

SHURE®
LEGENDARY
PERFORMANCE™SHURE®
LEGENDARY
PERFORMANCE™

音響機器総合カタログ

PRODUCT CATALOG

Wired Microphones
Wireless Systems
Personal Monitor Systems
Mixers and Audio Processors
Headphones

HIBINO

ヒビノインターサウンド株式会社

〒108-0075 東京都港区港南3-5-12
TEL: 03-5783-3880 FAX: 03-5783-3881
E-mail: info@hibino-intersound.co.jp<http://www.hibino-intersound.co.jp/>SHURE
LEGENDARY
PERFORMANCE™United States, Canada, Latin America, Caribbean:
Shure Incorporated, 5800 West Touhy Ave, Niles, IL 60714-4608, USA
Phone: 847-600-2000 US Fax: 847-600-1212 Int'l Fax: 847-600-6446Europe, Middle East, Africa:
Shure Europe GmbH, Phone: 49-7131-72140 Fax: 49-7131-721414Asia, Pacific:
Shure Asia Limited, Phone: 852-2893-4290 Fax: 852-2893-4055www.shure.com
www.shure.co.jp

©2010 Shure Incorporated

- この製品を安全にお使いいただくために、設置・運用には十分な安全対策を行ってください。
- 価格には、配送や設置、使用済み製品の引き取りにかかる費用は含まれておりません。
- 製品写真は、出荷時のものと一部異なる場合があります。
- このカタログの掲載内容は2010年11月現在のものです。仕様および外観は予告なく変更されることがありますので、ご了承ください。
- このカタログに記載されている商品名、会社名等は、各社の登録商標または商標です。



SHURE®

LEGENDARY PERFORMANCE™

ひとりひとりの思いを、最高の音質で、より多くの人に伝えたい。

米国歴代大統領の演説から伝説のライブイベントに至るまで、

歴史に刻まれた数々のシーンにはいつも Shure(シュア)のマイクロホンがありました。

1925年の創立以来、よりよいコミュニケーションのための技術を求め、

音響のパイオニアとして疾駆してきた Shure の最先端テクノロジー。

そのサウンド・クオリティーは、人々の情熱と創造力を奮い立たせています。

最高の音にこだわるほどに Shure に近づいていく……。

“音”に託して伝えたい思いがある限り、Shure のチャレンジは今日も続きます。



CONTENTS

WIRED MICROPHONES ワイヤード・マイクロホン 4

Performance 7
パフォーマンス

Recording & Broadcast 26
録音&放送

Installation 38
設備

WIRELESS SYSTEMS ワイヤレスシステム 50

UHF-R® Wireless (A2型+A型+B型) 52

ULX® Wireless (A型+B型) 60

SLX® Wireless (B型) 64

PGX Wireless (B型) 68

Performance Gear® Wireless (B型) 70

SVX Wireless (B型) 72

PERSONAL MONITOR SYSTEMS パーソナル・モニターシステム 82

PSM900 (A2型+A型) 83

MIXERS & AUDIO PROCESSORS ミキサー&プロセッサー 86

Digital Signal Processors 87
デジタル・シグナル・プロセッサー

Mixers 88
ミキサー

In Ear Monitor Systems 91
インイヤ・モニター・システム

HEADPHONES ヘッドホン 92

Headphones 93
ヘッドホン



WIRED MICROPHONES

Performance | Recording & Broadcast | Installation

ハイエンドからローエンドまでを多彩にラインアップした、

Shureのワイヤード・マイクロホン。

革新を続けるテクノロジーを凝縮し、進化が続く音響シーンの中で、

つねに世界標準としての支持を集めています。

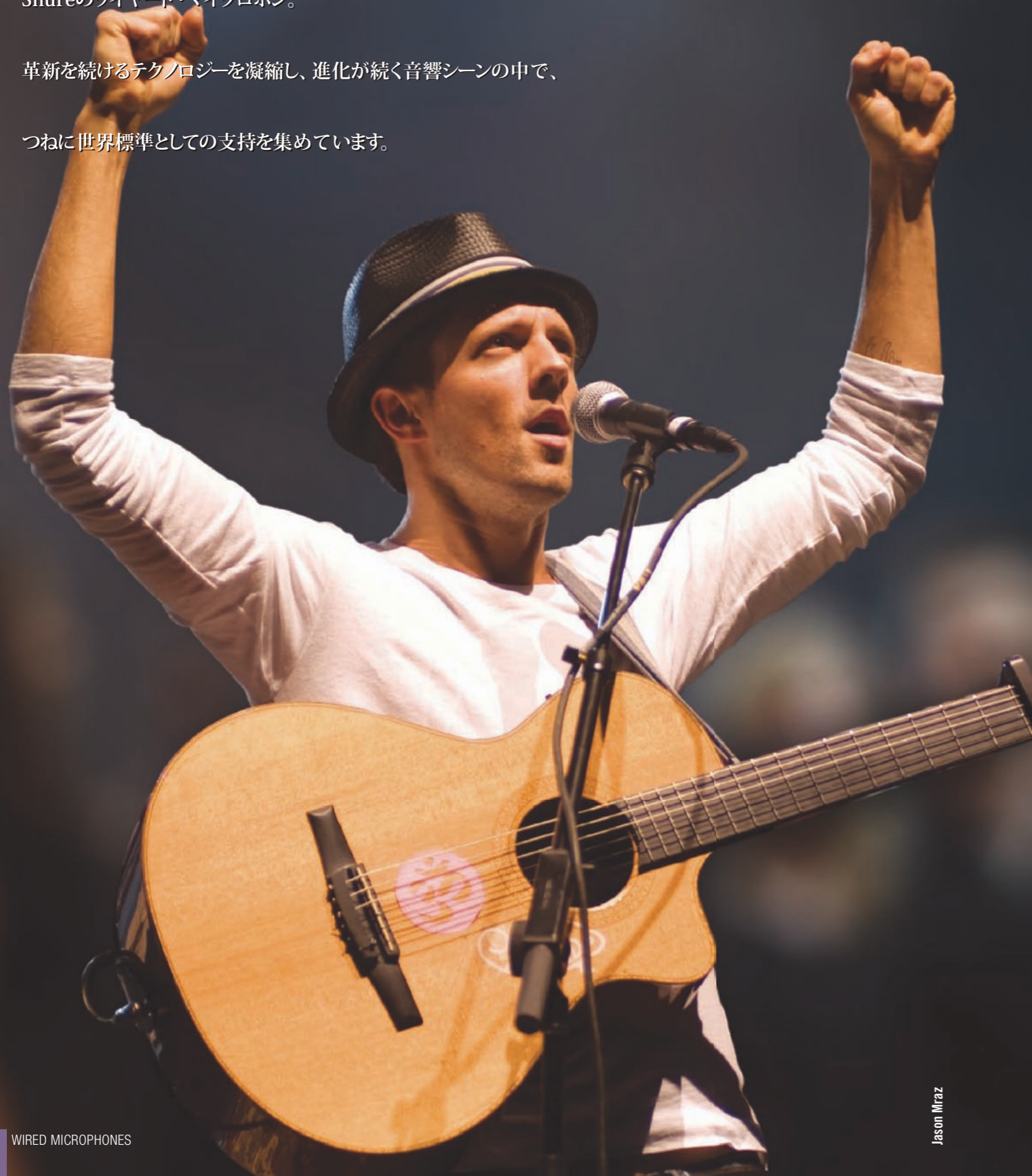

Jason Mraz

アプリケーション・ガイド 6





Performance パフォーマンス

多くのミュージシャンに愛され続ける音質と信頼性。コンサートやイベントなどのライブシーンで活躍。

	KSM Microphones	KSM9 7		PG Microphones	PG58 16 PG57 17 PG48 17 PG81 18 PG52 18 PG56 19 PGDMK4 19
	BETA Microphones	BETA 58A 8 BETA 57A 9 BETA 87 9 BETA 52A 10 BETA 56A 10 BETA 91 11 BETA 98H/C 11 BETA 98/S 11		Classic Microphones	SUPER 55 20 55SH SERIES II 21 545SD-LC 21 565SD-LC 21 520DX 21
	SM Microphones	SM58 12 SM58-X2u 12 SM57-X2u 13 SM57-LCE 13 SM87A 14 SM86 14 SM48S-LC 15 SM81-LC 15 SM94-LC 15		Headworn Microphones	BETA 54 22 BETA 53 23 WH30XLR 23 WH20XLR 24 SM10A-CN 24



Recording & Broadcast 録音 & 放送

レコーディングスタジオや放送局など、優れた音質と信頼性が求められるシーンで絶大な支持を獲得。

	KSM Microphones	KSM353 26 KSM313 27 KSM44A/SL 27 KSM42/SG 28 KSM32 29 KSM141 30 KSM137 30		PG Microphones	PG42 33 PG27 33
	BETA Microphones	BETA 27 31		Production Microphones	SM63 34 VP88 35 SM89 36 MC50B 36 MC51B 37 SM93 37 SM7B 37 SM11-CN 37
	SM Microphones	SM27-SC 32 SM137-LC 32			

Installation 設備

学校、オフィス、ホールなどの様々な設置環境に合わせたマイクロホンを、各種ラインアップ。

	Microflex® Microphones	MX405, MX410 38 MX412, MX418 39 MX392 40 MX393 41 MX395 41 MX396 42 MX183, MX184, MX185 42 MX202 43 MX690-JB 43 MX890-JB 43		Paging Microphones	588SDX 44 527B 44
---	-------------------------------	--	---	---------------------------	----------------------------------

アクセサリ 45

Application Guide アプリケーション・ガイド

KSM Microphones

Live & Recording

VOCALS

ライブ	レコーディング	コーラス・ライブ	コーラス・レコーディング	カラオケ	スピーチ/プレゼンテーション	インタビュー
KSM9 P7	BETA 87 P9	SM81 P15	KSM44A P27	SM58SE P12	SM48S P14	SM63 P34
BETA 58A P8	SM87A P13	SM94 P15	KSM42 P28	SM48S P14	PG48 P17	
BETA 57A P8	SM86 P14	PG81 P17	KSM32 P29	PG58 P16	545SD P21	
BETA 87 P9	KSM353/313 P26	MX202 P42	KSM141/137 P30	PG48 P17	565SD P21	
SM58 P12	KSM44A P27		SM27 P32	565SD P21	BETA 53 P22	
SM87A P13	KSM42 P28		SM137 P32		WH20 P23	
SM86 P14	KSM32 P29		PG42/27 P33		SM10A P24	
PG58 P16	SM27 P32				MC50B P36	
SUPER 55 P20	PG42/27 P33				MC51B P36	
55SH SERIES II P20	SM7B P37				SM93 P36	
565SD P21					SM11 P37	
BETA 54 P22					MX183/184/185 P42	
WH30 P23					588SDX P44	

INSTRUMENTS

アコースティックギター	アコースティックベース	ギターアンプ	ベースアンプ	キックドラム	スネアドラム
BETA 57A P8	PG27 P33	BETA 52A P10	BETA 57A P8	BETA 57A P8	BETA 57A*1 P8
SM57 P13		SM81 P15	BETA 52A P10	BETA 52A P10	BETA 56A*1 P10
SM81 P15		SM94 P15	BETA 56A P10	BETA 91 P10	SM57*1 P13
PG57 P16		PG81 P17	SM94 P15	SM57 P13	PG57*1 P16
PG81 P17		KSM44A P27	PG57 P16	PG52 P18	PG56 P18
KSM353/313 P26		KSM42 P28	KSM44A P27		
KSM44A P27		KSM141/137 P30	KSM32 P29		
KSM32 P29		BETA 27 P31	PG52 P18		
KSM141/137 P30		SM27 P32	SM7B P37		
BETA 27 P31		SM137 P32			
SM27 P32		PG27 P33			
SM137 P32					

タム	シンバル	パーカッション	コンガ	木管楽器	金管楽器 / サクソフォン
BETA 57A*1 P8	SM81 P15	BETA 57A P8	BETA 57A P8	BETA 98H/C P11	BETA 57A P8
BETA 56A*1 P10	SM94 P15	SM57 P13	BETA 56A P10	BETA 98/S*2 P11	BETA 56A P10
BETA 98D/S P11	PG81 P17	SM81 P15	SM57 P13	SM81 P15	BETA 98H/C P11
SM57*1 P13	KSM44A P27	PG57 P16	PG57 P16	PG81 P17	BETA 98/S*2 P11
PG57*1 P16	KSM32 P29	KSM44A P27	PG56 P18	KSM44A P27	SM57 P13
PG56 P18	KSM141/137 P30	KSM32 P29		KSM32 P29	PG57 P16
	BETA 27 P31	KSM141/137 P30		KSM141/137 P30	PG56 P18
	SM27 P32	BETA 27 P31		BETA 27 P31	KSM44A P27
	SM137 P32	SM27 P32		SM27 P32	KSM32 P29
	PG27 P33	SM137 P32		SM137 P32	BETA 27 P31
		PG27 P33		PG27 P33	SM27 P32

ピアノ / オルガン	ハーモニカ	オーケストラ	ストリングス
BETA 91 P10	MX202 P42	SM58 P12	BETA 98/S P11
SM81 P15		SM57 P13	SM81 P15
SM94 P15		PG57 P16	SM94 P15
PG81 P17		545SD P21	PG81 P17
KSM44A P27		520DX P21	KSM353/313 P26
KSM32 P29		KSM32 P29	KSM44A P27
KSM141/137 P30		KSM141/137 P30	KSM44A P27
BETA 27 P31		BETA 27 P31	KSM32 P29
SM27 P32		SM27 P32	KSM141/137 P30
SM137 P32		PG27 P33	BETA 27 P31
PG27 P33			SM27 P32

OTHERS

サンプリング	ステレオ録音	ボイスオーバー/ナレーション
SM81 P15	VP88 P35	SM81 (pair)*3 P15
SM94 P15		SM94 (pair)*3 P15
KSM44A P27		KSM44A (pair) P27
KSM32 P29		KSM32 (pair) P29
KSM141/137 P30		KSM141/137 (pair)*3 P30
BETA 27 P31		BETA 27 P31
SM27 P32		SM27 (pair) P32
SM137 P32		SM137 (pair)*3 P32
PG27 P33		PG27 (pair) P33
		SM7B P37

Installation

会議机 / 演壇	ステージ(天井)	ステージ(床)	呼出放送
MX405/410 P38	MX395 P41	MX392/393 P40	MX405/410 P38
MX412/418 P39	MX202 P42		MX412/418 P39
MX392/393 P40			MX202*4 P42
MX395 P41			588SDX P44
MX396 P41			527B P44
MX202*4 P42			
MX690 P43			
MX890 P43			

レコーディング用マイクロホンで培った高い音響性能が、ライブステージを鮮やかに演出する、ボーカル・マイクロホンの最高峰。

KSM9

エレクトレットコンデンサー型

KSM9/SL 124,740円 (本体118,800円) (シャンパンゴールド)
KSM9/CG 124,740円 (本体118,800円) (チャコールグレー)

【仕様】 ●指向特性:カーディオイド/スーパーカーディオイド(スイッチ切替) ●周波数特性:50Hz~20kHz ●インピーダンス:150Ω ●開回路感度:-51dB re 1V/Pa ●等価雑音レベル:22dB SPL (Aウェイト) ●最大音圧レベル:152dB SPL (2.5kΩ負荷) ●電源:ファンタム DC48V/5.2mA ●コネクター:XLR3ピン(金メッキ)、オス ●寸法:質量:φ49×全長191mm、300g ●色:シャンパンゴールド(KSM9/SL)、チャコールグレー(KSM9/CG) ●付属品:マイクホルダー(A25E)、3/8"→5/8"変換ねじ、キャリングケース

- 高品位ダイアフラムを二枚使用したデュアルダイアフラム構成。限りなくクリアな音質でボーカルの繊細な響きを余すところなく再現。
- トランジエント特性を改善しながらクロスオーバー歪みを抑える、高品位A級トランスレス・プリアンプを採用し、原音を忠実に再現。
- カーディオイド/スーパーカーディオイドをスイッチで切替。周波数特性の違いがほとんどないため、音質の変化を気にすることなく用途に合わせて最適な指向特性を選択可能。
- ポップ・ノイズを大幅に低減する3層構造のメッシュ・フィルターや、外部振動からダイアフラムを守る高性能ショックマウントを内蔵。

■ カーディオイド

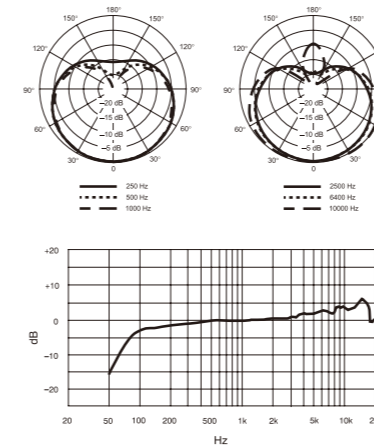

■ スーパーカーディオイド

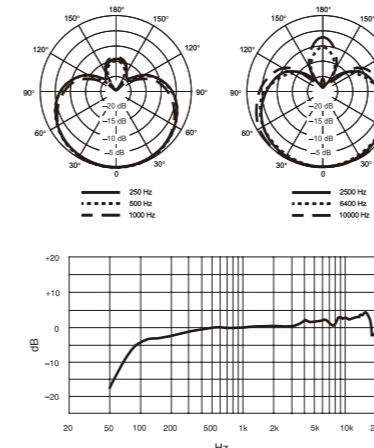

KSM9/SL

KSM9/CG

KSM9

*1.A56D (P.47参照) を使用してリムに取り付けてください。
*2.A98KCS (P.47参照) を使用してベルに取り付けてください。
*3.A27M (P.47参照) とマイクホルダーを使用してスタンドに取り付けてください。

*4.A202BB (P.48参照) を使用して卓上に置いてください。

BETA Microphones

世界中のプロに愛され続ける、高品位ライブ・パフォーマンス・マイクロホン。

BETA 58A®

ダイナミック型

26,040円 (本体24,800円)

ボーカルの繊細な響きを捉える高品位モデル。

- ボーカルの繊細なニュアンスを余すところなく再現する、明瞭で洗練されたサウンド。
- 磨き上げられたスーパーカーディオイドの指向特性により、他の音源に対する高いセパレーションを確保。
- カートリッジには、大出力と優れたSN比を実現する、ネオジウム・マグネットを採用。

【仕様】 ●指向特性:スーパーカーディオイド ●周波数特性:50Hz~16kHz ●インピーダンス:150Ω ●開回路感度:-51.5dB re 1V/Pa ●コネクター:XLR3ピン、オス ●寸法・質量:φ51×全長164mm、278g ●付属品:マイクホルダー(A25D)、3/8"→5/8"変換ねじ、マイクポーチ ●オプション:ウインドスクリーン(A58WS)、アイソレーション・マウント(A55M、A55HM)

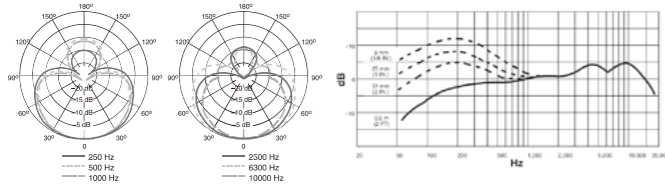

BETA 58A

BETA 57A®

ダイナミック型

21,630円 (本体20,600円)

楽器からボーカルまでこなす多目的&高品位モデル。

- 広い周波数レンジとバランスの取れたサウンドで、ドラム、ピアノ、ギター、管楽器からボーカルまで、あらゆる音源の持つニュアンスを余すところなく収録。
- 研ぎ澄まされたスーパーカーディオイド・パターンが、狙った音を的確にピックアップ。
- カートリッジにはネオジウム・マグネットを採用し、大出力と優れたSN比を実現。

【仕様】 ●指向特性:スーパーカーディオイド ●周波数特性:50Hz~16kHz ●インピーダンス:150Ω ●開回路感度:-51dB re 1V/Pa ●コネクター:XLR3ピン、オス ●寸法・質量:φ43×全長160mm、275g ●付属品:マイクホルダー(A25D)、3/8"→5/8"変換ねじ、マイクポーチ ●オプション:ウインドスクリーン(A57AWS)、デュアル・マイクロホン・マウント(A26M)、アイソレーション・マウント(A55M、A55HM)

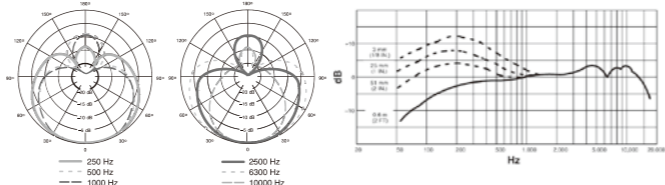

BETA 57A

BETA 87

エレクトレットコンデンサー型

BETA 87A 50,190円 (本体47,800円) (スーパーカーディオイド)

BETA 87C 50,190円 (本体47,800円) (カーディオイド)

ライブでもスタジオクオリティを発揮する、高品位ボーカル用コンデンサー・マイクロホン。

- コンデンサー型ならではの繊細な音質と広いダイナミックレンジ、伸びやかな高域特性で、ボーカルの瑞々しさを再現。
- ハウリングを抑えボーカルを際立たせる、スーパーカーディオイド(BETA 87A)またはカーディオイド(BETA 87C)の指向特性。
- ライブシーンで活躍する堅牢な設計。メカニカル・ノイズやハンドリング・ノイズを低減する高性能ショックマウントやポップフィルターを内蔵。

【BETA 87A仕様】 ●指向特性:スーパーカーディオイド ●周波数特性:50Hz~20kHz ●インピーダンス:150Ω ●開回路感度:-52.5dB re 1V/Pa ●等価雑音レベル:23.5dB SPL (Aウェイト) ●最大音圧レベル:140.5dB SPL (1kHz, THD0.25%) ●電源:ファンタム DC11~52V/1.0~1.2mA ●コネクター:XLR3ピン、オス ●寸法・質量:φ51×全長192mm、200g ●付属品:マイクホルダー(A25D)、3/8"→5/8"変換ねじ、マイクポーチ ●オプション:ウインドスクリーン(A85WS)、アイソレーション・マウント(A55M、A55HM)

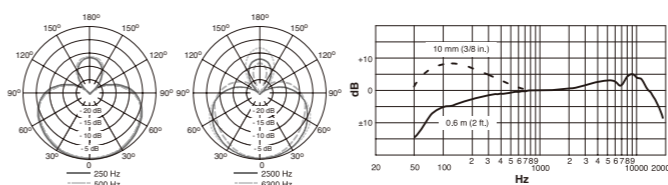

BETA 87A

【BETA 87C仕様】 ●指向特性:カーディオイド ●周波数特性:50Hz~20kHz ●インピーダンス:150Ω ●開回路感度:-51dB re 1V/Pa ●等価雑音レベル:22dB SPL (Aウェイト) ●最大音圧レベル:139dB SPL (1kHz, THD0.25%) ●電源:ファンタム DC11~52V/1.0~1.2mA ●コネクター:XLR3ピン、オス ●寸法・質量:φ51×全長192mm、200g ●付属品:マイクホルダー(A25D)、3/8"→5/8"変換ねじ、マイクポーチ ●オプション:ウインドスクリーン(A85WS)、アイソレーション・マウント(A55M、A55HM)

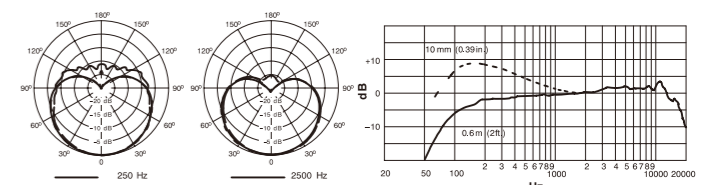

BETA 87C

BETA 87

BETA Microphones

BETA 52[®]A

ダイナミック型

33,600円 (本体32,000円)

キックドラムやベースアンプに最適な、低域楽器用マイクロホン。

- キックドラムやベースアンプなど、音圧の高い楽器の力強いサウンドをクリアに收音。
- マイクヘッドの角度を自由に調整できるため、ブームスタンドを使用すればキックドラムの内側にも設置可能。
- 他の音源からの影響を受けにくい、スーパーカーディオイド特性。

【仕様】 ●指向特性:スーパーカーディオイド ●周波数特性:20Hz~10kHz ●インピーダンス:150Ω ●開回路感度:-64dB re 1V/Pa ●最大音圧レベル:174dB SPL (1kHz) ●コネクター:XLR3ピン、オス ●寸法・質量:グリル径70×奥行120mm、高160mm、605g ●付属品:3/8"→5/8"変換ねじ、マイクポーチ ●オプション:エクステンションバー (A26X)

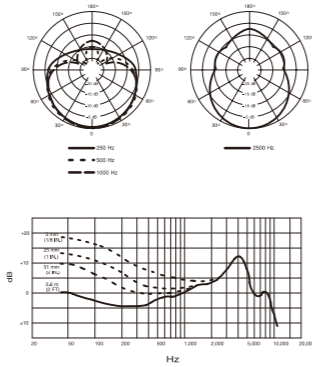

BETA 52A

BETA 56[®]A

ダイナミック型

24,150円 (本体23,000円)

打楽器やギター/ベースアンプに最適な、楽器用マイクロホン。

- ドラムやパーカッションなどの打楽器や、ギター/ベースアンプなど力強い音の收音に最適。
- 狙った音源を正確にピックアップする、スーパーカーディオイド特性。
- マイクヘッドの角度は無段階に調整可能。ブームスタンドやオプションのドラムマウントキット (A56D) を使えばセッティングは自由自在。

【仕様】 ●指向特性:スーパーカーディオイド ●周波数特性:50Hz~16kHz ●インピーダンス:150Ω ●開回路感度:-51dB re 1V/Pa ●コネクター:XLR3ピン、オス ●寸法・質量:グリル径43×奥行100mm、高135mm、468g ●付属品:3/8"→5/8"変換ねじ、マイクポーチ ●オプション:エクステンションバー (A26X)、ドラムマウントキット (A56D)

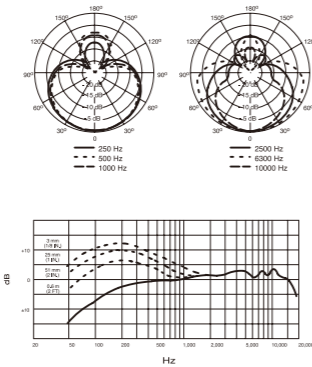

BETA 56A

BETA 91[™]

エレクトレットコンデンサー型

48,300円 (本体46,000円)

最大160dB SPLの高音圧に対応する、楽器用マイクロホン。

- キックドラムなどの立ち上がりの鋭いアタック音や、図太くパワフルな低域の迫力を、スタジオクオリティーで收音。
- 十分なフィードバックマージンを確保しながら、他の音源の影響を受けにくいカーディオイド特性。
- ステージでの使いやすさを追求した頑丈な構造と、置くだけのシンプルなセッティング。

【仕様】 ●指向特性:カーディオイド ●周波数特性:20Hz~20kHz ●インピーダンス:150Ω ●開回路感度:-59dB re 1V/Pa ●等価雑音レベル:35dB SPL (Aウェイト) ●最大音圧レベル:160dB SPL (20Hz~20kHz, THD1%) ●電源:ファンタム DC48V±4V ●コネクター:XLR3ピン、オス ●寸法・質量:幅95×高19×奥行129mm、382g ●付属品:プリアンプ (RPM626、TA4M→XLR)、4.6m接続ケーブル (C98D)、マイクポーチ

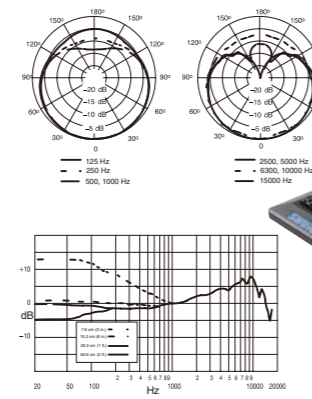

BETA 91

BETA 98H/C[™]

エレクトレットコンデンサー型

46,200円 (本体44,000円)

ホーンプレイヤーを強力にサポートする、楽器用小型マイクロホン。

- 最大音圧レベル163dB SPL、ダイナミックレンジ132dBを実現する高性能カートリッジが、管楽器の繊細な音色をクリアに收音。弦楽器や打楽器にも対応。
- 管楽器のベルに簡単に取り付けられるクリップと、マイクヘッドの位置を自由に調節できるグースネック付き。グースネックを固定するアングルプレースも付属。
- クリップとグースネックのジョイント部は、クリック式で360度回転可能。
- プレイヤーの自由度を広げる、ワイヤレス仕様も用意 (P.75参照)。
- オプションで、スーパーカーディオイドのマイクヘッドに交換可能。

【仕様】 ●指向特性:カーディオイド ●周波数特性:20Hz~20kHz ●インピーダンス:150Ω ●開回路感度:-56dB re 1V/Pa ●等価雑音レベル:31dB SPL (Aウェイト) ●最大音圧レベル:163dB SPL (THD1%) ●電源:ファンタム DC11~52V ●コネクター:XLR3ピン、オス ●寸法・質量:マイクヘッドφ11mm、65g (マイクロホン部のみ) ●ケーブル長:3m ●付属品:ウインドスクリーン (RK183WS) ×2、ケーブルホルダー、アングルプレース (65A1963)、マイクポーチ ●備考:プリアンプは取り外し不可

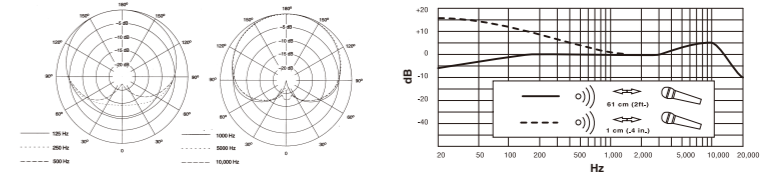
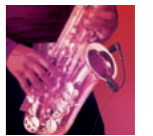

BETA 98H/C

BETA 98/S

エレクトレットコンデンサー型

BETA 98/S 44,100円 (本体42,000円)

BETA 98D/S 51,240円 (本体48,800円) (ドラムマウントキット付属)

パーカッションやドラムに最適な、楽器用小型マイクロホン。

- 最大音圧レベル160dB SPL、ダイナミックレンジ125dBの高品位コンデンサー型カートリッジで、音圧の大きな楽器もスタジオクオリティーで收音。
- 他の音源からの影響を受けにくい、スーパーカーディオイド特性。オプションで、カーディオイドのマイクヘッドに交換可能。
- BETA 98D/Sには、ドラムマウントキット (A98D) を標準装備。管楽器のベルに取り付けるホーンクランプ (A98KCS、P.47参照) も、オプションで用意。

【仕様】 ●指向特性:スーパーカーディオイド ●周波数特性:20Hz~20kHz ●インピーダンス:150Ω ●開回路感度:-59dB re 1V/Pa ●等価雑音レベル:35dB SPL (Aウェイト) ●最大音圧レベル:160dB SPL (20Hz~20kHz, THD1%) ●電源:ファンタム DC48V±4V ●コネクター:XLR3ピン、オス ●寸法・質量:マイクヘッドφ11×全長36mm、12g ●プリアンプ/φ20×全長99mm、96g ●付属品:BETA 98/S/プリアンプ (RPM626、TA4M→XLR)、マイクホルダー、ウインドスクリーン (RK183WS)、7.6m接続ケーブル (90A4697)、マイクポーチ BETA 98D/S/プリアンプ (RPM626、TA4M→XLR)、ドラムマウントキット (A98D)、ウインドスクリーン (RK183WS)、4.6m接続ケーブル (C98D)、マイクポーチ ●オプション:ホーンクランプ (A98KCS)

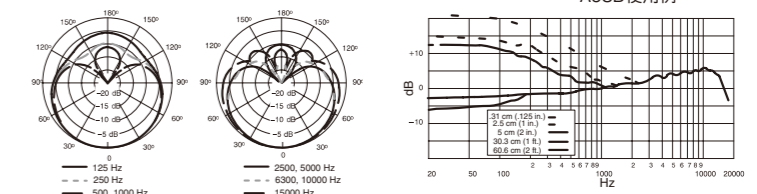

BETA 98/S

SM Microphones

世界中のプロフェッショナルたちを魅了し続け、ワールドスタンダードの地位を確立。

SM58™

ダイナミック型

SM58-LCE 19,110円 (本体18,200円)
SM58SE 19,950円 (本体19,000円) (スイッチ付)

信頼と実績を誇る、ボーカルマイクロホンの世界標準。

- ボーカルの力強さを引き出すパワー感溢れるサウンド。大音量や吹かれにも強く、狙った音を確実に収音。
- バックグラウンドノイズを低減しボーカルを際立たせる、カーディオイドの指向特性。
- ハードな使用環境でも安心の頑丈設計。
- SM58SEは、グリップ部にロック可能なON/OFFスイッチを装備。
- 直接マイクロホンに接続し、USB経由でナレーションやボーカルをパソコンに録音できるオーディオインターフェース“X2u”が付属したモデルも用意 (P.45参照)。

【仕様】 ●指向特性:カーディオイド ●周波数特性:50Hz~15kHz ●インピーダンス:150Ω ●開回路感度:-54.5dB re 1V/Pa ●コネクター:XLR3ピン, オス ●寸法・質量:φ51×全長165mm, 310g ●付属品:マイクホルダー (A25D)、3/8”→5/8”変換ねじ、マイクポーチ ●備考:SM58SEはON/OFFスイッチ付 ●オプション:グリル(RK143G)、ウインドスクリーン(A58WS)、アイソレーション・マウント(A55M, A55HM)

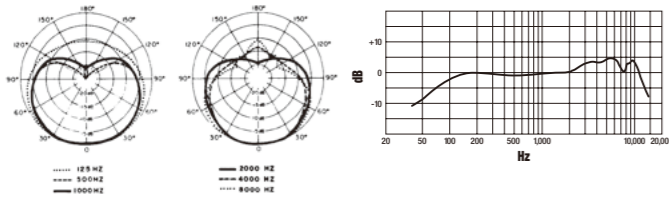

SM58-LCE

SM58SE

SM58

SM58-X2u 35,490円 (本体33,800円)
SM57-X2u 31,290円 (本体29,800円)

- マイクロホンに直接接続して使用するハンディータイプのオーディオインターフェース“X2u”と“SM58-LCE”または“SM57-LCE”をセット。
- USB経由でナレーションやボーカルを手軽にパソコンに録音可能。

【セット内容】 SM58-LCE(またはSM57-LCE)、マイクホルダー (A25D)、3/8”→5/8”変換ねじ、マイクポーチ、X2u、3mUSBケーブル

※X2uについての詳細はP.45を参照。



SM57-LCE

ダイナミック型

14,910円 (本体14,200円)
楽器用マイクロホンのワールドスタンダード。

- 磨き上げられた高域特性が楽器のアタック感を確実に捉え、明るく抜けの良いサウンドを収音。
- バックグラウンドノイズを最小限に抑えるタイトな指向特性により、狙った音源を的確にピックアップ。
- ハードな使用環境でも安心の頑丈設計。
- 直接マイクロホンに接続し、ナレーションやボーカルを手軽にパソコンに録音できるオーディオインターフェース“X2u”が付属したモデルも用意 (P.12, P.45参照)。

【仕様】 ●指向特性:カーディオイド ●周波数特性:40Hz~15kHz ●インピーダンス:150Ω ●開回路感度:-54.5dB re 1V/Pa ●コネクター:XLR3ピン, オス ●寸法・質量:φ32×全長157mm, 284g ●付属品:マイクホルダー (A25D)、3/8”→5/8”変換ねじ、マイクポーチ ●オプション:ウインドスクリーン (A2WS)、デュアル・マイクロホン・マウント (A26M)、アイソレーション・マウント (A55M, A55HM)

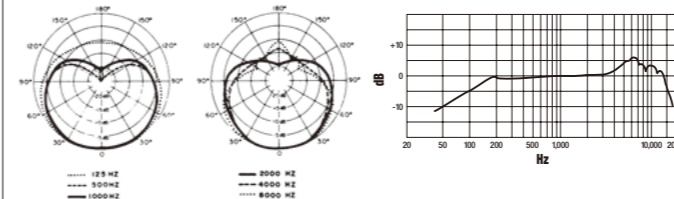

SM57-LCE

SM87A

エレक्टレットコンデンサー型

41,370円 (本体39,400円)
ボーカルの豊かな響きを捉える、SR用コンデンサー・マイクロホン。

- なめらかな高域のレスポンスと、自然にロールオフした低域が、ボーカルの豊かな響きを余すところなく収音。
- ハウリングに強く、狙った音を的確にピックアップするスーパーカーディオイド特性。
- タフなボディにポップフィルターやショックマウントを内蔵し、ステージユースに最適。

【仕様】 ●指向特性:スーパーカーディオイド ●周波数特性:50Hz~20kHz ●インピーダンス:150Ω ●開回路感度:-52.5dB re 1V/Pa ●等価雑音レベル:24dB SPL (Aウエイト) ●最大音圧レベル:140.5dB SPL (1kHz, THD0.25%) ●電源:ファンタム DC11~52V/1.0~1.2mA ●コネクター:XLR3ピン, オス ●寸法・質量:φ51×全長192mm, 200g ●付属品:マイクホルダー (A25D)、3/8”→5/8”変換ねじ、マイクポーチ ●オプション:ウインドスクリーン (A85WS)、アイソレーション・マウント (A55M, A55HM)

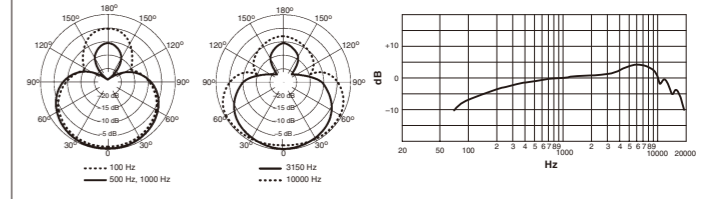

SM87A

SM Microphones

SM86

エレクトレットコンデンサー型

31,500円 (本体30,000円)

タフなボディに高性能を包み込んだ、SR用コンデンサー・マイクロホン。

- コンデンサー・マイクロホンならではの豊かな音の響きで、ボーカルの収音に優れた性能を発揮。
- ボーカルに合わせて調整されたなめらかな周波数特性と、バックグラウンドノイズを最小限に抑えるタイトなカーディオイド特性。
- 最大音圧レベル147dB SPLを達成し、高音圧の収音でも歪みを最小限に抑制。
- 頑丈な構造と万全のノイズ対策により、ライブシーンで威力を発揮。

【仕様】 ●指向特性:カーディオイド ●周波数特性:50Hz~18kHz ●インピーダンス:150Ω ●開回路感度:-50dB re 1V/Pa ●等価雑音レベル:23dB SPL(Aウェイト) ●最大音圧レベル:147dB SPL(1kHz, THD1%) ●電源:ファンタム DC11~52V/5.2mA ●コネクター: XLR3ピン、オス ●寸法・質量:φ49×全長183mm、278g ●付属品:マイクホルダー(A25D)、3/8"→5/8"変換ねじ、マイクポーチ ●オプション:ウインドスクリーン(A85WS)、アイソレーション・マウント(A55M、A55HM)

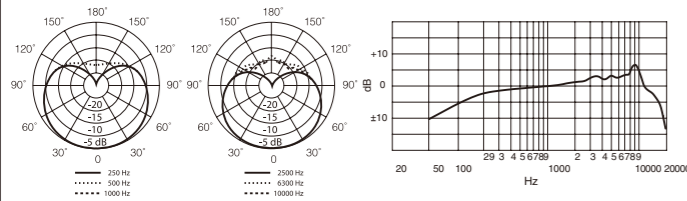

SM86

SM48S-LC

ダイナミック型

13,020円 (本体12,400円)

気軽に使える、ボーカル/スピーチ用マイクロホン。

- ボーカルはもちろん、スピーチにも最適なクリアな音質。
- ハウリングに強く、軸外特性の優れたカーディオイドの指向特性。低域はロールオフし、近接効果を防止。
- グリップ部にロック可能なON/OFFスイッチを装備。ノイズ対策も万全で、使いやすさが一層向上。

【仕様】 ●指向特性:カーディオイド ●周波数特性:55Hz~14kHz ●インピーダンス:150Ω ●開回路感度:-57.5dB re 1V/Pa ●コネクター:XLR3ピン、オス ●寸法・質量:φ54×全長166mm、370g ●付属品:マイクホルダー(A25D)、マイクポーチ ●備考:ON/OFFスイッチ付 ●オプション:ウインドスクリーン(A58WS)、3/8"→5/8"変換ねじ(31A1856、95A2050)、アイソレーション・マウント(A55M、A55HM)

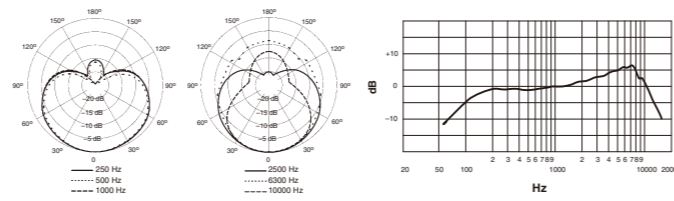

SM48S-LC

SM81-LC

エレクトレットコンデンサー型

64,050円 (本体61,000円)

あらゆる音源に対応する、高品位楽器用コンデンサー・マイクロホン。

- なめらかな周波数特性と繊細な音質で、音源を鮮やかに描き出す高品位設計。
- アコースティック楽器、シンバルはもちろん、ギター、ピアノなども幅広くフォロー。レコーディング、SR、放送など、さまざまなシーンで活躍。
- 原音に忠実な収音を可能にする、16dB SPLの極めて低い等価雑音レベルを実現。
- 低域のロールオフは、Flat、100Hz(6dB/oct)、80Hz(18dB/oct)の3段階で切替が可能。ロック可能な0dB/10dB切替のバンド・スイッチも装備。

【仕様】 ●指向特性:カーディオイド ●周波数特性:20Hz~20kHz ●インピーダンス:150Ω ●開回路感度:-45dB re 1V/Pa ●等価雑音レベル:16dB SPL(Aウェイト) ●最大音圧レベル:136dB SPL(1kHz, PAD OFF)、146dB SPL(1kHz, PAD ON) ●電源:ファンタム DC11~52V/1.2mA ●コネクター:XLR3ピン、オス ●寸法・質量:φ24×全長212mm、230g ●付属品:ウインドスクリーン(49A111)、マイクホルダー(A57F)、パッドロックプレート、3/8"→5/8"変換ねじ、キャリングケース、アイソレーション・マウント(A53M)

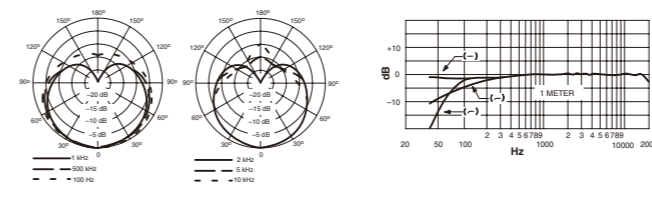

SM81-LC

SM94-LC

エレクトレットコンデンサー型

32,550円 (本体31,000円)

優れた音響性能を達成した、楽器用マイクロホン。

- 広いダイナミックレンジとなめらかに広がる周波数特性により、アコースティック楽器からギターアンプまで、マルチに活躍。
- 軸外特性に優れ、狙った音源を的確に収音するカーディオイドの指向特性。
- ファンタム電源のほか、単3形アルカリ乾電池での駆動も可能。

【仕様】 ●指向特性:カーディオイド ●周波数特性:40Hz~16kHz ●インピーダンス:150Ω ●開回路感度:-49dB re 1V/Pa(ファンタム電源)、-50dB re 1V/Pa(乾電池) ●等価雑音レベル:22dB SPL(Aウェイト) ●最大音圧レベル:141dB SPL(1kHz, ファンタム電源)、123dB SPL(1kHz, 乾電池) ●電源:ファンタム DC11~52V/1.0~1.2mAまたは単3形アルカリ乾電池×1 ●コネクター:XLR3ピン、オス ●寸法・質量:φ28×全長191mm、250g(除電池) ●付属品:マイクホルダー(A25D)、3/8"→5/8"変換ねじ、マイクポーチ ●オプション:ウインドスクリーン(A3WS)、アイソレーション・マウント(A53M)

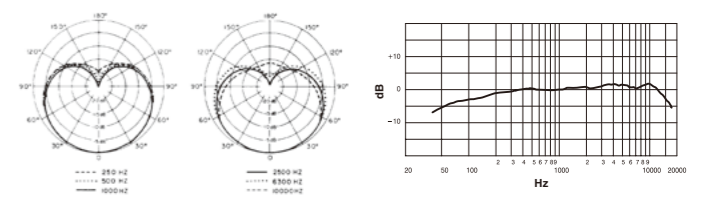

SM94-LC

PG Microphones

優れた音質をリーズナブルな価格で提供する、Shureマイクロホンのエントリー・モデル。

PG58

ダイナミック型

PG58-QTR オープンプライス (XLR→標準プラグケーブル付属)
PG58-XLR オープンプライス (XLR→XLRケーブル付属)

ボーカル用マイクロホンのエントリー・モデル。

- 本格的な音質で、ボーカルの響きをクリアに再現。
- 頑丈なボディに、ハンドリングノイズを抑えるショックマウントやポップフィルターを内蔵。
- グリップ部にON/OFFスイッチを装備。
- XLR→標準プラグまたはXLR→XLRの接続ケーブルが標準で付属。

【仕様】 ●指向特性:カーディオイド ●周波数特性:60Hz~15kHz ●インピーダンス:300Ω
●開回路感度:-53dB re 1V/Pa ●コネクター:XLR3ピン、オス ●寸法・質量:φ47×全長166mm、321g ●付属品:4.6m接続ケーブル (PG58-QTR:XLR3ピン、メス→標準プラグ、PG58-XLR:XLR3ピン、メス→XLR3ピン、オス)、マイクホルダー (A25D)、3/8"→5/8"変換ねじ、マイクポーチ ●備考:ON/OFFスイッチ付 ●オプション:ウインドスクリーン (A58WS)、アイソレーション・マウント (A55M、A55HM)

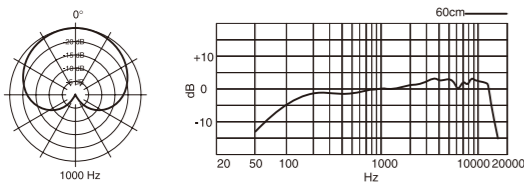

フックに掛けられるパッケージ (PG58-QTRのみ)

PG58

PG57

ダイナミック型

オープンプライス
楽器用マイクロホンのエントリー・モデル。

- アコースティック楽器からギター・アンプまでマルチに活躍。
- 耐久性に優れたメタル製のボディに、ショックマウントを内蔵。
- グリップ部にON/OFFスイッチを装備。
- XLR→XLRの接続ケーブルが標準で付属。

【仕様】 ●指向特性:カーディオイド ●周波数特性:50Hz~15kHz ●インピーダンス:200Ω
●開回路感度:-56dB re 1V/Pa ●コネクター:XLR3ピン、オス ●寸法・質量:φ47×全長166mm、324g ●付属品:4.6m接続ケーブル (XLR3ピン、メス→XLR3ピン、オス)、マイクホルダー (A25D)、3/8"→5/8"変換ねじ、マイクポーチ ●備考:ON/OFFスイッチ付 ●オプション:ウインドスクリーン (A85WS)、アイソレーション・マウント (A55M、A55HM)

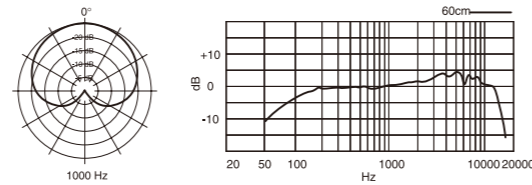

PG57

PG48

ダイナミック型

PG48-QTR オープンプライス (XLR→標準プラグケーブル付属)
PG48-XLR オープンプライス (XLR→XLRケーブル付属)

マルチに使えるハイ・コストパフォーマンス・モデル。

- カラオケ、スピーチに最適な明瞭度の高い音質。
- ブレスノイズを低減する、ポップフィルターを内蔵。
- グリップ部にON/OFFスイッチを装備。
- XLR→標準プラグまたはXLR→XLRの接続ケーブルが標準で付属。

【仕様】 ●指向特性:カーディオイド ●周波数特性:70Hz~15kHz ●インピーダンス:600Ω
●開回路感度:-52dB re 1V/Pa ●コネクター:XLR3ピン、オス ●寸法・質量:φ54×全長166mm、314g ●付属品:4.6m接続ケーブル (PG48-QTR:XLR3ピン、メス→標準プラグ、PG48-XLR:XLR3ピン、メス→XLR3ピン、オス)、マイクホルダー (A25D)、3/8"→5/8"変換ねじ、マイクポーチ ●備考:ON/OFFスイッチ付 ●オプション:ウインドスクリーン (A58WS)、アイソレーション・マウント (A55M、A55HM)

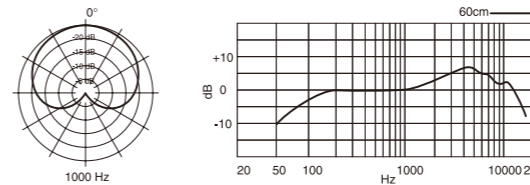

フックに掛けられるパッケージ (PG48-QTRのみ)

PG48

PG81

エレक्टレットコンデンサー型

オープンプライス
繊細な音質を再現する、楽器用コンデンサー・マイクロホン。

- フラットなレスポンスでアコースティック楽器や、シンバル、ピアノ、木管楽器、弦楽器など、幅広く活躍。
- ファンタム電源のほか、単3形アルカリ乾電池での駆動も可能。
- ON/OFFスイッチを装備。XLR→XLRの接続ケーブルが標準で付属。

【仕様】 ●指向特性:カーディオイド ●周波数特性:40Hz~18kHz ●インピーダンス:600Ω
●開回路感度:-48dB re 1V/Pa ●等価雑音レベル:20dB SPL (Aウェイト) ●最大音圧レベル:131dB SPL (2kΩ負荷、ファンタム電源)、127dB SPL (2kΩ負荷、乾電池) ●電源:ファンタム DC11~52Vまたは単3形アルカリ乾電池×1 ●コネクター:XLR3ピン、オス ●寸法・質量:φ27×全長189mm、250g (除電池) ●付属品:4.6m接続ケーブル (XLR3ピン、メス→XLR3ピン、オス)、マイクホルダー (A25D)、3/8"→5/8"変換ねじ、単3形アルカリ乾電池、マイクポーチ ●備考:ON/OFFスイッチ付 ●オプション:ウインドスクリーン (A3WS)

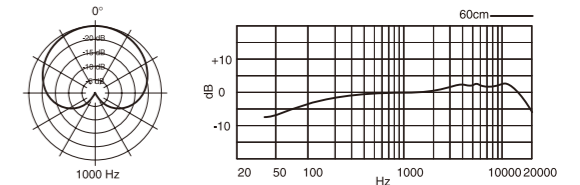

PG81

PG Microphones

PG52

ダイナミック型

オープンプライス

低域の量感を収音するのに最適な楽器用マイクロホン。

- キックドラムやベースアンプなどの低音域楽器をクリアに収音。
- マイクロホンの角度は自由に調節可能。
- 頑丈なボディーにショックマウントを内蔵し、過酷な使用環境でも活躍。
- XLR→XLRの接続ケーブルが標準で付属。

【仕様】 ●指向特性:カーディオイド ●周波数特性:30Hz~13kHz ●インピーダンス:300Ω ●開回路感度:-55dB re 1V/Pa ●コネクター:XLR3ピン、オス ●寸法・質量:グリル径67×奥行103mm、高116mm、470g ●付属品:4.6m接続ケーブル(XLR3ピン、メス→XLR3ピン、オス)、3/8"→5/8"変換ねじ、マイクポーチ

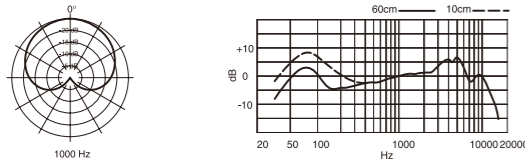

PG52

PGDMK4

ダイナミック型

オープンプライス

高品質な収音が手軽に行える、ドラム用マイクロホン・セット。

- 「PG52」×1本と「PG56」×3本をセットにしたモデル。
- ドラム取付キットやXLR→XLRの接続ケーブルが標準で付属しており、手軽に高品質なドラムの収音が可能。

【セット内容】 ●PG52×1、PG56×3、4.6m接続ケーブル(XLR3ピン、メス→XLR3ピン、オス)×4、PG56用ドラム取付キット(A50D)×3、3/8"→5/8"変換ねじ×4、キャリングケース ●備考:PG52を設置するためには、マイクスタンドなどのマイクを固定する物が別途必要



PGDMK4

PG56

ダイナミック型

オープンプライス

ドラムやパーカッションに最適な楽器用マイクロホン。

- パーカッション、スネア、タムなどの収音に最適。
- カーディオイド特性により、正確な収音能力を発揮。
- 高出力を実現する、ネオジム・マグネット採用。
- XLR→XLRの接続ケーブルとドラム取付キットが標準で付属。

【仕様】 ●指向特性:カーディオイド ●周波数特性:50Hz~15kHz ●インピーダンス:200Ω ●開回路感度:-56dB re 1V/Pa ●コネクター:XLR3ピン、オス ●寸法・質量:グリル径47×奥行108mm、高89mm、323g ●付属品:4.6m接続ケーブル(XLR3ピン、メス→XLR3ピン、オス)、ドラム取付キット(A50D)、3/8"→5/8"変換ねじ、マイクポーチ

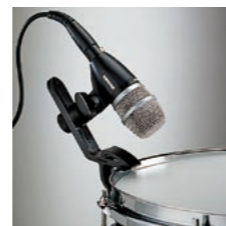
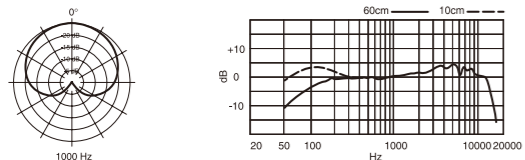

PG56



Classic Microphones

世代を超えて多くのアーティストを魅了し続ける、ビンテージ・モデル。
まさにライブパフォーマンスのために生まれたマイクロホン。

SUPER 55

ダイナミック型

SUPER 55 37,800円 (本体36,000円)(シルバー×ブルー)
SUPER 55-BCR 42,000円 (本体40,000円)(ブラック×レッド)
優れた音質を獲得したスタイリッシュなステージ用マイクロホン。

- 音質を左右する収音機構には、Shureダイナミック型マイクロホンの最上位機種と同等の高性能カートリッジを採用。
- 周波数特性、感度、指向特性などの要素をボーカルに合わせて緻密にコントロール。
- 世代を超えて愛されるクラシックなスタイル。
- ON/OFFスイッチを非搭載にすることで、不用意なスイッチOFFを回避。
- SUPER 55-BCRは期間限定製品。

【仕様】 ●指向特性:スーパーカーディオイド ●周波数特性:60Hz~17kHz ●インピーダンス:150Ω ●開回路感度:-53dB re 1V/Pa ●コネクター:XLR3ピン、オス ●寸法・質量:幅56×高188×奥行78mm、656g ●色:シルバー×ブルー(SUPER 55)、ブラック×レッド(SUPER 55-BCR) ●付属品:3/8"→5/8"変換ねじ、マイクポーチ ●オプション:エクステンション・バー(A26X)

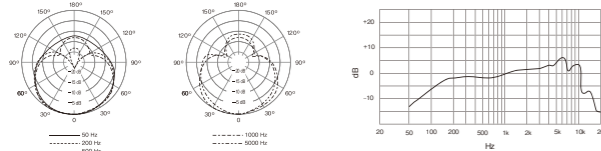

SUPER 55

SUPER 55-BCR

SUPER 55

55SH SERIES II

ダイナミック型

32,550円 (本体31,000円)
長年にわたりステージに君臨する、永遠の定番マイクロホン。

- 50年代、60年代を彷彿とさせるクラシックなスタイルのボーカル用マイクロホン。
- ボーカルの帯域を中心に、絶妙にコントロールされた周波数特性が、ナチュラルなサウンドを実現。
- マイクロホンの角度は自由に調節可能。
- ON/OFFスイッチを装備。

【仕様】 ●指向特性:カーディオイド ●周波数特性:50Hz~15kHz ●インピーダンス:150Ω ●開回路感度:-58dB re 1V/Pa ●コネクター:XLR3ピン、オス ●寸法・質量:幅56×高188×奥行78mm、624g ●付属品:3/8"→5/8"変換ねじ ●備考:ON/OFFスイッチ付 ●オプション:エクステンション・バー(A26X)

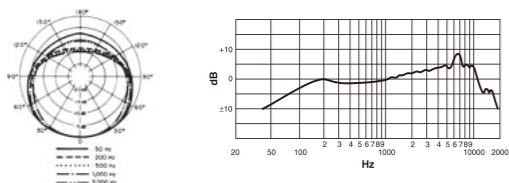

55SH SERIES II

545SD-LC

ダイナミック型

16,590円 (本体15,800円)
楽器やスピーチに最適なクラシック・マイクロホン。

- 広い周波数レンジを持ち、原音の響きを確実に収音。
- 均一なカーディオイド特性により、高いフィードバックマージンを確保。
- 出力インピーダンスはLow/Highの切替が可能。原音を忠実に再現するLowはスピーチに、ブルージーでパワー感のあるHighは楽器に最適。
- グリップ部にはロック可能なON/OFFスイッチを装備。

【仕様】 ●指向特性:カーディオイド ●周波数特性:50Hz~15kHz ●インピーダンス:150Ω/High切替可能 ●開回路感度:Low -58dB re 1V/Pa、High -35dB re 1V/Pa ●コネクター:XLR3ピン、オス ●寸法・質量:φ32×全長157mm、255g ●付属品:マイクホルダー(A25D)、3/8"→5/8"変換ねじ ●オプション:ウインドスクリーン(A2WS)、アインレーション・マウント(A55M、A55HM)

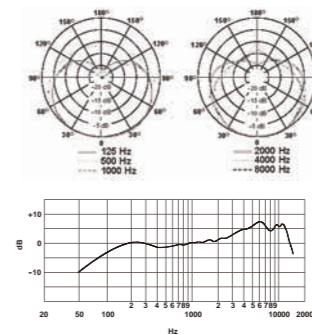

545SD-LC

565SD-LC

ダイナミック型

16,590円 (本体15,800円)
ボーカルからスピーチまで、あらゆる場面で活躍。

- あらゆる音源の魅力を引き出す、歯切れのよいサウンドを実現。絶大な支持を誇る、マイクロホンのロングセラー・モデル。
- 高度な計算に基づくボール型ヘッドデザインと、完璧なハンド・フィーリングによる極上の使い心地。
- グリップ部にロック可能なON/OFFスイッチを装備。
- 出力インピーダンスは、Low/High切替が可能。

【仕様】 ●指向特性:カーディオイド ●周波数特性:50Hz~15kHz ●インピーダンス:150Ω/High切替可能 ●開回路感度:Low -56dB re 1V/Pa、High -34dB re 1V/Pa ●コネクター:XLR3ピン、オス ●寸法・質量:φ51×全長165mm、320g ●付属品:マイクホルダー(A25D) ●備考:ON/OFFスイッチ付 ●オプション:ウインドスクリーン(A58WS)、3/8"→5/8"変換ねじ(31A1856、95A2050)、アインレーション・マウント(A55M、A55HM)

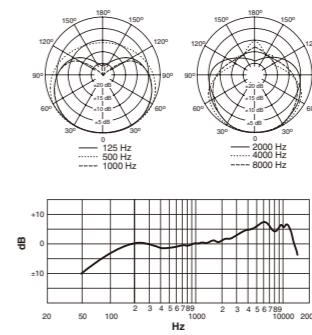

565SD-LC

520DX

ダイナミック型

22,470円 (本体21,400円)
ブルージーな雰囲気を実際させる、ハーモニカ用マイクロホン。

- グリーン&クロームのボディが、手とハーモニカ(ブルースハープ)の間にパーフェクトにフィットし、プレイを邪魔することなく最適な位置での収音を実現。
- ハーモニカのために磨き上げられた周波数特性。付属のケーブルでギターアンプ等に直接接続して、ハーモニカ独特のサウンドを再現。
- 本体の下にボリュームを装備し、演奏中でも音量の調整が可能。

【仕様】 ●指向特性:無指向性 ●周波数特性:100Hz~5kHz ●インピーダンス:High(不平衡) ●開回路感度:-38dB re 1V/Pa ●コネクター:標準プラグ ●寸法・質量:φ63×全長83mm、737g(ケーブル含む) ●ケーブル長:6.1m ●備考:ボリューム調節つまみ付、ケーブルは取り外し不可

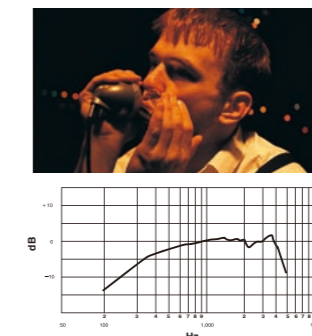

520DX



Headworn Microphones

ドラムやキーボードのボーカル、エアロビクスやプレゼンテーションなど、多彩な場面で活躍。
音質、信頼性、装着感をハイレベルで達成する、ヘッドウォーン・マイクロホン。

BETA 54

エレクトレットコンデンサー型

62,790円 (本体59,800円)

快適な装着感と抜群の音響性能、
高品位ヘッドウォーン・マイクロホン。

- しっかりフィットするユニークな形状と約38gの軽量設計により、快適な装着感を実現。マイクロホンブームは、左右どちらにも取付可能。
- バックグラウンドノイズを低減するスーパーカーディオイドの指向特性。コンサート、ミュージカル、放送、イベントなど様々なシーンで活躍。
- ボーカルの美しさを細部まで引き出すクリアで伸びの良い音質。
- プリアンプを取り外せば、Shureワイヤレスシステム用マイクロホンとして使用可能。プリアンプが付属していないワイヤレス仕様も用意 (P.75参照)。

【仕様】 ●指向特性:スーパーカーディオイド ●周波数特性:50Hz~20kHz ●開回路感度:-52dB re 1V/Pa ●等価雑音レベル:39dB SPL (Aウェイト) ●最大音圧レベル:149dB SPL (THD1%, 1kΩ負荷) ●電源:ファンタム DC11~52V/4.6mA ●コネクター:XLR3ピン、オス ●ケーブル長:1.5m ●質量:38g (プリアンプ部除く) ●付属品:プリアンプ (RPM626、TA4M→XLR)、ウインドスクリーン×2、ハイブーストEQキャップ、スイベルクリップ、予備ブームホルダー、キャリングケース

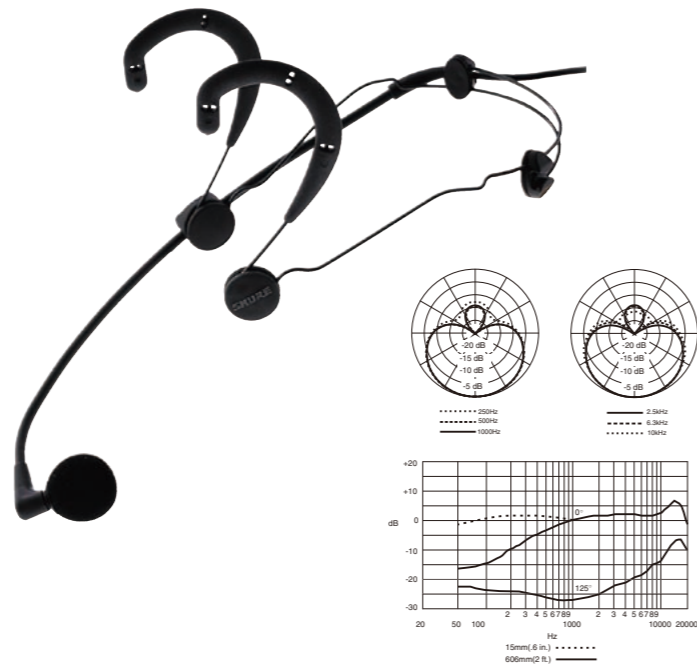

BETA 54

WH30XLR

エレクトレットコンデンサー型

38,640円 (本体36,800円)

優れた音響性能と快適な装着感を両立。

- コンデンサー型ならではの優れた音響性能を達成。なめらかに広がる周波数特性やハウリングに強いカーディオイド特性により、明瞭な音質を再現。
- 本体とケーブルで、わずか74gの軽量設計。ヘッドバンドが正確にフィットし、激しい動きにも十分対応。
- パフォーマンスの自由度が増す、ワイヤレス仕様も用意 (P.75参照)。

【仕様】 ●指向特性:カーディオイド ●周波数特性:40Hz~20kHz ●インピーダンス:150Ω ●開回路感度:-54.4dB re 1V/Pa ●等価雑音レベル:31dB SPL (Aウェイト) ●最大音圧レベル:142dB SPL ●電源:ファンタム DC11~52V ●コネクター:XLR3ピン、オス ●ケーブル長:1.5m ●質量:159g (インラインプリアンプ含む) ●付属品:ウインドスクリーン×2、ケーブルホルダー、ケーブルクリップ、マイクポーチ ●備考:プリアンプは取り外し不可

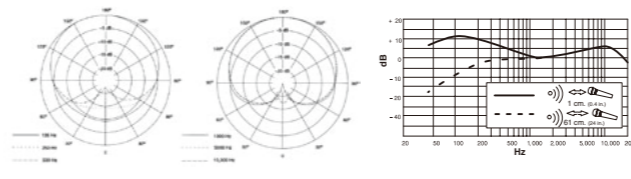

WH30XLR

BETA 53

エレクトレットコンデンサー型

62,790円 (本体59,800円)

超小型・軽量ながら、卓越した音質を
再現する、高品位設計。

- 小型・軽量化を追求し、これまでにない快適な装着感を実現。着けていることを意識させない高品位ヘッドウォーン・マイクロホン。マイクロホンブームは左右どちらにも取付可能。
- 無指向性でアナウンス等に最適。マイクヘッドが小さいのでミュージカルなどマイクロホンを目立たせたくないシーンでも活躍。
- プリアンプを取り外せば、Shureワイヤレスシステム用マイクロホンとして使用可能。プリアンプが付属していないワイヤレス仕様も用意 (P.75参照)。

【仕様】 ●指向特性:無指向性 ●周波数特性:20Hz~20kHz ●開回路感度:-50dB re 1V/Pa ●等価雑音レベル:39dB SPL (Aウェイト) ●最大音圧レベル:147dB SPL (20Hz~20kHz、THD1%以下) ●電源:ファンタム DC11~52V 4.6mA ●コネクター:XLR3ピン、オス ●ケーブル長:1.5m ●質量:約35g (プリアンプ部除く) ●付属品:プリアンプ (RPM626、TA4M→XLR)、ウインドスクリーン×2、ハイブーストEQキャップ、マイルドブーストEQキャップ×2、スイベルクリップ、予備ブームホルダー、キャリングケース

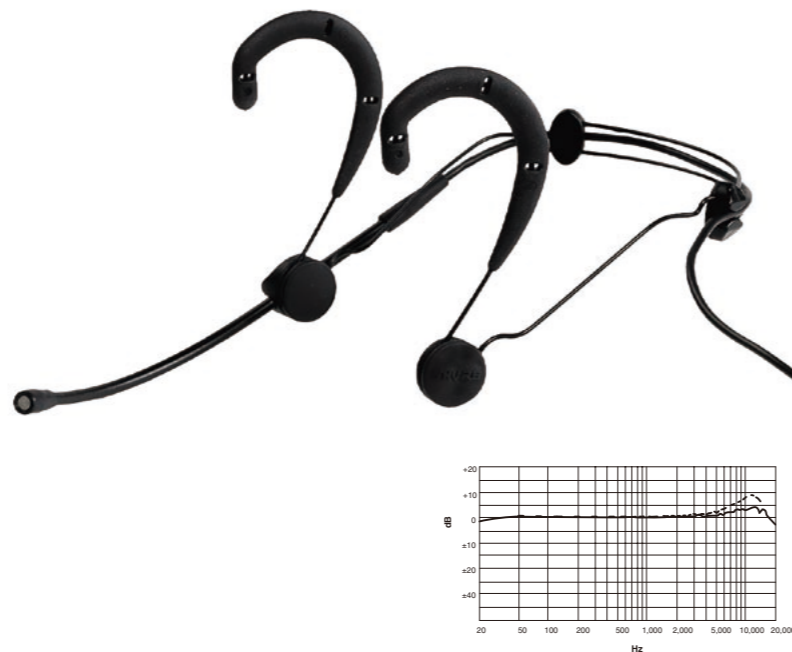

BETA 53

WH20XLR

ダイナミック型

15,750円 (本体15,000円)

コストパフォーマンスに優れた高品位ヘッドウォーン。

- 装着感のよい軽量設計。ヘッドバンドとグースネックを自由に調整でき、最適なマイクポジショニングが可能。エアロビクスなどの激しい動きにも柔軟に対応。
- ハウリングや周囲のノイズに強い、カーディオイド特性。
- より自由なパフォーマンスを約束する、ワイヤレス仕様も用意 (P.75参照)。

【仕様】 ●指向特性:カーディオイド ●周波数特性:50Hz~15kHz ●インピーダンス:150Ω ●開回路感度:-67dB re 1V/Pa ●コネクター:XLR3ピン、オス ●ケーブル長:1.22m ●質量:98g ●付属品:ウインドスクリーン×2、ケーブルクリップ、コネクターベルトクリップ

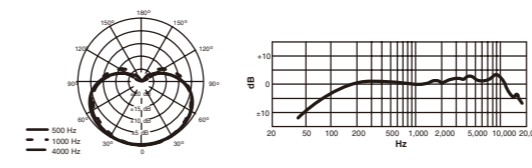

WH20XLR

Headworn Microphones

SM10A-CN

ダイナミック型

22,470円 (本体21,400円)

優れたホールド感のスピーチ/プレゼン用ヘッドウォーン。

- スムーズな周波数特性で、ナチュラルな音質を再現。
- プレゼンテーションやナレーション等、長時間の利用にも疲れない優れた装着感。
- ブームは最適なマイク・ポジションに調整でき、收音もきわめてクリアー。

【仕様】 ●指向特性:カーディオイド ●周波数特性:50Hz~15kHz ●インピーダンス:150Ω ●開回路感度:-65dB re 1V/Pa ●コネクター:XLR3ピン、オス ●ケーブル長:1.5m ●質量:78g(ケーブル・コネクター除く) ●付属品:ウインドスクリーン、コネクターベルトクリップ、キャリングケース

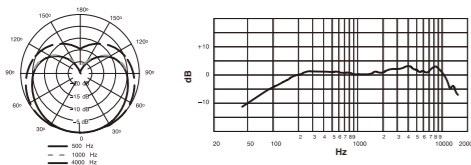

SM10A-CN



KSM Microphones

ボーカルはもちろん、ギターや管楽器などのアコースティック楽器、パーカッションにも最適な高品位スタジオ・マイクロホン。

KSM353

ダイナミック型(リボン式)

オープンプライス

耐久性が高く、幅広い用途で活躍する高品位リボン・マイクロホン。

- リボン部に、しなやかで弾力性に富む素材、ロズウェライトを使用。従来のアルミニウム製のリボンに比べて強靱で高い耐久性を獲得し、耐入力146dB SPLを実現。
- 温かみのある自然な音質で、ボーカルやアコースティック楽器などのアタックも自然に再現。スタジオやコンサートホールの録音に最適。
- 低域から高域まで周波数特性のバランスを緻密に調整。豊かな中域と自然な高域のプレゼンスを実現。
- 質量の軽いロズウェライトが優れた過渡特性を獲得し、全帯域に渡り歯切れの良いサウンドを実現。
- トランスを2重にシールドし、信号の減衰やRF干渉を低減。

【仕様】 ●指向特性:双指向性 ●周波数特性:30Hz~15kHz ●出力インピーダンス:270Ω ●開回路感度:-53.0dB re 1V/Pa ●最大音圧レベル:146dB SPL ●コネクター:XLR3ピン、オス ●寸法・質量:φ48×全長158mm、633g ●付属品:サスペンション・ショックマウント(A353SM)、3/8"→5/8"変換ねじ、収納ケース

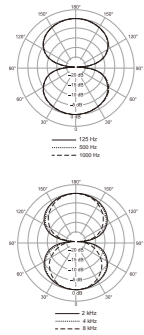
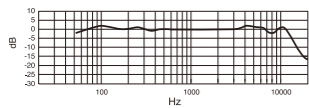

KSM353

KSM313

ダイナミック型(リボン式)

オープンプライス

上位機種のパフォーマンスを継承したコンパクト・モデル。

- リボン部に、しなやかで弾力性に富む素材、ロズウェライトを使用。従来のアルミニウム製のリボンに比べて強靱で高い耐久性を獲得し、耐入力146dB SPLを実現。
- フロントとリアで周波数特性の異なる、デュアル・ボイスデザインを採用。フロントのふくよかなサウンドと、リアのフラットなサウンドの使い分けが可能。
- 質量の軽いロズウェライトが優れた過渡特性を獲得し、全帯域に渡り歯切れの良いサウンドを実現。
- トランスを2重にシールドし、信号の減衰やRF干渉を低減。

【仕様】 ●指向特性:双指向性 ●周波数特性:30Hz~15kHz ●出力インピーダンス:270Ω ●開回路感度:-54.5dB re 1V/Pa ●最大音圧レベル:146dB SPL ●コネクター:XLR3ピン、オス ●寸法・質量:φ43×全長135mm、400g ●付属品:スタンドアダプター(A313M)、3/8"→5/8"変換ねじ、収納ケース ●オプション:サスペンション・ショックマウント(A313SM)

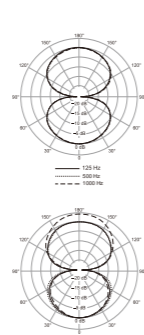
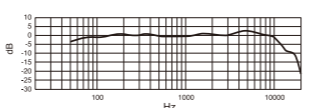
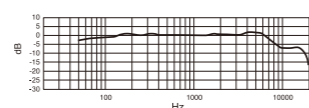

KSM313

KSM44A/SL

外部バイアス・コンデンサー型

147,000円 (本体140,000円)

現場の空気感までも取り込む、Shureコンデンサー・マイクロホンの最高峰モデル。

- 最高品位の音質を実現するために開発されたA級ディスクリート・トランスレス・プリアンプ「Prethos™」を搭載し、4dB SPLの極めて優れた等価雑音レベルを達成。
- 130dBにも達する広大なダイナミックレンジは、ボーカルだけでなくオーケストラ等の取音にも最適。
- 2枚のダイヤフラムを近接して平行に配置したデュアル・ダイヤフラム構成により、近接効果の影響を最小限に抑制。全帯域に渡ってクリアな取音が可能。
- ダイヤフラムは24金を蒸着させたφ25mmのMylar®製。極めて薄く軽量で、音声信号の変化に俊敏に反応するため、微細なニュアンスも余すところなく再現。
- 3つの指向特性(カーディオイド、無指向性、双指向性)をスイッチで切り替え可能。
- 15dBのパッドや3段階切り替え式のローカット・フィルター、内蔵ショックマウント、メッシュ・フィルターも搭載。

【仕様】 ●指向特性:カーディオイド/無指向性/双指向性(スイッチ切替) ●周波数特性:20Hz~20kHz ●インピーダンス:50Ω ●開回路感度:-31dB re 1V/Pa ●等価雑音レベル:4dB SPL(Aウェイト)* ●最大音圧レベル:134dB SPL(PAD OFF、1kHz、THD1%)、150dB SPL(PAD ON、1kHz、THD1%)* ●電源:ファンタムDC11~52V/5.8mA ●コネクター:XLR3ピン(金メッキ)、オス ●寸法・質量:φ56×全長187mm、492g ●付属品:サスペンション・ショックマウント(A44ASM)、スタンドアダプター(A44AM)、3/8"→5/8"変換ねじ、キャリングケース、マイクポーチ ●オプション:ウインドスクリーン(A32WS) ※カーディオイド設定時の値

■ カーディオイド

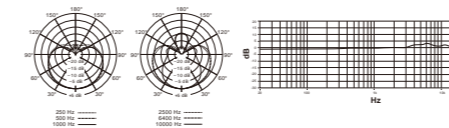

■ 無指向性

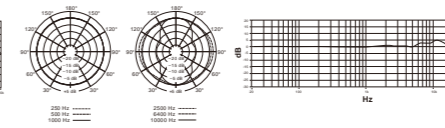

■ 双指向性

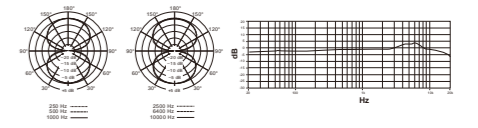

KSM44A/SL

KSM Microphones

KSM42/SG

外部バイアス・コンデンサー型

113,400円 (本体108,000円)

数々のテクノロジーを惜しみなく投入したボーカル用コンデンサー・マイクロホン。

- 2枚のダイヤフラムを近接して平行に配置したデュアル・ダイヤフラム構成により、近接効果の影響を最小限に抑制。全帯域に渡ってクリアな収音が可能。
- A級ディスクリート・トランスレス・プリアンプ「Prethos™」を搭載。クロスオーバー歪みがなく、高調波歪みや相互変調歪みも極めて低く抑えられるためクリアな収音が可能。
- ダイヤフラムは24金を蒸着させたφ25mmのMylar®製。薄く軽量で、音声信号の変化に俊敏に反応するため、ボーカルの微細なニュアンスも余すところなく再現。
- 独自のサスペンション・ショックマウント「ShureLock」が付属。専用のポップ・スクリーン「Popper Stopper™」を磁石で簡単に取り付けることが可能。高性能内蔵ショックマウントや3層構造のメッシュ・フィルターも搭載。

【仕様】 ●指向特性:カーディオイド ●周波数特性:60Hz~20kHz ●インピーダンス:147Ω ●開回路感度:-37dB re 1V/Pa ●等価雑音レベル:8.5dB SPL (Aウェイト) ●最大音圧レベル:139dB SPL (1kHz, THD1%) ●電源:ファンタムDC11~52V/6mA ●コネクター:XLR3ピン(金メッキ)、オス ●寸法・質量:φ56×全長185mm、494g ●付属品:サスペンション・ショックマウント(A42SM)、ショックマウント用スベア・ゴム、ポップ・スクリーン(A42PF)、3/8"→5/8"変換ねじ、キャリングケース、マイクポーチ ●オプション:ウインドスクリーン(A32WS)、スタンドアダプター(A32M)

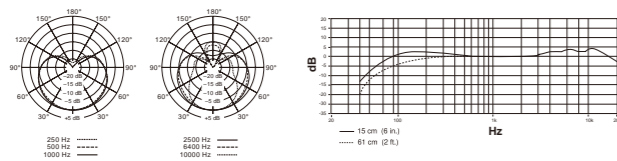

「ShureLock」および「Popper Stopper™」装着時

KSM42/SG

KSM32

エレクトレットコンデンサー型

KSM32/SL 95,550円 (本体91,000円) (シャンパンゴールド、ショックマウント付属)

KSM32/CG 88,200円 (本体84,000円) (チャコールグレー)

より自然な音質を再現する、高品位モデル。

- ワイドかつフラットな周波数レスポンスと、広いダイナミック・レンジが、色付けのない自然な音質を再現。
- エンボス加工を施した、19mmのダイヤフラムを採用。
- ボーカル、アコースティック楽器から、音圧の高いドラム、パーカッションのオーバーヘッド・マイキング、ギターアンプまで幅広く対応。
- 高品位A級トランスレス・プリアンプ採用。
- ON/OFF可能な15dBのパッドと、3段階切替のハイパスフィルター [Flat, 80Hz(18dB/oct)、115Hz(6dB/oct)] を搭載。

【仕様】 ●指向特性:カーディオイド ●周波数特性:20Hz~20kHz ●インピーダンス:150Ω ●開回路感度:-36dB re 1V/Pa ●等価雑音レベル:13dB SPL (Aウェイト) ●最大音圧レベル:139dB SPL (20Hz~20kHz, PAD OFF, THD1%) ●154dB SPL (20Hz~20kHz, PAD ON, THD1%) ●電源:ファンタム DC48V±4V/4.65mA ●コネクター:XLR3ピン(金メッキ)、オス ●寸法・質量:φ56×全長187mm、490g ●色:シャンパンゴールド(KSM32/SL)、チャコールグレー(KSM32/CG) ●付属品:KSM32/SL / サスペンション・ショックマウント(A32SM)、スタンドアダプター(A32M)、3/8"→5/8"変換ねじ、キャリングケース、マイクポーチ KSM32/CG / スタンドアダプター(A32M)、3/8"→5/8"変換ねじ、マイクポーチ ●オプション:ウインドスクリーン(A32WS)、スタンドアダプター(A32M)

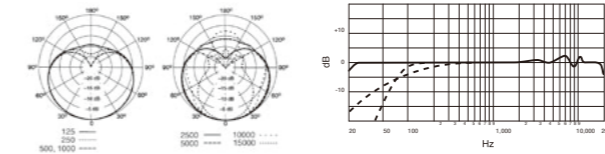

KSM32/SL



KSM32/CG

KSM32

KSM Microphones

BETA Microphones

過酷な使用環境でも高品位な収音を約束する、
BETAシリーズ初のラージダイアフラム・コンデンサー・マイクロホン。

KSM141

エレクトレットコンデンサー型

KSM141/SL 76,650円 (本体73,000円)
KSM141/SL STEREO 149,100円 (本体142,000円)
(ステレオペア KSM141/SL×2)

スタジオレコーディングに最適な高品位モデル。

- なめらかに広がる周波数特性と80dBの優れたSN比によって、原音の繊細なニュアンスも忠実に再現する、高品位楽器用スタジオ・コンデンサー・マイクロホン。
- ダイアフラム背面への音圧を機構的に切り替える、ユニークな指向性可変メカニズムを採用。カーディオイド型と無指向性を選択可能。
- 3段階切替のパッド(0/15/25dB)、ローカットフィルター[Flat, 115Hz(-6dB/oct)、80Hz(-18dB/oct)]を装備。
- ステレオペアモデルには、ステレオアダプター(A27M)が付属。

【仕様】 ●指向特性:無指向性/カーディオイド(切替) ●周波数特性:20Hz~20kHz
●出力インピーダンス:150Ω ●開回路感度:-37dB re 1V/Pa ●等価雑音レベル:14dB SPL(Aウェイト) ●最大音圧レベル(20Hz~20kHz, THD1%以下):139dB SPL(PAD 0dB)・154dB SPL(PAD 15dB)・164dB SPL(PAD 25dB) ●電源:ファンタム DC48V±4V/4.65mA ●コネクター:XLR3ピン(金メッキ)、オス ●寸法・質量:φ20×全長146mm、156g ●付属品:KSM141/SL/ウインドスクリーン、マイクホルダー(A57F)、3/8"→5/8"変換ねじ、キャリングケース KSM141/SL STEREO/ウインドスクリーン×2、マイクホルダー(A57F)×2、ステレオアダプター(A27M)、3/8"→5/8"変換ねじ×2、キャリングケース ●オプション:アイソレーション・マウント(A53M)

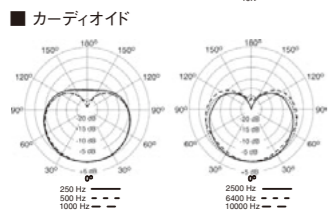
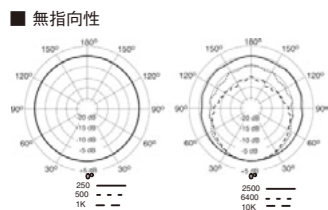
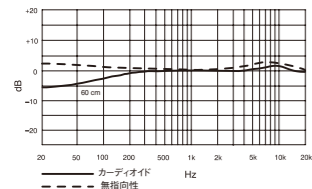

ステレオペアモデル付属のステレオアダプター



KSM141

KSM137

エレクトレットコンデンサー型

KSM137/SL 58,800円 (本体56,000円)
KSM137/SL STEREO 113,400円 (本体108,000円)
(ステレオペア KSM137/SL×2)

小型ボディに優れた音質を凝縮した実践派モデル。

- 80dBの優れたSN比となめらかに広がる周波数特性により、あらゆる音源を透明度の高い音質で再現。アコースティック楽器の繊細な音からギターアンプ等の力強い音まで幅広く対応。
- 他の音源に対する高いセパレーションを確保するカーディオイド型の指向特性。
- 様々な設置環境に対応する小型ボディ。スタジオレコーディングはもちろん、ライブシーンにも最適。
- ローカットフィルター[Flat, 115Hz(-6dB/oct)、80Hz(-18dB/oct)]とパッド(0/15/25dB)を搭載。
- ステレオペアモデルには、ステレオアダプター(A27M)が付属。

【仕様】 ●指向特性:カーディオイド ●周波数特性:20Hz~20kHz ●出力インピーダンス:150Ω ●開回路感度:-37dB re 1V/Pa ●等価雑音レベル:14dB SPL(Aウェイト) ●最大音圧レベル(20Hz~20kHz, THD1%以下):139dB SPL(PAD 0dB)・154dB SPL(PAD 15dB)・164dB SPL(PAD 25dB) ●電源:ファンタム DC48V±4V/4.65mA ●コネクター:XLR3ピン(金メッキ)、オス ●寸法・質量:φ20×全長122mm、100g ●付属品:KSM137/SL/ウインドスクリーン、マイクホルダー(A57F)、3/8"→5/8"変換ねじ、キャリングケース KSM137/SL STEREO/ウインドスクリーン×2、マイクホルダー(A57F)×2、ステレオアダプター(A27M)、3/8"→5/8"変換ねじ×2、キャリングケース ●オプション:アイソレーション・マウント(A53M)

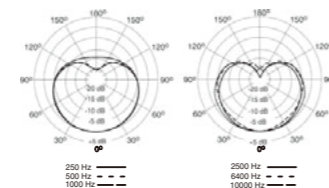
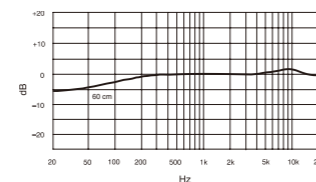

ステレオペアモデル付属のステレオアダプター



KSM137

BETA 27

外部バイアス・コンデンサー型

68,040円 (本体64,800円)
BETAシリーズの性能を受け継ぐ高品位楽器用マイクロホン。

- 24金を蒸着させた25mmのMylar®製ダイアフラムを搭載。極めて薄く軽量で、音声信号の変化に俊敏に対応するため、楽器の持つ微細なニュアンスも余すところなく再現。
- 駆動方式は、外部バイアス・コンデンサー型で、高感度・高出力を達成。
- 高品位A級トランスレス・タイプのプリアンプを搭載。トランジェント特性に優れ、クロスオーバー歪みや高調波歪み、相互変調歪みを低減し、色付けのない自然な音質を実現。
- タイトなスーパーカーディオイドの指向特性により、狙った音を確実にピックアップ。
- 最大音圧レベルは154dB SPL(-15dB PAD ON)に達し、非常に音圧の高い音源も音質に影響を与ることなく自然に収音。
- 3段階切り替え式のローカット・フィルターや3層構造のメッシュ・フィルターを内蔵し、ノイズ対策も万全。

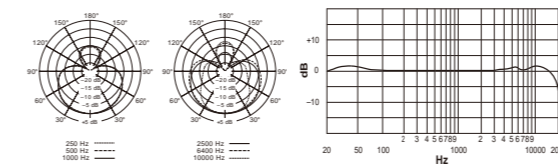

【仕様】 ●指向特性:スーパーカーディオイド ●周波数特性:20Hz~20kHz ●インピーダンス:160Ω ●開回路感度:-37dB re 1V/Pa ●等価雑音レベル:8.5dB SPL(Aウェイト) ●最大音圧レベル(20Hz~20kHz, THD1%):140dB SPL(PAD OFF)・154dB SPL(PAD ON) ●電源:ファンタムDC48V/5.6mA ●コネクター:XLR3ピン(金メッキ)、オス ●寸法・質量:φ56×全長156mm、428g ●付属品:スタンドアダプター(A32M)、3/8"→5/8"変換ねじ、マイクポーチ ●オプション:ウインドスクリーン(A32WS)、サスペンション・ショックマウント(A27SM)



BETA 27

SM Microphones

世界標準SMシリーズの高い信頼性を受け継ぎ、レコーディングはもちろんライブステージでも活躍するコンデンサー・マイクロホン。

SM27-SC

外部バイアス・コンデンサー型

58,590円 (本体55,800円)

SRでも活躍するSMシリーズ直系のレコーディング・マイクロホン。

- ボーカルや楽器の豊かな音質を手軽に収録。
- 極めて低い等価雑音レベル9.5dB SPLを実現。
- 24金メッキ・大口径25mmダイアフラムを採用。
- 3段階切替のローカットフィルター [Flat, 80Hz (18dB/oct)、115Hz (6dB/oct)] を搭載。
- 15dBのパッドスイッチにより、ギターアンプやドラムなどの音圧の高い楽器にも対応。

【仕様】 ●指向特性:カーディオイド ●周波数特性:20Hz~20kHz ●インピーダンス:140Ω ●開回路感度:-37dB re 1V/Pa ●等価雑音レベル:9.5dB SPL (Aウェイト) ●最大音圧レベル:138dB SPL (PAD OFF, 1kHz, THD1%, 2.5kΩ負荷)・153dB SPL (PAD ON, 1kHz, THD1%, 2.5kΩ負荷) ●電源:ファンタム DC48V/5.4mA ●コネクタ: XLR3ピン (金メッキ)、オス ●寸法・質量:φ53×全長156mm、642g ●付属品:サスペンション・ショックマウント (A27SM)、3/8"→5/8"変換ねじ、マイクポーチ ●オプション:ウインドスクリーン (A32WS)、スタンドアダプター (A32M)

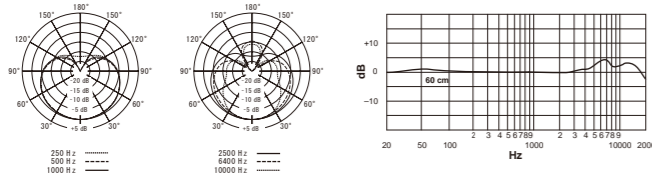

SM27-SC

SM137-LC

エレクトレットコンデンサー型

28,140円 (本体26,800円)

SMシリーズの性能を受け継ぐ小型レコーディングマイク。

- 自己雑音を19dB SPLと低く抑え、色付けのない自然な音質を獲得。
- 24金メッキを施した薄さ僅か2.5μmの高品位ダイアフラムが、常に一定した指向特性を実現。
- トランジェント特性を改善しながらクロスオーバー歪みを抑える、高品位A級トランスレソ・プリアンプを採用。
- 0dB/15dBのスイッチ切替式パッドを搭載。ギターアンプやドラムなど音圧の高い楽器にも対応。

【仕様】 ●指向特性:カーディオイド ●周波数特性:20Hz~20kHz ●インピーダンス:150Ω ●開回路感度:-41dB re 1V/Pa ●等価雑音レベル:19dB SPL (Aウェイト) ●最大音圧レベル:144dB SPL (PAD OFF, 1kHz, THD1%, 2.5kΩ負荷)・159dB SPL (PAD ON, 1kHz, THD1%, 2.5kΩ負荷) ●電源:ファンタム DC48V/5.2mA ●コネクタ: XLR3ピン (金メッキ)、オス ●寸法・質量:φ24×全長162mm、195g ●付属品:ウインドスクリーン (A3WS)、マイクホルダー (A25D)、3/8"→5/8"変換ねじ、マイクポーチ ●オプション: アイソレーション・マウント (A55M, A55HM)

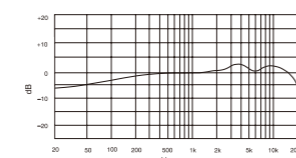
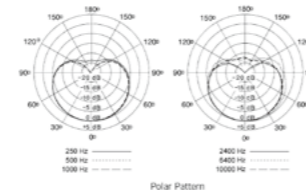

SM137-LC

PG Microphones

Shureマイクロホンの優れた音響性能をコストパフォーマンス高く提供。スタジオ・コンデンサー・マイクロホンのエントリー・モデル。

PG42

エレクトレットコンデンサー型

PG42-LC オープンプライス (XLR端子仕様)
PG42-USB オープンプライス (USB端子仕様)

オールマイティに活躍するエントリー・モデル。

- 絶妙にコントロールされた周波数特性がボーカルや楽器の微妙なニュアンスを捉え、温かさと繊細さを正確に再現。
- 24金メッキを施した25mm大型ダイアフラムを搭載し、広大なダイナミックレンジを獲得。
- 0dB/15dBのスイッチ切替式パッドとローカットフィルターを搭載。
- PG42-USBはパソコンに直接音を取り込めるUSB端子仕様。ヘッドホン端子を装備し、レイテンシーのないダイレクトモニタリングが可能。信号レベルをチェックできる3色のインジケータも搭載。

【PG42-LC仕様】 ●指向特性:カーディオイド ●周波数特性:20Hz~20kHz ●インピーダンス:300Ω以下 ●開回路感度:-35dB re 1V/Pa ●等価雑音レベル:15dB SPL (Aウェイト) ●最大音圧レベル (20Hz~20kHz, THD1%以下):130dB SPL (PAD OFF)・145dB SPL (PAD ON) ●電源:ファンタム DC48V/10mA ●コネクタ:XLR3ピン、オス ●寸法・質量:φ55×全長150mm、439g ●付属品:サスペンション・ショックマウント (A27SM)、3/8"→5/8"変換ねじ、キャリングケース ●オプション:ウインドスクリーン (A32WS)、スタンドアダプター (95A15045)

【PG42-USB仕様】 ●指向特性:カーディオイド ●周波数特性:20Hz~20kHz ●最大音圧レベル (20Hz~20kHz, THD1%以下):120dB SPL (PAD OFF)・135dB SPL (PAD ON) ●電源:USBバスパワー、500mA ●AD変換:16bit、48kHz ●ゲイン調整範囲:31dB ●コネクタ:USB端子 ●ヘッドホン出力:ステレオミニジャック (3.5mm) ●寸法・質量:φ55×全長150mm、453g ●付属品:3mUSBケーブル、サスペンション・ショックマウント (A27SM)、3/8"→5/8"変換ねじ、キャリングケース

【PG42-USB動作環境】 ●USB:1.1または2.0 ●メモリ:64MB RAM以上 ●Windows OS:2000 Professional/XP (サービスパック1.0以上)/Vista/7 ●Mac OS:OS X 10.1以上

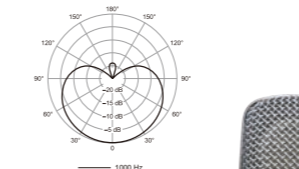
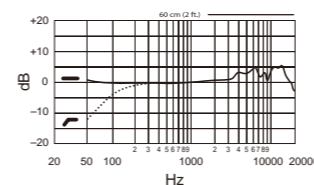

PG42-USB



PG42-LC

PG42

PG27

エレクトレットコンデンサー型

PG27-LC オープンプライス (XLR端子仕様)
PG27-USB オープンプライス (USB端子仕様)

基本性能を磨き上げたコストパフォーマンス・モデル。

- フラットな周波数特性と低ノイズ設計により、ピアノや管楽器をはじめ、ドラム、アコースティックギター、ボーカルなど幅広い音源を忠実に再現。
- 24金メッキを施した25mm大型ダイアフラムを搭載し、広大なダイナミックレンジを獲得。
- 20dBのパッドスイッチを搭載し、ホルンやドラムの近接収録にも余裕をもって対応。
- PG27-USBはパソコンに直接音を取り込めるUSB端子仕様。ヘッドホン端子を装備し、レイテンシーのないダイレクトモニタリングが可能。信号レベルをチェックできる3色のインジケータも搭載。

【PG27-LC仕様】 ●指向特性:カーディオイド ●周波数特性:20Hz~20kHz ●インピーダンス:300Ω以下 ●開回路感度:-41dB re 1V/Pa ●等価雑音レベル:20dB SPL (Aウェイト) ●最大音圧レベル (20Hz~20kHz, THD1%以下):134dB SPL (PAD OFF)・154dB SPL (PAD ON) ●電源:ファンタム DC48V/10mA ●コネクタ:XLR3ピン ●寸法・質量:φ55×全長150mm、438g ●付属品:スタンドアダプター (95A15045)、3/8"→5/8"変換ねじ、マイクポーチ ●オプション:ウインドスクリーン (A32WS)、サスペンション・ショックマウント (A27SM)

【PG27-USB仕様】 ●指向特性:カーディオイド ●周波数特性:20Hz~20kHz ●最大音圧レベル (20Hz~20kHz, THD1%以下):124dB SPL (PAD OFF)・144dB SPL (PAD ON) ●電源:USBバスパワー、500mA ●AD変換:16bit、48kHz ●ゲイン調整範囲:31dB ●コネクタ:USB端子 ●ヘッドホン出力:ステレオミニジャック (3.5mm) ●寸法・質量:φ55×全長150mm、452g ●付属品:3mUSBケーブル、スタンドアダプター (95A15045)、3/8"→5/8"変換ねじ、マイクポーチ

【PG27-USB動作環境】 ●USB:1.1または2.0 ●メモリ:64MB RAM以上 ●Windows OS:2000 Professional/XP (サービスパック1.0以上)/Vista/7 ●Mac OS:OS X 10.1以上

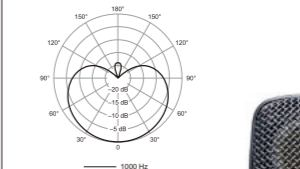
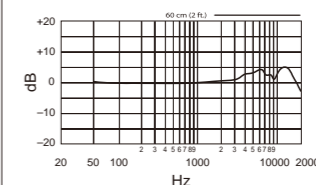

PG27-USB



PG27-LC

PG27

Production Microphones

放送や制作にふさわしい、優れた音質と高い信頼性。
スタジオはもちろんフィールドでも活躍するポータビリティを備えたプロダクション・マイクロホン。

SM63

ダイナミック型

SM63 29,190円 (本体27,800円)
SM63L 35,490円 (本体33,800円)
SM63LB 35,490円 (本体33,800円)

インタビュー用マイクロホンのワールドスタンダード。

- シンプルな中にもエレガンスを兼ね備えた、洗練されたフォルム。
- インタビューのために最適化された周波数特性により、明瞭な音質で収録。
- 全方向に対して極めて均一な感度を持つ無指向性。マイク位置のズレによる音質や音量の変化を最小限に抑制。
- 高い耐衝撃性や耐湿性、耐腐食性を備えたVERAFLEX™ グリルを採用。
- 低音域のロールオフと独自のショックマウントにより、ハンドリング・ノイズやフロア・ノイズを低減。照明等によるハム・ノイズもシャットアウト。
- メッシュフィルターを内蔵し、ポップ・ノイズや風による雑音を抑制。

【仕様】 ●指向特性:無指向性 ●周波数特性:80Hz~20kHz
●インピーダンス:150Ω ●開回路感度:-56.5dB re 1V/Pa ●コネクタ:-XLR3ピン、オス ●寸法・質量:SM63/φ32×全長145mm、99g SM63L、SM63LB/φ32×全長233mm、124g ●色:シャンパンゴールド(SM63、SM63L)、黒(SM63LB) ●付属品:SM63/マイクホルダー(A57F)、マイクポーチ SM63L、SM63LB/マイクホルダー(A57F)、ウインドスクリーン(SM63L:49A55、SM63LB:49A130)、マイクポーチ ●オプション:ウインドスクリーン(49A55(茶)、49A130(黒)、DWS-63(灰))、3/8"→5/8"変換ねじ(31A1856、95A2050)

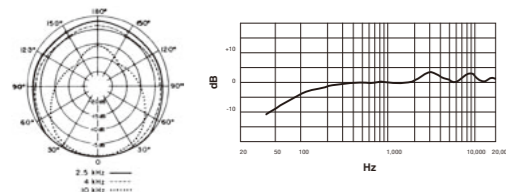

SM63



SM63L



SM63LB

SM63

VP88

ワンポイント・ステレオ・コンデンサー型

141,750円 (本体135,000円)

高品位でクリアな音質を実現するステレオ・マイクロホン。

- 2つのコンデンサー・カートリッジにより、正確なステレオイメージを描き出す、M-S (Mid-Side)方式を採用。用途や使用環境により、MS出力モード、Lowステレオモード、Mediumステレオモード、Highステレオモードの4種類を切替。
- ファンタム電源または6Vリチウム乾電池で作動し、スタジオ・レコーディングはもちろん、フィールドでの使用にも対応。
- 電源LEDインジケータを搭載。乾電池の残量も表示。
- 低域のロールオフ[80Hz(12dB/oct)]は、スイッチ切替可能。

【仕様】 ●周波数特性:40Hz~20kHz ●インピーダンス:150Ω ●開回路感度:Mid:-66dB re 1V/Pa、Side:-67.6dB re 1V/Pa ●等価雑音レベル:24dB SPL (Aウェイト)
●最大音圧レベル:129dB SPL (1kHz) ●電源:ファンタム DC9~52V/2.6mAまたは6Vリチウム乾電池/2.4mA ●コネクタ:-XLR5ピン、オス ●寸法・質量:φ40×全長290mm、417g ●付属品:ウインドスクリーン、マイクホルダー、6Vリチウム乾電池、0.76m Yスプリッタケーブル(マイク側:XLR5ピン、メス→機器側:XLR3ピン、オス×2)、マイクポーチ ●オプション:3/8"→5/8"変換ねじ(31A1856、95A2050)、アインレーション・マウント(A88SM)

※ライコ社製のウインドジャマー、かご型ウインドスクリーン等をご利用いただけます。

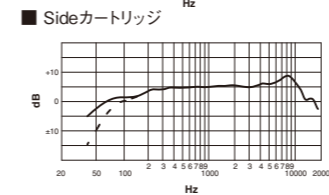
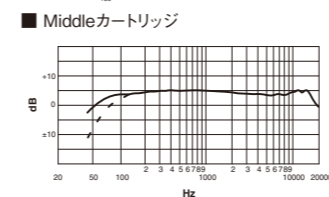
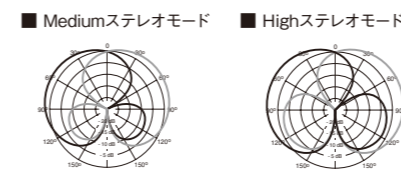
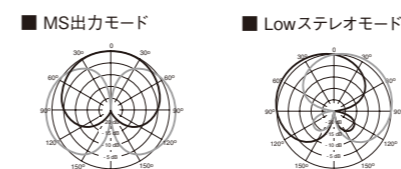

VP88

SM89

コンデンサー型

136,290円 (本体129,800円)

ロケや遠隔収録に強い、ショットガン・マイクロホン。

- 遠隔収録、ロケーション制作、TV制作に最適なショットガン・マイクロホン。
- 軸外特性に優れ、目的の音を確実にピックアップ。
- 2ポジション切替[60Hz/160Hz(15dB/oct)]のハイパスフィルターを搭載。

【仕様】 ●指向特性:超指向性 ●周波数特性:60Hz~20kHz ●インピーダンス:150Ω ●開回路感度:-33dB re 1V/Pa ●等価雑音レベル:16dB SPL (Aウェイト) ●最大音圧レベル:127dB SPL (1kHz、THD0.5%) ●電源:ファンタム DC11~52V/2mA ●コネクタ:-XLR3ピン、オス ●寸法・質量:φ20×全長524mm、195g ●付属品:ウインドスクリーン、マイクケース ●オプション:3/8"→5/8"変換ねじ(31A1856、95A2050)、アインレーション・マウント(A89SM)

※ライコ社製のウインドジャマー、かご型ウインドスクリーン等をご利用いただけます。

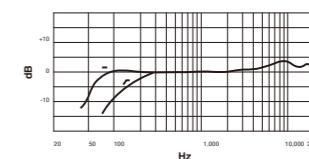
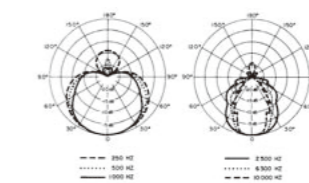

SM89

Production Microphones

MC50B

エレクトレットコンデンサー型

59,850円 (本体57,000円)

目立たず高性能の超小型ラベリア・マイクロホン。

- 直径わずか6mmの小型コンデンサー・カートリッジが、自然な音質を再現。
- TV放送や演劇などの仕込み用に最適。
- 用途によって最適な特性が得られるよう、マイルドブーストとハイブーストEQキャップを用意。
- 様々な取り付け方ができる、充実のアクセサリ。
- パフォーマンスの自由度が増す、ワイヤレス仕様も用意 (P.76参照)。

【仕様】 ●指向特性:無指向性 ●周波数特性:20Hz~20kHz ●インピーダンス:150Ω ●開回路感度:-41dB re 1V/Pa ●等価雑音レベル:30dB SPL (Aウェイト) ●最大音圧レベル:138dB SPL (THD1%) ●電源:ファンタム DC11~52V/4.6mA ●コネクター:XLR3ピン、オス ●ケーブル長:1.5m ●寸法・質量:マイクヘッドφ6mm、121g(ケーブル・コネクター含) ●付属品:プリアンプ(TA4M→XLR)、ウインドスクリーン×2、マイルドブーストEQキャップ×2、ハイブーストEQキャップ×2、スィベルクリップ、デュアルタイクリップ、マグネットマウント、ピンマウント、マイクポーチ、布製マイクポーチ

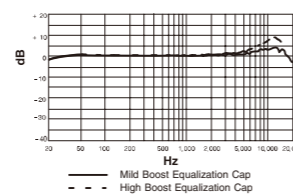

MC50B

実寸大

MC51B

エレクトレットコンデンサー型

66,990円 (本体63,800円)

TV放送・演劇收音に最適なカーディオイドのラベリア・マイクロホン。

- 自然な音質を再現する、直径わずか6mmの小型コンデンサー・カートリッジ。
- TV放送や演劇など、周囲音の周り込みが気になる場合に最適なカーディオイド型。
- つねに最適な特性が得られる、ハイブーストEQキャップを用意。
- 様々な取り付け方が可能な充実のアクセサリを付属。
- パフォーマンスの自由度が増す、ワイヤレス仕様も用意 (P.76参照)。

【仕様】 ●指向特性:カーディオイド ●周波数特性:20Hz~20kHz ●インピーダンス:150Ω ●開回路感度:-46dB re 1V/Pa ●等価雑音レベル:35dB (Aウェイト) ●最大音圧レベル:143dB SPL (THD1%) ●電源:ファンタム DC11~52V/4.6mA ●コネクター:XLR3ピン、オス ●ケーブル長:1.5m ●寸法・質量:マイクヘッドφ6mm、121g(ケーブル・プリアンプ含) ●付属品:プリアンプ(TA4M→XLR)、ウインドスクリーン×2、ハイブーストEQキャップ×2、デュアルタイクリップ、スィベルクリップ、マグネットマウント、ピンマウント、マイクポーチ、布製マイクポーチ

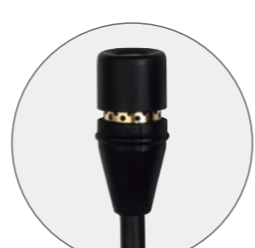
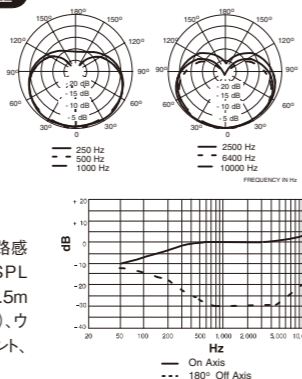

MC51B

実寸大

SM93

エレクトレットコンデンサー型

28,140円 (本体26,800円)

超小型ながら明瞭な音質を誇る、ラベリア・マイクロホン。

- TV放送や演劇など、マイクロホンを目立たせたくない時に最適。厚さわずか4mmの超小型マイクロホン。
- 低減をロールオフして、洋服の摩擦音や周囲のノイズをカット。狙った音源を明瞭に再現。
- 様々な取り付け方ができる、充実のアクセサリ。
- パフォーマンスの自由度が増す、ワイヤレス仕様も用意 (P.76参照)。

【仕様】 ●指向特性:無指向性 ●周波数特性:80Hz~20kHz ●インピーダンス:150Ω ●開回路感度:-43dB re 1V/Pa ●等価雑音レベル:22dB SPL (Aウェイト) ●最大音圧レベル:120dB SPL (1kHz) ●電源:ファンタム DC11~52V/0.33mA ●コネクター:XLR3ピン、オス ●ケーブル長:1.27m ●寸法・質量:マイクロホン / 幅6×高9×奥行4mm、16g (除ケーブル・プリアンプ) ●付属品:プリアンプ (TA4M→XLR)、ウインドスクリーン、タイクリップ、デュアルタイクリップ、縫いつけ用ブラケット、マイクポーチ

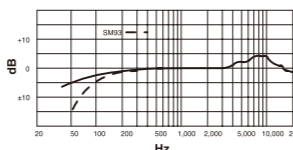

SM93

実寸大

SM7B

ダイナミック型

73,500円 (本体70,000円)

スタジオでのナレーションに最適なダイナミック・マイクロホン。

- 均一に広がる周波数特性が雰囲気あるナレーションを再現。
- 標準のウインドスクリーンに加えて、ナレーションに最適な近接用ウインドスクリーンを付属。
- コンピューターのモニターやネオン管などによって発生する、ハムノイズを防ぐ設計。
- 低域のロールオフと中域の強調をスイッチで切替可能。

【仕様】 ●指向特性:カーディオイド ●周波数特性:50Hz~20kHz ●インピーダンス:150Ω ●開回路感度:-59dB re 1V/Pa ●コネクター:XLR3ピン、オス ●寸法・質量:最大幅96×高149×奥行190mm、765g ●付属品:スイッチカバープレート、近接用ウインドスクリーン ●オプション:3/8"→5/8"変換ねじ(31A1856、95A2050)

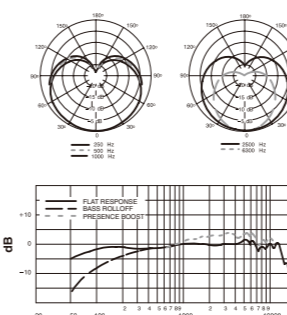

SM7B



SM11-CN

ダイナミック型

16,590円 (本体15,800円)

コンタクトマイクにも使える、高品質ラベリア・マイクロホン。

- マイクを目立たせずに、プロクオリティの收音を実現。
- スピーチのほか、アコースティック楽器のコンタクトマイクとしても使用可能。
- タイタック、タイクラスプなど、マイク・ポジショニングのためのアクセサリも充実。

【仕様】 ●指向特性:無指向性 ●周波数特性:50Hz~15kHz ●インピーダンス:150Ω ●開回路感度:-64dB re 1V/Pa ●コネクター:XLR3ピン、オス ●ケーブル長:1.2m ●寸法・質量:φ14×全長38mm(マイクロホン部)、8g(除ケーブル・コネクター) ●付属品:タイクラスプ、タイタック、コネクタールベルトクリップ、マイクポーチ

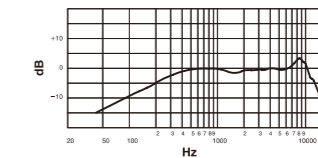

SM11-CN

Microflex[®] Microphones

豊富なモデルと交換可能なカートリッジで、用途に合わせたカスタマイズが可能。
広いダイナミックレンジとフラットな周波数特性を実現する、高品位設備用マイクロホン。

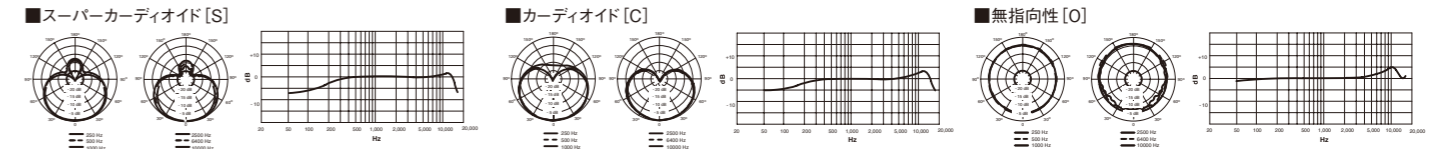

対象型番:MX405, MX410, MX412, MX418, MX392, MX393, MX183, MX184, MX185, MX202
※型番最後のアルファベット S、C、O は指向特性を示します。

MX405 (グースネック長13cm)、MX410 (グースネック長25cm)

エレクトレットコンデンサー型

■2色LEDモデル
MX405LP/S、MX410LP/S
44,100円 (本体42,000円)
(スーパーカーディオイド)

MX405LP/C、MX410LP/C
43,050円 (本体41,000円) (カーディオイド)



根元にLEDを装備



■単色LEDモデル
MX405RLP/S、MX410RLP/S
45,150円 (本体43,000円)
(スーパーカーディオイド)

MX405RLP/C、MX410RLP/C
44,100円 (本体42,000円) (カーディオイド)



上部にLEDを装備



- 演壇や会議室のテーブルなどへの設置に最適。
- マイクロホンの状態状況(アクティブまたはミュート)を表示するLEDを装備。
▼MX405LP・MX410LPはグースネックの根元部分にLEDを装備。アクティブ時は緑色、ミュート時は赤色に点灯。
▼MX405RLP・MX410RLPはマイクロホン装着部にLEDを装備。アクティブ時は赤色に点灯、ミュート時は赤色の点滅。
- 別売のMX400SMP(埋め込み型プリアンプ)、MX400DP(デスクトップベース型プリアンプ)、MX890-JB(デスクトップベース型ワイヤレス送信機)と組み合わせて使用。
- 独自の「コムシールド・テクノロジー」を搭載し、机の上に置かれた携帯電話などから出る不要な電波によるノイズを防止。
- AV設備の機器制御を行うAMX社やCrestron社のコントロールシステムにも対応。
- カートリッジは交換可能で、無指向性・スーパーカーディオイド・カーディオイドの3種類を用意(P.40参照)。

仕様

	MX405LP/S	MX410LP/S	MX405LP/C	MX410LP/C	MX405RLP/S	MX410RLP/S	MX405RLP/C	MX410RLP/C
指向特性	スーパーカーディオイド		カーディオイド		スーパーカーディオイド		カーディオイド	
周波数特性	50Hz~17kHz				50Hz~17kHz			
インピーダンス	150Ω				150Ω			
開回路感度	-34dB re 1V/Pa		-35dB re 1V/Pa		-34dB re 1V/Pa		-35dB re 1V/Pa	
等価雑音レベル(Aウエイ)	27dB SPL		28dB SPL		27dB SPL		28dB SPL	
最大音圧レベル(1kHz, THD1%, 1kΩ負荷)	120dB SPL				120dB SPL			
電源	ファンタム DC48~52V, 8.0mA				ファンタム DC48~52V, 8.0mA			
コネクター	XLR5ピン, オス ※MX400SMP, MX400DPのコネクターはXLR3ピン, オス				XLR5ピン, オス ※MX400SMP, MX400DPのコネクターはXLR3ピン, オス			
寸法・質量	MX405:マイクヘッドφ12×全長152mm, 54g MX410:マイクヘッドφ12×全長251mm, 68g				MX405:マイクヘッドφ12×全長152mm, 54g MX410:マイクヘッドφ12×全長251mm, 68g			
付属品	ウインドスクリーン				ウインドスクリーン			
オプション	メタルウインドスクリーン(A412MWS)、ラージタイプウインドスクリーン(A99WS)							

※指向特性表と周波数特性表は39ページ上部を参照。

MX405、MX410

アクセサリ

MX405/MX410グースネックマイクロホンは、以下の別売アクセサリと組み合わせて3通りの使用方法があります。

■埋め込み型プリアンプ
MX400SMP 25,200円 (本体24,000円)

- 内部DIPスイッチを使って、LEDの動作設定、ローカットフィルター(150Hz, 6dB/oct)のON/OFFが可能*
- 開口寸法φ25mm
- 付属品: 締付け蝶ナット、ゴム製分離リッジ×2、XLR5ピンコネクター(メス)



*DIPスイッチの詳細はP.40参照。

■デスクトップベース型プリアンプ
MX400DP 45,150円 (本体43,000円)

- 内部DIPスイッチを使ってON/OFFスイッチのプログラム(メモリー/オルタネイト、アクティブ/ミュート)、LEDの動作設定、ローカットフィルター(150Hz, 6dB/oct)のON/OFFなどが可能*
- 付属品: ケーブル(XLR3ピン, オス, 6m)



マイクロホンは別売。

■デスクトップベース型ワイヤレス送信機
MX890-JB 93,450円 (本体89,000円)

- Shure SLX Wirelessの受信機SLX4(P.66参照)と組み合わせ、B型ワイヤレスシステムの送信機として使用可能(P.43参照)。



マイクロホンは別売。

MX412 (グースネック長30cm)、MX418 (グースネック長45cm)

エレクトレットコンデンサー型

■スタンダード
MX412/S、MX418/S
37,800円 (本体36,000円)
(スーパーカーディオイド)

MX412/C、MX418/C
36,750円 (本体35,000円) (カーディオイド)

- 演壇や会議室のテーブルなどへの設置に最適。
- グースネック長は、12インチ(30cm)と18インチ(45cm)の2種類を用意。
- 2箇所のグースネック部で、マイクロホンの設置位置を自由に調整可能。
- ショックマウントが、振動ノイズを20dB以上カット。
- カートリッジは交換可能で、無指向性・スーパーカーディオイド・カーディオイドの3種類を用意(P.40参照)。



仕様

	MX412/S	MX418/S	MX412/C	MX418/C
指向特性	スーパーカーディオイド		カーディオイド	
周波数特性	50Hz~17kHz			
インピーダンス	150Ω			
開回路感度	-33.5dB re 1V/Pa		-35dB re 1V/Pa	
等価雑音レベル(Aウエイ)	26.5dB SPL		28dB SPL	
最大音圧レベル(1kHz, THD1%)	122.7dB SPL		124.2dB SPL	
電源	ファンタム DC11~52V/2.0mA			
コネクター	XLR3ピン, オス			
寸法・質量	MX412:マイクヘッドφ12×全長429mm, 160g MX418:マイクヘッドφ12×全長572mm, 174g			
付属品	マウント用フランジ, ショックマウント, ウインドスクリーン			
ケーブル長	-			
備考	-			
オプション	メタルウインドスクリーン(A412MWS)、ラージタイプウインドスクリーン(A99WS)			

※指向特性表と周波数特性表はページ上部を参照。

■スイッチ付
MX412S/S、MX418S/S
42,000円 (本体40,000円)
(スーパーカーディオイド)

MX412S/C、MX418S/C
40,740円 (本体38,800円) (カーディオイド)

- 演壇や会議室のテーブルなどへの設置に最適。
- グースネック長は、12インチ(30cm)と18インチ(45cm)の2種類を用意。
- LEDインジケーター付きのON/OFFスイッチを搭載。
- 2箇所のグースネック部で、マイクロホンの位置を自由に調整可能。
- ショックマウントが、振動ノイズを20dB以上カット。
- カートリッジは交換可能で、無指向性・スーパーカーディオイド・カーディオイドの3種類を用意(P.40参照)。



スイッチ部

仕様

	MX412S/S	MX418S/S	MX412S/C	MX418S/C
指向特性	スーパーカーディオイド		カーディオイド	
周波数特性	50Hz~17kHz			
インピーダンス	150Ω			
開回路感度	-33.5dB re 1V/Pa		-35dB re 1V/Pa	
等価雑音レベル(Aウエイ)	26.5dB SPL		28dB SPL	
最大音圧レベル(1kHz, THD1%)	122.7dB SPL		124.2dB SPL	
電源	ファンタム DC11~52V/2.0mA			
コネクター	XLR3ピン, オス			
寸法・質量	MX412S:マイクヘッドφ12×全長468mm, 188g MX418S:マイクヘッドφ12×全長608mm, 210g			
付属品	マウント用フランジ, ショックマウント, ウインドスクリーン			
ケーブル長	-			
備考	ON/OFFスイッチ			
オプション	メタルウインドスクリーン(A412MWS)、ラージタイプウインドスクリーン(A99WS)			

■デスクトップベース付
MX412D/S、MX418D/S
50,400円 (本体48,000円)
(スーパーカーディオイド)

MX412D/C、MX418D/C
49,140円 (本体46,800円) (カーディオイド)

- 演壇や会議室のテーブルなどへの設置に最適。
- グースネック長は、12インチ(30cm)と18インチ(45cm)の2種類を用意。
- 内部のDIPスイッチを設定して、ON/OFFスイッチのプログラムが可能(P.40参照)。さらに、SWITCH OUT 端子と LED IN 端子を搭載し、オートマッチングミキサーなど、外部機器からのリモート操作が可能。
- 2箇所のグースネック部で、マイクロホンの位置を自由に調整可能。
- カートリッジは交換可能で、無指向性・スーパーカーディオイド・カーディオイドの3種類を用意(P.40参照)。



仕様

	MX412D/S	MX418D/S	MX412D/C	MX418D/C
指向特性	スーパーカーディオイド		カーディオイド	
周波数特性	50Hz~17kHz			
インピーダンス	150Ω			
開回路感度	-32.5dB re 1V/Pa		-33.5dB re 1V/Pa	
等価雑音レベル(Aウエイ)	28dB SPL		29dB SPL	
最大音圧レベル(1kHz, THD1%)	122dB SPL		123dB SPL	
電源	ファンタム DC11~52V/2.0mA			
コネクター	XLR3ピン, オス			
寸法・質量	MX412D:φ12×全長355mm, 1130g MX418D:φ12×全長502mm, 1160g ベース:幅116×高さ53×奥行162mm			
付属品	ウインドスクリーン			
ケーブル長	2.9m			
備考	ON/OFFスイッチ, デスクトップベース付			
オプション	メタルウインドスクリーン(A412MWS)、ラージタイプウインドスクリーン(A99WS)			

MX412、MX418

Microflex[®] Microphones

MX392

エレクトレットコンデンサー型

- MX392/S 43,050円 (本体41,000円)
(スーパーカーディオイド)
MX392/C 42,000円 (本体40,000円) (カーディオイド)
MX392/O 39,480円 (本体37,600円) (無指向性)
- 演壇や会議室の机上、ステージ床への設置に最適。
 - LEDインジケータ付きのON/OFFスイッチは、動作モードのプログラムが可能(ページ下部参照)。
 - ロジック入出力端子付き。SWITCH OUT端子とLED IN端子を使って、オートマチックミキサーなどの外部機器からのリモート操作が可能(ページ下部)。
 - 設置面への固定、ボディーの塗装が可能。
 - カートリッジは交換可能で、無指向性・スーパーカーディオイド・カーディオイドの3種類を用意(ページ下部)。



【仕様】

	MX392/S	MX392/C	MX392/O
指向特性	スーパーカーディオイド	カーディオイド	無指向性
周波数特性	50Hz~17kHz		
インピーダンス	150Ω		
開回路感度	-26.5dB re 1V/Pa	-27.5dB re 1V/Pa	-22dB re 1V/Pa
等価雑音レベル(Aウエイト)	22dB SPL	23dB SPL	17.5dB SPL
最大音圧レベル(1kHz, THD1%)	116dB SPL	117dB SPL	111.5dB SPL
電源	ファンタム DC11~52V/2.0mA		
コネクター	先バラ		
寸法・質量	幅76×高22×奥行108mm、226g		
付属品	マイクロホン固定用ネジ2個、ペイントマスク、マイクポーチ		
ケーブル長	3.6m		
備考	ON/OFF スイッチ付		

※指向特性表と周波数特性表は39ページ上部を参照。

MX392

MX393

エレクトレットコンデンサー型

- MX393/S 43,050円 (本体41,000円)
(スーパーカーディオイド)
MX393/C 42,000円 (本体40,000円) (カーディオイド)
MX393/O 39,375円 (本体37,500円) (無指向性)
- 演壇や会議室の机上、ステージ床への設置に最適。
 - LEDインジケータ付きのON/OFFスイッチは、動作モードのプログラムが可能(ページ下部)。
 - 設置面への固定、ボディーの塗装が可能。
 - カートリッジは交換可能で、無指向性・スーパーカーディオイド・カーディオイドの3種類を用意(ページ下部)。



【仕様】

	MX393/S	MX393/C	MX393/O
指向特性	スーパーカーディオイド	カーディオイド	無指向性
周波数特性	50Hz~17kHz		
インピーダンス	150Ω		
開回路感度	-26.5dB re 1V/Pa	-27.5dB re 1V/Pa	-22dB re 1V/Pa
等価雑音レベル(Aウエイト)	22dB SPL	23dB SPL	17.5dB SPL
最大音圧レベル(1kHz, THD1%)	116dB SPL	117dB SPL	111.5dB SPL
電源	ファンタム DC11~52V/2.0mA		
コネクター	XLR3ピン、オス		
寸法・質量	幅76×高22×奥行108mm、334g		
付属品	マイクロホン固定用ネジ2個、ペイントマスク、3.6m接続ケーブル(TA3F→XLR3ピン)、マイクポーチ		
ケーブル長	-		
備考	ON/OFF スイッチ付		

※指向特性表と周波数特性表は39ページ上部を参照。

MX393

DIPスイッチの設定

以下のモデルは内部にDIPスイッチを搭載しており、用途に合わせて設定の変更ができます。
MX400SMP: 4.5のDIPスイッチを装備。
MX400DP: 1~5のDIPスイッチを装備。
MX412D、MX418D、MX392、MX393: 1~3のDIPスイッチを装備。
MX395: 4のDIPスイッチを装備。
MX396: 1~4のDIPスイッチを装備。

■DIPスイッチ機能一覧表

	1	2	3	4	5
ON	トグル#1	電源投入時にマイクオフ	ON/OFFスイッチ機能オフ(リモートコントロール)	ローカットフィルターオン	2色LEDモデル接続時 マイクオフ時LED赤/緑に点滅 マイクオン時LED点滅
OFF	モニター#2	電源投入時にマイクオン	ON/OFFスイッチ機能オン	ローカットフィルターオフ	マイクオフ時LED赤に点灯 マイクオン時LED消灯

※1 ON/OFFスイッチを押す度にマイクのオン/オフが切替る。 ※2 ON/OFFスイッチを押している間だけマイクのオン/オフが切替る。

オプションカートリッジ

無指向性・カートリッジ
R183 10,395円(本体9,900円) ●色:黒(R183B)、白(R183W)

スーパーカーディオイド・カートリッジ
R184 15,960円(本体15,200円) ●色:黒(R184B)、白(R184W)

カーディオイド・カートリッジ
R185 14,070円(本体13,400円) ●色:黒(R185B)、白(R185W)



MX395

エレクトレットコンデンサー型

- 埋め込みタイプのバウンダリーマイクロホン。
- 直径32mmの小さなサイズなので、マイクの露出を抑えることが優先される状況に最適。会議室の机上や天井など、目立たず設置することが可能。
- 内部DIPスイッチで、ローカットフィルターのON/OFFを設定可能(P.40参照)。
- 黒/アルミ/白の3色とLED付きの黒、全4種類を用意。
- LEDモデルをオートマチックミキサーなどに接続すると、アクティブ時にLEDを点灯させることができ、マイクの状態を一目で確認可能。
- 指向性は、カーディオイド/無指向性/双指向性から選択。



	MX395B/C	MX395AL/C	MX395B/C-LED	MX395B/O	MX395AL/O	MX395W/O	MX395B/O-LED	MX395B/BI	MX395AL/BI	MX395B/BI-LED	
標準価格	36,750円	36,750円	40,950円	35,700円	35,700円	40,950円	38,850円	42,000円	42,000円	44,100円	
本体価格	35,000円	35,000円	39,000円	34,000円	34,000円	39,000円	37,000円	40,000円	40,000円	42,000円	
指向特性	カーディオイド			無指向性			双指向性				
周波数特性	50Hz~17kHz										
インピーダンス	150Ω(EIA定格):170Ω実効										
開回路感度	-35dB re 1V/Pa			-28dB re 1V/Pa				-37dB re 1V/Pa			
等価雑音レベル(Aウエイト)	28dB SPL			21dB SPL				29dB SPL			
最大音圧レベル(1kHz, THD1%)	121dB			114dB				123dB			
電源	ファンタム DC11~52V	ファンタム DC11~52V	ファンタム DC48~52V	ファンタム DC11~52V	ファンタム DC11~52V	ファンタム DC11~52V	ファンタム DC48~52V	ファンタム DC11~52V	ファンタム DC11~52V	ファンタム DC48~52V	
コネクター	XLR3ピン、オス	XLR3ピン、オス	XLR5ピン、オス	XLR3ピン、オス	XLR3ピン、オス	XLR3ピン、オス	XLR3ピン、オス	XLR3ピン、オス	XLR3ピン、オス	XLR5ピン、オス	
寸法・質量	マイクロホン部φ32×24mm(埋め込み長86mm)、136g										
付属品	締め付け蝶ナット、ゴム製分離リング×2 ※LEDモデルのみXLR5ピンコネクター(メス)が付属。										
色/LED	黒	アルミ	黒/LED	黒	アルミ	白	黒/LED	黒	アルミ	黒/LED	

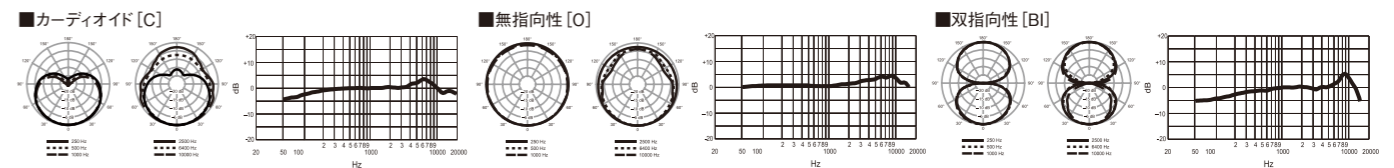

※型番最後のアルファベット C、O、BI は指向特性を示します。

MX395

MX396

エレクトレットコンデンサー型

- MX396/C-DUAL 88,200円(本体84,000円)
MX396/C-TRI 107,100円(本体102,000円)

- 広範囲をカバーするマルチエレメント・バウンダリーマイクロホン。
- 2つのマイクカートリッジを搭載した「デュアルカーディオイド」は、130°の範囲で対面の音声を收音。
- 3つのマイクカートリッジを搭載した「トライカーディオイド」は、300°または360°の広範囲をカバー。
- デュアルカーディオイドとトライカーディオイドを組み合わせ、広い会議室も少数のマイクロホンで收音可能。
- LEDインジケータ付き。オートマチックミキサーなどに接続することで、アクティブ時のLED点灯が可能。
- 内部DIPスイッチで、ON/OFFスイッチ(マイクロホン中央)の動作をモニター/オルタネイトで設定可能(P.40参照)。



【仕様】

	MX396/C-DUAL	MX396/C-TRI
指向特性	デュアルカーディオイド	トライカーディオイド
周波数特性	50Hz~17kHz	
インピーダンス	150Ω(EIA定格):170Ω実効	
開回路感度	-35dB re 1V/Pa	
等価雑音レベル(Aウエイト)	28dB SPL	
最大音圧レベル(1kHz, THD1%)	122dB	
電源	ファンタム DC48~52V	
コネクター	先バラ	
寸法・質量	φ110×高24mm、587g	
付属品	締め付け蝶ナット、取付チューブ、ゴム製分離リング×2	

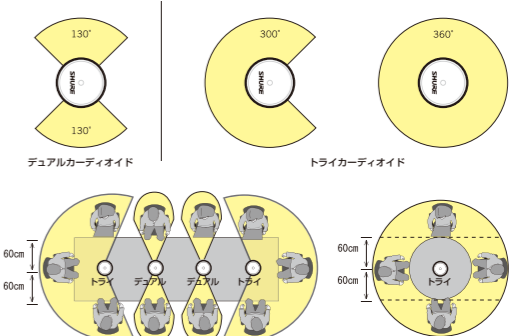

MX396

Microflex[®] Microphones

MX183、MX184、MX185

エレクトレットコンデンサー型



MX183
32,970円 (本体31,400円)
(無指向性)

- 衣服に取り付けても目立たず、プレゼンテーションやインタビューでの収音に最適。
- 指向特性の異なる、3モデルを選択可能。
- パフォーマンスの自由度を、さらに向上させるワイヤレス仕様も用意(P.76参照)。
- カートリッジは交換可能で、無指向性・スーパーカーディオイド・カーディオイドの3機種を用意(P.40参照)。



MX184
36,750円 (本体35,000円)
(スーパーカーディオイド)

【仕様】

	MX183	MX184	MX185
指向特性	無指向性	スーパーカーディオイド	カーディオイド
周波数特性	50Hz~17kHz		
インピーダンス	150Ω		
開回路感度	-27.5dB re 1V/Pa	-33.5dB re 1V/Pa	-35dB re 1V/Pa
等価雑音レベル (Aウェイト)	20.5dB SPL	26.5dB SPL	28dB SPL
最大音圧レベル (1kHz, THD1%)	116.7dB SPL	122.7dB SPL	124.2dB SPL
電源	ファンタム DC11~52V/2.0mA		
コネクター	XLR3ピン, オス		
寸法・質量	φ12×全長22mm (マイク部のみ)、136g (プリアンプ含)		
付属品	ベルトクリップ付プリアンプ (TA4M→XLR)、ウインドスクリーン大小各1個、タイクリップ、デュアルタイクリップ		
ケーブル長	1.2m		

※指向特性表と周波数特性表は39ページ上部を参照。



MX185
35,595円 (本体33,900円)
(カーディオイド)

MX183、MX184、MX185

MX202

エレクトレットコンデンサー型

MX202B/S
38,640円 (本体36,800円)
(スーパーカーディオイド)

MX202W/S
38,640円 (本体36,800円)
(スーパーカーディオイド)

MX202B/C
36,750円 (本体35,000円)
(カーディオイド)

MX202W/C
36,750円 (本体35,000円)
(カーディオイド)

- ステージ頭上や天井からの収音を必要とする、コーラスやアンサンブルに最適。
- 調整可能なグースネックで、設置した後もマイクのポジショニングが容易。
- カートリッジは交換可能で、無指向性・スーパーカーディオイド・カーディオイドの3機種を用意(P.40参照)。
- オプションの専用マイクスタンド(A202BB)も用意(P.48参照)。



【仕様】

	MX202/S	MX202/C
指向特性	スーパーカーディオイド	カーディオイド
周波数特性	50Hz~17kHz	
インピーダンス	150Ω	
開回路感度	-33.5dB re 1V/Pa	-35dB re 1V/Pa
等価雑音レベル (Aウェイト)	26.5dB SPL	28dB SPL
最大音圧レベル (1kHz, THD1%)	122.7dB SPL	124.2dB SPL
電源	ファンタム DC11~52V/2.0mA	
コネクター	XLR3ピン, オス	
寸法・質量	φ12×全長145mm (マイク部のみ)、172g (プリアンプ含む)	
付属品	プリアンプ、ウインドスクリーン、スタンドアダプター、取付キット一式	
ケーブル長	9.1m	
色	黒 (MX202B) と白 (MX202W) の2種類を用意。	

※指向特性表と周波数特性表は39ページ上部を参照。

MX202

MX690-JB

B型

113,400円 (本体108,000円)

- 800MHz帯を使用するワイヤレス仕様のバウンダリー型送信機。配線が必要なく、置くだけで設置が完了。
- クリアな音質と簡単な操作で定評ある"SLX Wireless"の受信機と組み合わせて使用。特許取得の音声圧縮方式"Audio Reference Companding"により、明瞭で聞き取りやすい音質で会議を進行可能。※SLX Wirelessの詳細についてはP.64参照。
- 同一空間内で最大4波までの同時使用が可能。
- 携帯電話などから出る不要な電波から音声回路を保護する、独自の"コムシールド・テクノロジー"を採用。
- [PUSH] ボタンでマイクホンのミュート/アクティブの切り替えが可能。押し続けている間だけアクティブにする設定にも変更可能。マイクホンの状態は、視認性の高いLEDインジケータで表示。
- AV設備の機器制御を行うAMX社やCrestron社のコントロールシステムにも対応。



【送信機部仕様】

電波形式	F3E
到達距離	約30m ※標準環境における最大値
トーン信号周波数	32.768kHz
周波数特性	50Hz~15kHz
送信周波数	B帯(806~810MHz) ※30チャンネルのうち任意の1チャンネル
空中線電力	10mW
アンテナ形式	1/4波長ホイップ、50Ω
最大入力レベル	-6dBV(1kHz, 1%THD)
電源	単3形アルカリ乾電池×2 または単3形ニッケル水素充電電池×2
電池寿命	約8時間(アルカリ乾電池使用時) ※使用状況によって異なる。
寸法・質量	幅87×高43×奥行148mm、340g(除乾電池)
付属品	単3形アルカリ乾電池×2

【内蔵マイクホン部仕様】

形式	エレクトレットコンデンサー型
指向特性	カーディオイド



SLX Wirelessの受信機「SLX4」と組み合わせて使用。

(ワイヤレス送信)

MX890-JB

B型

93,450円 (本体89,000円)

- グースネックマイクホン(MX405/MX410)と組み合わせて使用(P.38参照)。
- 800MHz帯を使用するワイヤレス仕様のデスクトップベース型送信機。テーブルに配線用の穴を開ける必要もなく、置くだけで設置が完了。
- クリアな音質と簡単な操作で定評ある"SLX Wireless"の受信機と組み合わせて使用。特許取得の音声圧縮方式"Audio Reference Companding"により、明瞭で聞き取りやすい音質で会議を進行可能。※SLX Wirelessの詳細についてはP.64参照。
- 同一空間内で最大4波までの同時使用が可能。
- 携帯電話などから出る不要な電波から音声回路を保護する、独自の"コムシールド・テクノロジー"を採用。
- [PUSH] ボタンでマイクホンのミュート/アクティブの切り替えが可能。押し続けている間だけアクティブにする設定にも変更可能。マイクホンの状態は、視認性の高いLEDインジケータで表示。
- AV設備の機器制御を行うAMX社やCrestron社のコントロールシステムにも対応。



【仕様】

電波形式	F3E
到達距離	約30m ※標準環境における最大値
トーン信号周波数	32.768kHz
周波数特性	50Hz~15kHz
送信周波数	B帯(806~810MHz) ※30チャンネルのうち任意の1チャンネル
空中線電力	10mW
アンテナ形式	1/4波長ホイップ、50Ω
最大入力レベル	-8dBV(1kHz, 1%THD)
電源	単3形アルカリ乾電池×2 または単3形ニッケル水素充電電池×2
電池寿命	約8時間(アルカリ乾電池使用時) ※使用状況によって異なる。
寸法・質量	幅87×高43×奥行148mm、326g
付属品	単3形アルカリ乾電池×2



SLX Wirelessの受信機「SLX4」、グースネックマイクホン「MX405/MX410」と組み合わせて使用。

(ワイヤレス送信)

MX690-JB

MX890-JB

Paging Microphones

スピーチをはじめとする、あらゆる場面で活躍するマイクロホン。
シンプルなフォルムの中に、Shureのこだわりを凝縮。

588SDX

ダイナミック型

11,340円 (本体10,800円)

ダイナミック・マイクロホンの優れた音質を、より身近に。

- 高域のスムーズな立ち上がりとし、的確にコントロールされた低域特性による明瞭な音質。ネオジム・マグネット採用による大出力。
- 学校や会議室に最適な低ノイズ設計。ハンドリングノイズやハウリングを抑え、使いやすさと信頼性を向上。
- グリップ部にロック可能なON/OFFスイッチを装備。
- 出力インピーダンスは、Low/High切替が可能。

【仕様】 ● 指向特性:カーディオイド ● 周波数特性:80Hz~15kHz ● インピーダンス:150Ω / High切替可能 ● 開回路感度:Low 55.5dB re 1V/Pa, High -37dB re 1V/Pa ● コネクター: XLR3ピン、オス ● 寸法・質量:φ54×全長165mm、315g ● 付属品:マイクホルダー (A25D) ● 備考:ON/OFFスイッチ付 ● オプション:ウインドスクリーン(A57WS)、3/8"→5/8"変換ねじ(31A1856、95A2050)、アインレーション・マウント(A55M、A55HM)

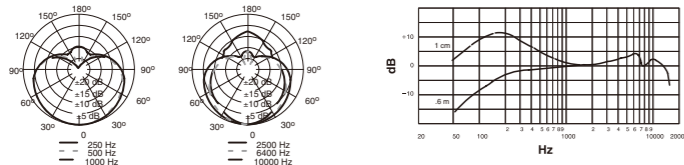

588SDX

527B

ダイナミック型

15,750円 (本体15,000円)

無線通信等に威力を発揮する、フィールド・タイプ。

- 人の声を明瞭に伝える的確な周波数特性。
- 蒸気や塩分、炎天下などの厳しい操作環境下や継続的な使用、ショックや振動に強い、耐久設計。
- ON/OFFスイッチ付。

【仕様】 ● 指向特性:無指向性 ● 周波数特性:300Hz~5kHz ● インピーダンス:150Ω ● 開回路感度:-53dB re 1V/Pa ● コネクター:先バラ ● ケーブル長:1.8m ● 寸法・質量:幅67×高94×奥行45mm、337g ● 付属品:マウント用ブラケット ● 備考:ON/OFFスイッチ付

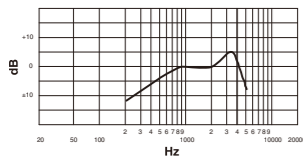

527B

ワイヤード・マイクロホン用アクセサリ

オーディオインターフェース

X2u

X2u 18,480円(本体17,600円)

SM58-X2u 35,490円(本体33,800円)

SM57-X2u 31,290円(本体29,800円)

- 直接マイクロホンに接続して使用するハンディタイプのオーディオインターフェース。
- USB経由でナレーションやボーカルを手軽にパソコンに録音可能。
- ファンタム電源搭載。
- ゲインコントロール可能な高品位プリアンプ内蔵。
- 16bit/48kHzまでのレコーディングに対応。
- ヘッドホンジャック装備。
- レイテンシーのないダイレクトモニタリングやマイクロホンの音声とコンピューターに録音済みの音声をミックスしてモニタリングできる機能を装備。
- "SM58-X2u(["SM58-LCE"]とセット)"と"SM57-X2u(["SM57-LCE"]とセット)"も用意。

【仕様】 ● 周波数特性:20Hz~20kHz ● 電源:USBバスパワー、500mA(最大) ● デジタルノイズフロア(20Hz~20kHz、Aウェイト):最小マイクゲイン設定 / -81dB FS、最大マイクゲイン設定 / -78dB FS ● AD変換:16bit、48kHz ● ピークレベルインジケータ(3色):off / -30dB FS、緑 / -30~-12dB FS、黄色 / -12dB FS、赤 / >0(デジタル変換はクリップ) ● ゲイン調整範囲:40dB ● ヘッドホン出力:ステレオミニジャック(3.5mm) ● マイク入コネクター:XLR3ピン ● 寸法・質量:全長125×幅28mm、172g ● X2u構成品:X2u、3mUSBケーブル、キャリングポーチ ● SM58-X2u構成品:SM58-LCE、マイクホルダー、3/8"→5/8"変換ねじ、マイクポーチ、X2u、3mUSBケーブル ● SM57-X2u構成品:SM57-LCE、マイクホルダー、3/8"→5/8"変換ねじ、マイクポーチ、X2u、3mUSBケーブル

【動作環境】 ● USB:1.1または2.0 ● メモリ:64MB RAM以上 ● Windows OS:2000 Professional/XP(サービスパック1.0以上)/Vista/7 ● Mac OS:OS X 10.1以上



ウインドスクリーン

A57AWS

1,890円(本体1,800円)

BETA 57A用 ● 色:灰



ウインドスクリーン

A58WS-(色)

1,260円(本体1,200円)

BETA 58A、SM58、SM48S、PG58、PG48、565SD、588SDX用 ● 色(灰:GRA、黒:BLK、青:BLU、黄:YEL、緑:GRN、赤:RED)



ウインドスクリーン

A85WS

2,310円(本体2,200円)

BETA 87、SM87A、SM86、PG57用 ● 色:黒



ウインドスクリーン

A3WS

2,100円(本体2,000円)

SM94、PG81、SM137用 ● 色:灰



ウインドスクリーン

A32WS

3,360円(本体3,200円)

KSM44A、KSM42、KSM32、BETA 27、SM27、PG42、PG27用 ● 色:黒



マイクロホン転がり防止リング

A1K

315円(本体300円)

内径約33mm



グリル

RK143G

1,995円(本体1,900円)

SM58用

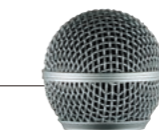

ウインドスクリーン

49A55

2,520円(本体2,400円)

SM63用 ● 色:茶



ウインドスクリーン

A2WS-(色)

3,150円(本体3,000円)

SM57、545SD用 ● 色(灰:GRA、黒:BLK)



ウインドスクリーン

49A130

2,100円(本体2,000円)

SM63用 ● 色:黒



ウインドスクリーン
DWS-63 (国産) 3,780円(本体3,600円)
SM63用 ●色:灰



メタルウインドスクリーン
A412MWS 4,200円(本体4,000円)
MX405, MX410, MX412, MX418用



ウインドスクリーン
A99WS 1,470円(本体1,400円)
MX405, MX410, MX412, MX418用 ●ラージタイプ



ポップ・スクリーン
PS-6 6,090円(本体5,800円)
スクリーン部直径150mm、グースネック長350mm



変換ねじ
31A1856 315円(本体300円)
3/8インチ(スタンド側、ヨーロッパねじ)を、5/8インチ(ホルダー側、Shure)に変換



変換ねじ
95A2050 735円(本体700円)
3/8インチ(スタンド側、ヨーロッパねじ)を、5/8インチ(ホルダー側、Shure)に変換



エクステンション・バー
A26X 1,890円(本体1,800円)
BETA 52A, BETA 56A, SUPER 55, 55SH SERIES IIなど、XLRコネクターとマイクスタンドに取り付けるためのねじ穴が隣同士に並んでいるマイクロホンで、マイクスタンドが邪魔になりマイクケーブルが取り付けられない場合に使用。また、スタンドに取り付けた際に、高さをかさ上げしたい場合にも便利。
●5/8インチねじ



マイクホルダー
A25D 1,050円(本体1,000円)
BETA 58A, BETA 57A, BETA 87, SM58, SM57, SM87A, SM86, SM48S, SM94, PG58, PG57, PG48, PG81, 545SD, 565SD, SM137, 588SDX用
●5/8インチねじ



マイクホルダー
A57F 1,050円(本体1,000円)
SM81, KSM141, KSM137, SM63用 ●5/8インチねじ



デュアル・マイクロホン・マウント
A26M 11,130円(本体10,600円)
BETA 57A, SM57用 ●5/8インチねじ



アイソレーション・マウント
A53M 10,290円(本体9,800円)
SM81, SM94, KSM141, KSM137用 ●5/8インチねじ
●機械振動ノイズを20dB以上カット



アイソレーション・マウント
A55M 10,290円(本体9,800円)
BETA 58A, BETA 57A, BETA 87, SM58, SM57, SM87A, SM86, SM48S, PG58, PG57, PG48, 545SD, 565SD, SM137, 588SDX用
●5/8インチねじ ●機械振動ノイズを20dB以上カット



アイソレーション・マウント
A55HM 10,080円(本体9,600円)
A55Mのハーフマウントタイプ ●5/8インチねじ ●機械振動ノイズを20dB以上カット



アイソレーション・マウント
A88SM 54,600円(本体52,000円)
VP88用 ●5/8インチねじ ●機械振動ノイズを20dB以上カット



アイソレーション・マウント
A89SM 29,820円(本体28,400円)
SM89用 ●5/8インチねじ ●機械振動ノイズを20dB以上カット



サスペンション・ショックマウント
A313SM 21,000円(本体20,000円)
KSM313用



サスペンション・ショックマウント
A42SM 23,100円(本体22,000円)
KSM42用 ●A42PFポップ・スクリーンを接続可能



ポップ・スクリーン
A42PF 10,500円(本体10,000円)
A42SMサスペンション・ショックマウントと接続して使用
A42SMとの接続時



サスペンション・ショックマウント
A27SM 24,255円(本体23,100円)
BETA 27, SM27, PG42, PG27用 ●色:黒



スタンドアダプター
A32M 10,500円(本体10,000円)
KSM42, KSM32, BETA 27, SM27用



スタンドアダプター
95A15045 5,460円(本体5,200円)
PG42, PG27用



ステレオアダプター
A27M 10,500円(本体10,000円)
マイクロホン2本を使用したステレオ取音が可能
※マイクロホン、マイクホルダーは別売。
使用例



ドラムマウントキット
A56D 10,290円(本体9,800円)
ドラム用マイクロホン・マウント・アダプター



ドラムマウントキット
A98D 11,970円(本体11,400円)
BETA 98/S用



ホーンクランプ
A98KCS 15,540円(本体14,800円)
BETA 98/S用



楽器マウントキット
RK279 7,980円(本体7,600円)
SM11用 ●キット内容:タイクリップ、ケーブルクリップ、ショックマウント、延長用マウント、ゴム・ブッシュ、マジックテープ、マウントアダプター



フレキシブル・グースネック
G6A 3,150円(本体3,000円)
長さ:150mm ●両端は5/8インチねじ ●サイドベント(横穴)付き
●色:シルバー



フレキシブル・グースネック
G12 3,780円(本体3,600円)
 長さ:300mm ● 両端は5/8インチねじ ● 色:シルバー



フレキシブル・グースネック
G12B 5,250円(本体5,000円)
 長さ:300mm ● 両端は5/8インチねじ ● 色:黒



フレキシブル・グースネック
G12-CN 6,720円(本体6,400円)
 長さ:300mm ● 5/8インチねじ→XLR3ピン、メス型(マイク側)
 ● サイドベント(横穴)付き ● 色:シルバー

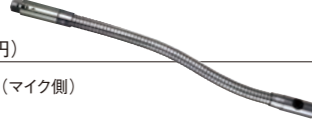

フレキシブル・グースネック
G18 3,990円(本体3,800円)
 長さ:450mm ● 両端は5/8インチねじ ● 色:シルバー



フレキシブル・グースネック
G18A 4,200円(本体4,000円)
 長さ:450mm ● 両端は5/8インチねじ ● サイドベント(横穴)付き
 ● 色:シルバー



フレキシブル・グースネック
G18-CN 7,140円(本体6,800円)
 長さ:450mm ● 5/8インチねじ→XLR3ピン、メス(マイク側)
 ● サイドベント(横穴)付き ● 色:シルバー



マウンティング・フランジ
A12 1,680円(本体1,600円)
 グースネックの固定に使用 ● 直径:45mm ● 5/8インチねじ



マウンティング・フランジ
A13HD 2,520円(本体2,400円)
 グースネックの固定に使用 ● 直径:76mm ● 5/8インチねじ



デスクスタンド
S37A 7,350円(本体7,000円)
 寸法・質量:幅116×高73×奥行165mm、691g ● 5/8インチねじ
 ● マイクホルダーを取り付けて使用



デスクトップ・マイクベース
A412B 13,860円(本体13,200円)
 MX412、MX418に対応 ● 寸法・質量:幅116×高52×奥行162mm、680g ● XLR3ピンオス型コネクター付き3mケーブル付属



マイクスタンド
A202BB 5,250円(本体5,000円)
 MX202用マイクスタンド ● 寸法・質量:幅76×高39.5×奥行92mm、145g ● 色:黒
 ※マイクホンは別売。



スイッチ
A120S 6,720円(本体6,400円)
 マイクホンのON/OFF、プッシュ・トーク、カフ・スイッチに使用
 ● 内部結線によりプッシュONまたはプッシュOFFいずれかに設定
 ● 要ハンダ付



マイクケーブル
C25E 7,770円(本体7,400円)
 長さ:7.5m ● 素材:Triple-Flex ● コネクター:XLR3ピン、メス(ブラック)→XLR3ピン、オス(クローム)



マイクケーブル
C25J 4,620円(本体4,400円)
 長さ:7.6m ● 素材:Hi-Flex ● コネクター:XLR3ピン、メス(クローム)→XLR3ピン、オス(クローム)

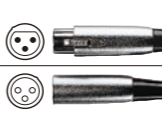

マイクケーブル
C20AHZ 5,250円(本体5,000円)
 長さ:6.1m ● 素材:Hi-Flex ● コネクター:XLR3ピン、メス(クローム)→フォンプラグ

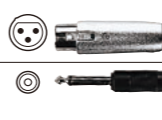

ソフトケース
DMSC-1(国産) 1,890円(本体1,800円)
 マイクホン用ソフトケース ● 寸法:幅260×高130mm、マチ35mm



マイクロホン・アッテネーター
A15AS 11,130円(本体10,600円)
 アッテネーション:15/20/25dBをスイッチ切替
 ● インピーダンス:入力側(XLR3ピン、メス):1,000Ω、出力側(XLR3ピン、オス):150Ω ● ファンタム電源を通過。AB電源は、使用できません



位相変換アダプター
A15PRS 12,600円(本体12,000円)
 バランスラインの位相をスイッチで切替 ● インピーダンス:入出力とも制限なし ● コネクター:入力側(XLR3ピン、メス)→出力側(XLR3ピン、オス)



ライン・インプット・アダプター
A15LA 10,080円(本体9,600円)
 ラインレベルの信号をマイク入力に接続 ● インピーダンス:入力側33kΩ、出力側150Ω ● 減衰量:50dB ● コネクター:入力側(XLR3ピン、メス)→出力側(XLR3ピン、オス)



ハイパス・フィルター
A15HP 12,600円(本体12,000円)
 風やエアコン、振動などによるノイズを排除 ● 100Hz(12dB/oct、負荷800Ω以上) ● コネクター:入力側(XLR3ピン、メス)→出力側(XLR3ピン、オス)



トーン・ジェネレーター
A15TG 22,050円(本体21,000円)
 機材のセッティングやトラブル発生時に使用 ● 発振周波数:700Hz ● 出力レベル:-41.5±4.5dBV ● 電源:1.5Vアルカリ乾電池または1.5V水銀電池 ● ON/OFFスイッチ装備



インピーダンス・マッチングトランス
A15BT 13,650円(本体13,000円)
 一次側:33kΩ(XLR3ピン、メス)、二次側:600Ωまたは7,500Ω(XLR3ピン、オス) バランス型 ● インピーダンスやレベルの異なる機材の接続に使用



ライン・マッチングトランス
A95U 9,450円(本体9,000円)
 電圧ゲイン:+22dB(内部設定で+28dBに変更可能) ● コネクター:低インピーダンス側(XLR3ピン、オス)→高インピーダンス側(フォンプラグまたはジャック、アンバランス)



ライン・マッチングトランス
A95UF 10,290円(本体9,800円)
 電圧ゲイン:+22dB(内部設定で+28dBに変更可能) ● コネクター:低インピーダンス側(XLR3ピン、メス)→高インピーダンス側(フォンプラグまたはジャック、アンバランス)



世界中のアーティストから支持をうける卓越した音質と高い信頼性。
 Shureのワイヤレスシステムは、つねに最高のパフォーマンスを実現します。

ハンドヘルド型送信機用アクセサリ ————— 74
 ボディーバック型送信機用アクセサリ ————— 75
 受信機用アクセサリ ————— 78

Wireless System	UHF-R® Wireless			ULX® Wireless		SLX® Wireless		PGX Wireless		Performance Gear® Wireless		SVX Wireless	
	P52			P60		P64		P68		P70		P72	
	プロユースに定めるShureワイヤレスシステムの最高峰。UHF-RMWは多チャンネルモデル。			機能で選べる2種類の受信機。高い音響性能を使いやすく搭載したプロ仕様。		移動の多い現場に最適な可搬性。本格的なシステムも構築可能。		セットアップを容易にする優れた機能を搭載。手軽に使えるパッケージモデル。		使いやすさとパフォーマンスを両立。豊富なパッケージで様々な用途に対応。		気軽に導入できるShureワイヤレスシステムのエントリーモデル。	
	UHF-RMW		UHF-R	A帯 B帯		B帯		B帯		B帯		B帯	
送受信周波数帯域	A2帯 A帯 B帯		A帯 B帯	A帯 B帯		B帯		B帯		B帯		B帯	
最大同時使用可能チャンネル数(※1)	39チャンネル(B帯のみ10チャンネル)		22チャンネル(B帯のみ6チャンネル)	12チャンネル(B帯のみ6チャンネル)		4チャンネル		4チャンネル		3チャンネル		3チャンネル	
到達距離(※2)	約100m			約70m		約60m		約60m		約50m		約75m	
音声レベル圧縮技術「ARC」※下記参照	○			○		○		○		○		○	
送信機	○			○		○		○		○		○	
マイクヘッドの交換※下記参照	○			○		○		○		○		○	
ゲイン調整範囲	MW2、UR2: -10~+20dB MW1、UR1、UR1M: -10~+20dB、Pad(-10/0/+15dB)			ULX2: 0~+25dB ULX1: 0~+25dB、Pad(0/-20dB)		SLX2: Pad(0/-10dB) SLX1: Pad(mic/0/-10dB)		PGX2: Pad(0/-10dB) PGX1: Pad(mic/0/-10dB)		PG2: Pad(0/-10dB) PG1: Pad(mic/0/-10dB)		SVX1: -15~+9dBV	
電池残量表示	○5段階			○3段階		○3段階		○		○		○	
電源	単3形アルカリ乾電池×2		単3形アルカリ乾電池×2(UR1M: 単4形アルカリ乾電池×2)	006P形アルカリ乾電池×1		単3形アルカリ乾電池×2		単3形アルカリ乾電池×2		006P形アルカリ乾電池×1		単3形アルカリ乾電池×2	
電池寿命(※3)	約8時間		約9時間(UR1M: 約6時間)	約8時間		約8時間		約8時間		約8時間		約10時間	
赤外線リンク機能	○			—		○		○		—		—	
周波数自動検索機能	○			○		○		○		—		—	
ヘッドホン出力	○			—		—		—		—		—	
送信機の電池残量表示	○			○		○		—		—		—	
リモートアンテナ	○(アクティブ)			○(アクティブ)		○(パッシブ)		—		—		—	
アンテナ・カスケード接続	○			—		—		—		—		—	
Wireless Workbench®対応※P.52参照	○			—		—		—		—		—	
ラックマウント金具	付属			ULXP4: 付属 ULXS4: 別売		付属		別売		別売		別売	

① 最大同時使用可能チャンネル数は、他のワイヤレス製品等による周波数の混信が一切ない状況で、同一シリーズのみを使用した場合に同時に使用できる最大のチャンネル数です。Shureの他のシリーズのワイヤレス製品や他社のワイヤレス製品を同時に使用すると、使用できるチャンネル数は大幅に減少する恐れがあります。
 ② UHF-RMWとUHF-R以外のシリーズには互換性がありません。送信機と受信機は、同じシリーズのものを組み合わせてご使用ください。
 ※1) 設置環境・条件等によって異なる。
 ※2) 見通しのよい屋外で使用した場合。使用環境によって異なる。
 ※3) 使用環境によって異なる。

■ 音声レベル圧縮技術「ARC」



ARC (Audio Reference Comping) は音質を劣化させずに音声信号の送受信を行うことができる、特許取得の音声レベル圧縮技術です。ワイヤレスシステムは、送信機から受信機へ音声信号を送信する際、より広いダイナミックレンジを確保するために音声信号を圧縮する必要があります。しかし一般的なシステムは、ダイナミックレンジ全域を一定の比率で圧縮するために、音質の劣化を避けることができません。一方ARC搭載のワイヤレスシステムは、音声レベルに応じて圧縮比率を変えるため、圧縮による影響を受けやすい、レベルの小さい信号は圧縮せずに送信を行います。不要な圧縮を行わないことで送受信による音質の劣化を防ぎ、原音に忠実な明瞭感のあるサウンドを実現しました。以下のインパルスレスポンス表は、ARCを採用しているワイヤレスシステムが、ワイヤード・マイクロホンに近い明瞭な音質を獲得していることをはっきりと示しています。

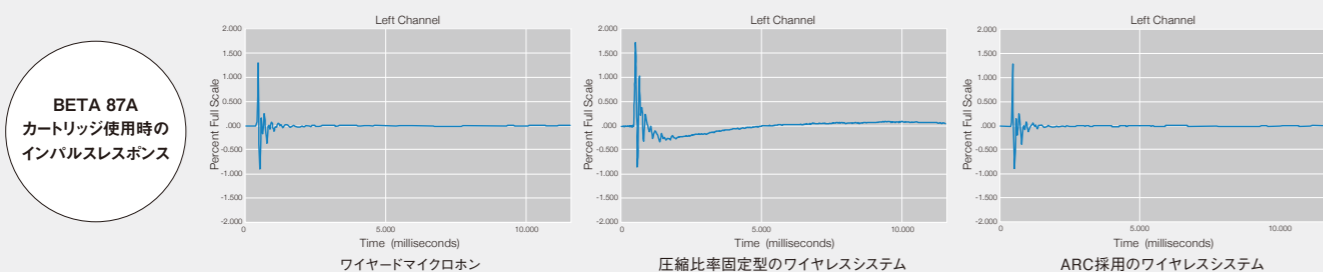

BETA 87A
 カートリッジ使用時の
 インパルスレスポンス

■ 選べるマイクヘッド

音質に定評あるShureのワイヤード・マイクロホンから、選び抜かれた8種類のマイクヘッドをラインアップ。マイクヘッドは送信機本体から簡単に取り外して、交換することができます。常に最高のパフォーマンスをサポートするShureならではのバリエーションです。

※各マイクヘッドは、SVX Wirelessを除くすべてのシリーズに対応しています。

<p>KSM9マイクヘッド ・コンデンサー型 (デュアル・ダイアフラム) ・カーディオイド/スーパーカーディオイド (切替)</p>	<p>BETA 58Aマイクヘッド ・ダイナミック型 ・スーパーカーディオイド</p>	<p>BETA 87Aマイクヘッド ・コンデンサー型 ・スーパーカーディオイド</p>	<p>BETA 87Cマイクヘッド ・コンデンサー型 ・カーディオイド</p>
<p>SM58マイクヘッド ・ダイナミック型 ・カーディオイド</p>	<p>SM87Aマイクヘッド ・コンデンサー型 ・スーパーカーディオイド</p>	<p>SM86マイクヘッド ・コンデンサー型 ・カーディオイド</p>	<p>PG58マイクヘッド ・ダイナミック型 ・カーディオイド</p>

UHF-R[®] Wireless

磨き抜かれた音質と抜群の操作性を備えた、
Shureワイヤレスシステムの最高峰モデル。
39chの同時運用が可能な多チャンネルモデルも用意。



多チャンネルモデル UHF-RMW

定評あるUHF-Rの性能はそのままに
A2/A/B帯で39ch、B帯のみでも10chを安定運用。

通常モデル UHF-R

磨き抜かれた音質と抜群の操作性を備えた
Shureワイヤレスシステムのハイエンドモデル。

■共通の特長

- 特許取得の音声レベル圧縮技術「ARC (Audio Reference Companding)」を採用。ワイヤード・マイクロホンに匹敵する優れた音質を実現し、KSM9、BETA 58A、SM58をはじめとする高品位マイクヘッドが捉えた音を、劣化させることなくそのまま出力 (P.50参照)。
- 受信機には、独立した2系統の受信回路が受信したRF信号を、オーディオ信号に変換したうえで比較し、より特性の優れた信号を高い比率で混合する、独自の「MARCAD (Maximum Ratio Combining Audio Diversity)」回路を搭載。RF信号の強さではなくオーディオ信号の特性を比較するため、ドロップアウトの防止はもちろん、より原音に近い音質を実現。

- 受信機には、会場内の電波をモニターして空いているグループ/チャンネルを検出する「周波数自動検索機能」を装備。グループ検索を行えば、空いているチャンネルが一番多いグループを自動で検索。さらに、受信機同士をネットワーク接続している場合は、検索したグループ/チャンネルを他の受信機に一括で割り当てることも可能。
- 受信機で設定したグループ/チャンネルをボタンひとつで送信機へ転送する「赤外線リンク機能」により、素早いセットアップを実現。
- 受信機はアンテナ出力を装備し、最大10台までの受信機をカスケード接続することが可能。分配器を使わずに2本のアンテナだけで、最大20チャンネル(デュアルチャンネル受信機の場合)の受信システムを構築。
- 操作性に優れた専用ソフトウェア「Wireless Workbench」を使って、PCから電波状況の監視や受信機の遠隔操作が可能。

■専用ソフトウェア「Wireless Workbench[®]」

UHF-R Wirelessの受信機には、Windows OS、Mac OSに対応したShureオリジナルのソフトウェア「Wireless Workbench」が付属しています。「Wireless Workbench」を使えば周囲の電波環境をPC上でモニタリングすることが可能です。使用中の電波と外来電波の判別やドロップ・ポイントの特定ができるため、常に安定した運用を実現します。また、複数の受信機をネットワークで接続すれば、一台のPCから各種パラメーターのモニタリングおよび設定の変更が一括で行えるので、大規模なシステムもシンプルかつ効率的に運用できます。※送信機に関しては、各種パラメーターのモニタリングは可能ですが設定の変更はできません。



■UHF-RMW独自の特長

送信機と受信機の双方に先進の回路設計技術を用いることで、厳しい日本の電波環境下においても、A2/A/B帯併用時に最大39ch、B帯のみでも最大10chを、同時に、しかも安定して運用することができます。

※同時に使用できるチャンネル数は設置環境・条件等によって異なります。

- 同一エリア内に複数の送信機が存在すると、他の送信機が発した電波が逆流して送信機のRF(送信)回路に侵入し、送信チャンネルに近隣の周波数上に別の電波が出現します。これが相互変調歪み(IMD)です。その不要な電波によって本来使えるはずの周波数が占有されてしまうため、結果としてシステムが不安定になり、選択可能なチャンネル数も減ってしまいます。UHF-RMWは、送信機に電波の侵入を防ぐ「マイクロウェーブ・アイソレーター」技術を採用。相互変調歪みの影響を劇的に低減し、多チャンネル運用時にも極めて安定した動作を実現します。

- 限られた周波数帯域の中でより多くのチャンネル数を確保するためには、1つ1つのチャンネルに割り当てられた受信周波数の間隔をこれまでよりも狭めるのと同時に、受信周波数以外の電波を確実にフィルタリングする必要があります。UHF-RMWの受信機には必要な帯域以外の電波を厳密にカットする狭帯域の高性能フィルターを搭載。隣接するチャンネルとの干渉を防ぎ、39chもの同時運用を可能にしました。

■UHF-RMWとUHF-Rの互換性

- UHF-RMWとUHF-Rで送受信される電波は、全く同じ帯域幅、特性を有しており、トーンキーも同一周波数であるため、UHF-RMW送信機からの電波をUHF-R受信機で受信することや、その逆も可能です。その際、受信機の液晶画面には、モデル名やバッテリー残量等の情報が正しく表示されます。
- 「赤外線リンク機能」も相互の互換性を保持しており、UHF-RMWとUHF-Rの送受信機が混在しているシステムでも素早いセットアップが可能です。

※UHF-RMWとUHF-Rの送受信機を組み合わせる場合には、UHF-Rのチャンネルプランを選ぶ必要があります。多チャンネルで運用したい場合は、UHF-RMWの送受信機のみでシステムを構築してください。

使用帯域	チャンネル数
A2 + A + B	39
A2	18
A	18
B	10
A2 + A	34
A2 + B	27
A + B	23

UHF-RMWの同時運用可能な最大チャンネル数

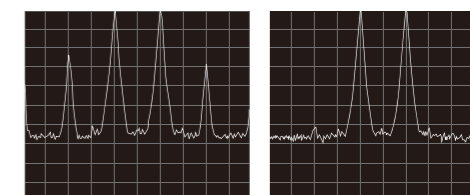

従来の送信機

UHF-RMWの送信機

上の画像は2台の送信機から発信された電波をスペクトラムアナライザーで捉えたものです。従来の送信機では、中央に見える2台の送信機の電波の両脇に、相互変調歪みの影響による強い余計な電波が発生しています。一方UHF-RMWの送信機では、相互変調歪みによる影響が劇的に低減されていることが分かります。

※各送信機間の距離は10cm、送信機とスペクトラムアナライザーとの距離は1.7mにて計測。

UHF-R[®] Wireless

ハンドヘルド型送信機 MW2、UR2

A2型 A型 B型



- 音質に定評あるshureのワイヤード・マイクロホンから、選び抜かれた8種類のマイクヘッドをラインアップ。用途に応じて簡単に交換が可能(P.51、P.74参照)。コンデンサー型:KSM9(デュアル・ダイヤフラム)、BETA 87A、BETA 87C、SM87A、SM86
ダイナミック型:BETA 58A、SM58、PG58
- 特許取得の音声レベル圧縮技術「ARC(Audio Reference Companding)」を搭載し、ワイヤード・マイクロホンに匹敵する優れた音質を獲得(P.50参照)。
- 受信機で設定したグループ/チャンネルをボタンひとつで送信機へ転送する「赤外線リンク機能」により、素早いセットアップを実現。
- 電波を発信させることなく電源を入れることができる「RFセーフティモード」を装備。運用中の電波に影響を与えずに、グループ/チャンネル設定の変更が可能。
- 電源スイッチのONロック機能とグループ/チャンネル設定のロック機能を搭載し、誤操作を防止。
- オーディオ・ゲインは-10dB~+20dBの範囲で調整可能。
- バックライト付きの液晶画面は、グループ/チャンネル設定、周波数、電池残量などの情報を見やすく表示。
- 高い剛性を持つメタル製ボディ。
- 単3形アルカリ乾電池×2個で駆動。
- 簡単に着脱可能なハンドヘルド型送信機用ミュートスイッチ・ユニット「UAMS」をオプションで用意。

仕様

システム性能

- 到達距離:空中線電力2mW:約50m、空中線電力10mW:約100m(UHF-RMW)
空中線電力10mW:約100m(UHF-R)
※見通しのよい屋外で使用した場合。使用環境によって異なる。
- トーン信号周波数:32kHz
- 周波数特性:40Hz~15kHz、-3/+1dB(UHF-RMW)
50Hz~15kHz、±2dB(UHF-R)
※システム全体の帯域幅はマイクヘッドにより変動。
- 送信周波数:MW2-MA24、UR2-A24:
A2帯(779~788MHz)71チャンネル、A帯(797~806MHz)71チャンネル、合計142チャンネルのうち任意の1チャンネル
MW2-MJBX、UR2-JBX:
B帯(806~810MHz)30チャンネルのうち任意の1チャンネル
- 電波形式:F3E(MW2)、F8W(UR2)
- 送信出力:2mW/10mW切替(MW2)、10mW(UR2)
- アンテナ形式:1/4波長ヘリカル、50Ω
- 最大入力レベル(1kHz、ゲイン最小、THD1%):+4.8dBu(MW2)、+0.5dBV(UR2)
- ゲイン調整範囲:-10~+20dB
- 電源:単3形アルカリ乾電池×2
- 電池寿命:約8時間(MW2)、約9時間(UR2)
※アルカリ乾電池使用時。使用環境によって異なる。
- 寸法・質量:MW2/KSM9、UR2/KSM9
最大径49×全長252mm、約410g(除乾電池)
MW2/BETA 58A、UR2/BETA 58A
最大径53×全長251mm、約314g(除乾電池)
MW2/BETA 87A、UR2/BETA 87A
最大径51×全長247mm、約325g(除乾電池)
MW2/BETA 87C、UR2/BETA 87C
最大径51×全長247mm、約325g(除乾電池)
MW2/SM58、UR2/SM58
最大径51×全長253mm、約356g(除乾電池)
MW2/SM86、UR2/SM86
最大径49×全長247mm、約317g(除乾電池)
- 付属品:単3形アルカリ乾電池×2、マイクホルダー、3/8"→5/8"変換ねじ、マイクポーチ、キャリングケース

多チャンネルモデル UHF-RMW

定評あるUHF-Rの性能はそのままに
A2/A/B帯で39ch、B帯のみでも10chを安定運用。

①KSM9 マイクヘッド(シャンパンゴールド)			
MW2/KSM9/SL-MA24	A2型・A型	404,250円	(本体385,000円)
MW2/KSM9/SL-MJBX	B型	399,000円	(本体380,000円)
②KSM9 マイクヘッド(黒)			
MW2/KSM9/BK-MA24	A2型・A型	404,250円	(本体385,000円)
MW2/KSM9/BK-MJBX	B型	399,000円	(本体380,000円)
③BETA 58A マイクヘッド			
MW2/BETA 58A-MA24	A2型・A型	236,250円	(本体225,000円)
MW2/BETA 58A-MJBX	B型	231,000円	(本体220,000円)
④BETA 87A マイクヘッド			
MW2/BETA 87A-MA24	A2型・A型	269,850円	(本体257,000円)
MW2/BETA 87A-MJBX	B型	264,600円	(本体252,000円)
⑤BETA 87C マイクヘッド			
MW2/BETA 87C-MA24	A2型・A型	269,850円	(本体257,000円)
MW2/BETA 87C-MJBX	B型	264,600円	(本体252,000円)
⑥SM58 マイクヘッド			
MW2/SM58-MA24	A2型・A型	210,000円	(本体200,000円)
MW2/SM58-MJBX	B型	204,750円	(本体195,000円)
⑦SM86 マイクヘッド			
MW2/SM86-MA24	A2型・A型	249,900円	(本体238,000円)
MW2/SM86-MJBX	B型	244,650円	(本体233,000円)

通常モデル UHF-R

磨き抜かれた音質と抜群の操作性を備えた
Shureワイヤレスシステムのハイエンドモデル。

①KSM9 マイクヘッド(シャンパンゴールド)			
UR2/KSM9/SL-A24	A2型・A型	336,000円	(本体320,000円)
UR2/KSM9/SL-JBX	B型	329,700円	(本体314,000円)
②KSM9 マイクヘッド(黒)			
UR2/KSM9/BK-A24	A2型・A型	336,000円	(本体320,000円)
UR2/KSM9/BK-JBX	B型	329,700円	(本体314,000円)
③BETA 58A マイクヘッド			
UR2/BETA 58A-A24	A2型・A型	193,200円	(本体184,000円)
UR2/BETA 58A-JBX	B型	186,900円	(本体178,000円)
④BETA 87A マイクヘッド			
UR2/BETA 87A-A24	A2型・A型	220,500円	(本体210,000円)
UR2/BETA 87A-JBX	B型	215,250円	(本体205,000円)
⑤BETA 87C マイクヘッド			
UR2/BETA 87C-A24	A2型・A型	220,500円	(本体210,000円)
UR2/BETA 87C-JBX	B型	215,250円	(本体205,000円)
⑥SM58 マイクヘッド			
UR2/SM58-A24	A2型・A型	170,100円	(本体162,000円)
UR2/SM58-JBX	B型	164,850円	(本体157,000円)
⑦SM86 マイクヘッド			
UR2/SM86-A24	A2型・A型	203,700円	(本体194,000円)
UR2/SM86-JBX	B型	198,450円	(本体189,000円)

※UHF-RMWとUHF-Rの送受信機を組み合わせる場合には、UHF-Rのチャンネルプランを選ぶ必要があります。多チャンネルで運用したい場合は、UHF-RMWの送受信機のみでシステムを構築してください。

各部の名称

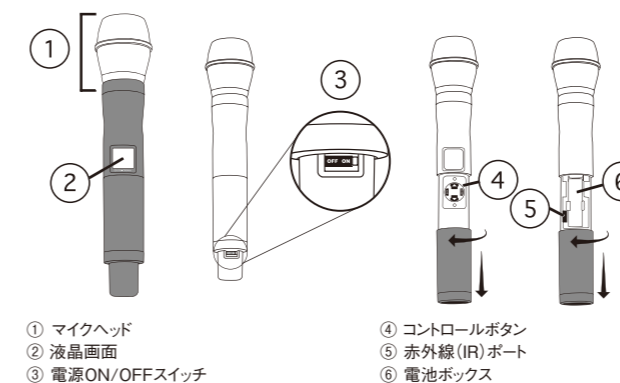

アクセサリ

ミュートスイッチ・ユニット
UAMS 28,875円(本体27,500円)

マイクヘッドと送信機本体の間に挟み込む方式で、簡単に着脱可能。
●色:シャンパンゴールド(/SL)、黒(/BK) ●対応製品:MW2、UR2



MW2、UR2

※ハンドヘルド型送信機の画像はUR2のものです。MW2は下部の型番が「MW2」となっています。
※A2型・A型を使用するには免許が必要です(P.77参照)。

UHF-R[®] Wireless

ボディーバック型送信機

MW1、UR1、UR1M

A2型 A型 B型



MW1、UR1



UR1M※UHF-R専用モデル。

- 厚さわずか17mmの薄型設計。さらにUR1Mは、UR1の多彩な機能はそのままに、約半分の極めてコンパクトなサイズを実現。送信機を目立たせたくないシーンに最適。※UR1MはUHF-R専用モデル。
- 軽く頑丈なマグネシウムをボディーに使用し、大幅な軽量化を達成。
- ヘッドウォーン/ラベリア/楽器用マイクロホンやギター/ベース用接続ケーブルなど多彩なアクセサリを用意(P.75参照)。
- 特許取得の音声レベル圧縮技術「ARC(Audio Reference Companding)」を搭載し、ワイヤード・マイクロホンに匹敵する優れた音質を獲得(P.50参照)。
- 受信機で設定したグループ/チャンネルをボタンひとつで送信機へ転送する「赤外線リンク機能」により、素早いセットアップを実現。
- 電波を発信させることなく電源を入れることができる「RFセーフティモード」を装備。運用中の電波に影響を与えずに、グループ/チャンネル設定の変更が可能。
- 電源スイッチのONロック機能とグループ/チャンネル設定のロック機能を搭載し、誤操作を防止。
- オーディオ・ゲインは-10dB~+20dBの範囲で調整可能。3段階[-10/0/+15dB]の入力レベル・アッテネーターも装備。
- バックライト付きの液晶画面は、グループ/チャンネル設定、周波数、電池残量などの情報を見やすく表示。
- 単3形アルカリ乾電池×2個、または単4形アルカリ乾電池×2個で駆動。

※UHF-RMWとUHF-Rの送受信機を組み合わせる場合には、UHF-Rのチャンネルプランを選ぶ必要があります。多チャンネルで運用したい場合は、UHF-RMWの送受信機のみでシステムを構築してください。

仕様

システム性能

- 到達距離:空中線電力2mW:約50m、空中線電力10mW:約100m(UHF-RMW) 空中線電力10mW:約100m(UHF-R) ※見通しのよい屋外で使用した場合。使用環境によって異なる。
- トーン信号周波数:32kHz
- 周波数特性:40Hz~15kHz、-3/+1dB(UHF-RMW) 50Hz~15kHz、±2dB(UHF-R) ※システム全体の帯域幅はマイクヘッドにより変動。

- 送信周波数:MW1-MA24、UR1-A24、UR1M-A24: A2帯(779~788MHz)71チャンネル、A帯(797~806MHz)71チャンネル、合計142チャンネルのうち任意の1チャンネル MW1-MJBX、UR1-JBX、UR1M-JBX: B帯(806~810MHz)30チャンネルのうち任意の1チャンネル
- 電波形式:F3E(MW1、UR1M)、F8W(UR1)
- 送信出力:2mW/10mW切替(MW1)、10mW(UR1、UR1M)
- アンテナ形式:1/4波長ホイップ、50Ω
- 最大入力レベル(1kHz、ゲイン最小、THD1%):+10dBu(MW1)、+7dBV(UR1、UR1M)
- ゲイン調整範囲:-10~+20dB、Pad(-10/0/+15dB)
- 電源:単3形アルカリ乾電池×2(MW1、UR1)、単4形アルカリ乾電池×2(UR1M)
- 電池寿命:約8時間(MW1)、約9時間(UR1)、約6時間(UR1M) ※アルカリ乾電池使用時。使用環境によって異なる。
- 寸法・質量:MW1、UR1 幅61×高98×奥行17mm(除アンテナ、クリップ、突起)、約97g(除乾電池) UR1M 幅60×高49×奥行17mm(除アンテナ、クリップ、突起)、約62g(除乾電池)
- 付属品:単3形アルカリ乾電池×2(UR1Mは単4形アルカリ乾電池×2)、入力コネクタロック金具(WA340)、ソフトケース、キャリングケース

多チャンネルモデル UHF-RMW

定評あるUHF-Rの性能はそのままに A2/A/B帯で39ch、B帯のみでも10chを安定運用。

MW1-MA24	A2型・A型	194,250円 (本体185,000円)
MW1-MJBX	B型	183,750円 (本体175,000円)

※ボディーバック型送信機用アクセサリは、P.75をご覧ください。

通常モデル UHF-R

磨き抜かれた音質と抜群の操作性を備えた Shureワイヤレスシステムのハイエンドモデル。

UR1-A24	A2型・A型	157,500円 (本体150,000円)
UR1-JBX	B型	147,000円 (本体140,000円)

UR1M-A24	A2型・A型	283,500円 (本体270,000円)
UR1M-JBX	B型	273,000円 (本体260,000円)

各部の名称

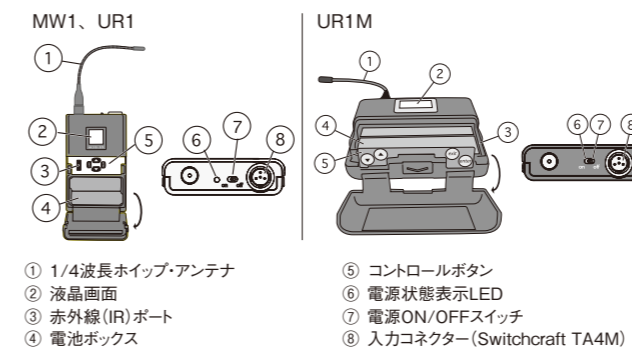

- ① 1/4波長ホイップ・アンテナ
- ② 液晶画面
- ③ 赤外線(IR)ポート
- ④ 電池ボックス
- ⑤ コントロールボタン
- ⑥ 電源状態表示LED
- ⑦ 電源ON/OFFスイッチ
- ⑧ 入力コネクタ(Switchcraft TA4M)

アクセサリ

WA340 2,940円(本体2,800円)
MW1、UR1、UR1Mボディーバック型送信機用
入力コネクタロック金具



WA580 5,250円(本体5,000円)
MW1、UR1ボディーバック型送信機用布製ポーチ ●色:黒(B)、白(W)

WA581 4,725円(本体4,500円)
UR1Mボディーバック型送信機用布製ポーチ ●色:黒(B)、白(W)

※左側のボディーバック型送信機の画像はUR1のもので、MW1は下部の型番が「MW1」となっています。
※UR1MはUHF-R専用モデルです。UHF-RMWの多チャンネル運用には対応していません。
※A2型・A型を使用するには免許が必要です(P.77参照)。

MW1、UR1、UR1M

UHF-R[®] Wireless

ダイバーシティ受信機 MW4、UR4

A2型 A型 B型



MW4D+、UR4D+ デュアルチャンネル



UR4S+ シングルチャンネル※UHF-R専用モデル。

多チャンネルモデル UHF-RMW

定評あるUHF-Rの性能はそのままに
A2/A/B帯で39ch、B帯のみでも10chを安定運用。

MW4D+-MABJ 609,000円 (本体580,000円)

通常モデル UHF-R

磨き抜かれた音質と抜群の操作性を備えた
Shureワイヤレスシステムのハイエンドモデル。

UR4D+-ABJ 493,500円 (本体470,000円)
UR4S+-ABJ 336,000円 (本体320,000円)

- 1台でA2型・A型・B型の全てに対応。
- 大きく見やすい液晶画面は、グループ/チャンネル設定、周波数、送信機の電池残量などの情報を見やすく表示。
また、RFLレベルは6段階、オーディオレベルは8段階のLEDメーターで表示。
- 特許取得の「ARC (Audio Reference Companding)」技術 (P.50参照) や「MARCAD (Maximum Ratio Combining Audio Diversity)」回路を搭載し、より原音に近い音質を獲得。
- 「周波数自動検索機能」や「赤外線リンク機能」により、素早いセットアップを実現。
- アンテナ出力を装備し、最大10台までの受信機をカスケード接続することが可能。
分配器を使わずに2本のアンテナだけで、最大20チャンネル(デュアルチャンネル受信機の場合)の受信システムを構築。
- 誤操作を防ぐロック機能を搭載。
- PCと接続可能なUSBジャックとLANインタフェース用のRJ45ジャックを装備し、操作性に優れた専用ソフトウェア「Wireless Workbench[®]」が利用可能 (P.52参照)。
- 分配器や指向性アンテナ、フィルター、ブースター等、あらゆる現場に対応する豊富なアクセサリを用意 (P.78参照)。

※UHF-RMWとUHF-Rの受信機を組み合わせて使用する場合には、UHF-Rのチャンネルプランを選ぶ必要があります。多チャンネルで運用したい場合は、UHF-RMWの受信機のみでシステムを構築してください。

※デュアルチャンネル・ダイバーシティ受信機の画像はUR4D+のものです。MW4D+は左側の型番が「MW4D+」となっています。
※UR4S+はUHF-R専用モデルです。UHF-RMWの多チャンネル運用には対応していません。

各部の名称

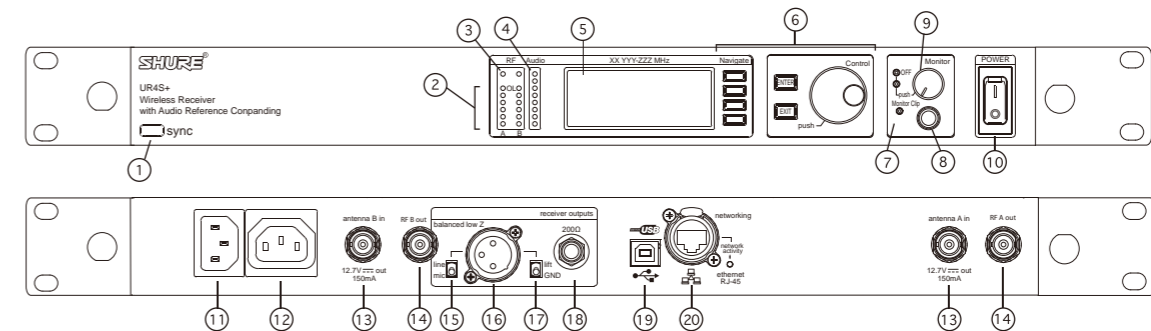

- ① 赤外線 (IR) ポート
- ② デュアルRF LEDメーター
- ③ スケルチLED
- ④ オーディオLEDメーター
- ⑤ 液晶画面
- ⑥ 液晶画面操作セクション
- ⑦ ヘッドホン出力クリップLED
- ⑧ ヘッドホン出力コネクタ (フォンジャック)
- ⑨ ヘッドホン出力ON/OFFつまみ
- ⑩ 電源ON/OFFスイッチ
- ⑪ AC電源入力コネクタ
- ⑫ AC電源出力コネクタ
- ⑬ アンテナ入力コネクタ (BNC)
- ⑭ アンテナ出力コネクタ (BNC)
- ⑮ Mic/Line出力レベル切替スイッチ
- ⑯ バランス出力コネクタ (XLR3ピン、オス)
- ⑰ Lift/GND切替スイッチ
- ⑱ 疑似バランス出力コネクタ (フォンジャック)
- ⑳ USBジャック
- ㉑ イーサネット・ネットワーク・インタフェース用RJ-45ジャック

仕様

システム性能

- 到達距離: 空中線電力2mW: 約50m、空中線電力10mW: 約100m (UHF-RMW)
空中線電力10mW: 約100m (UHF-R)
※見通しのよい屋外で使用した場合。使用環境によって異なる。
- トーン信号周波数: 32kHz
- 周波数特性: 40Hz~15kHz、-3/+1dB (UHF-RMW)
50Hz~15kHz、±2dB (UHF-R)
※システム全体の帯域幅はマイクヘッドにより変動。

- 受信周波数: A2帯 (779~788MHz) 71チャンネル、A帯 (797~806MHz) 71チャンネル、B帯 (806~810MHz) 30チャンネル、合計172チャンネルのうち任意の2チャンネル (MW4D+、UR4D+)、もしくは1チャンネル (UR4S+)
- アンテナ入力: 実効インピーダンス / 50Ω
コネクタ / BNC
アクティブアンテナ用電源電圧 / DC12V、150mA (最大)
- RF感度 (12dB SINAD): -107dBm (MW4D+、UR4D+)、-110dBm (UR4S+)
- 音声出力形式 / 電子バランス (XLR3ピン、オス)
疑似バランス (フォンジャック)
インピーダンス / 電子バランス: 200Ω (ライン)、150Ω (マイク)
疑似バランス: 200Ω
最大出力レベル / 電子バランス: +24dBu (ライン)、-6dBu (マイク)
疑似バランス: +18dBu
- 使用電源: AC100V、50/60Hz
- 消費電力: 80W
- 寸法・質量: 幅483×奥行339mm (除突起)、
5.0kg (MW4D+、UR4D+)、4.8kg (UR4S+)
- 付属品: 1/2波長アンテナ×2、ハードウェアキット一式、50Ω同軸ケーブル (約50cm) ×
2、50Ω同軸ケーブル (カスケード接続用) ×2、電源ケーブル (約230cm)、電源
延長ケーブル (約30cm)、イーサネット・ネットワークケーブル [強化プラグ仕様]
(約140cm)、専用ソフトウェア

アクセサリ

UHF-R Wireless用キャリングケース

DWC-2 UHFR (国産) 51,450円 (本体49,000円)
受信機2台と送信機を収納可能。19インチ、2Uサイズ。(アルモア製)



MW4D+カスケード接続時

MW4、UR4

ULX[®] Wireless

コンパクトでポータビリティに優れ、A型・B型に対応。

B型のみ使用はもちろん、A型への移行もスムーズにできるワイヤレスシステム。

ライブステージからセミナーまで、クリアな音質で確実にサポート。

- 空いている周波数を自動選択するスキャン機能を搭載。素早いチャンネル設定が可能。
- 受信機には、プロフェッショナルモデルとスタンダードモデルの2機種を用意し、A型・B型両方に対応。
- 特許取得の音声圧縮方式「Audio Reference Companding」を採用し、クリアな音質を獲得 (P.50参照)。
- ハンドヘルド型送信機には、Shureを代表するボーカルマイクロホン6種類のマイクヘッドを用意。

ハンドヘルド型送信機 ULX2

A型 B型



[A型]
ULX2/BETA 58A-JA
93,870円 (本体89,400円)

[B型]
ULX2/BETA 58A-JB
88,200円 (本体84,000円)

[A型]
ULX2/BETA 87A-JA
111,300円 (本体106,000円)

[B型]
ULX2/BETA 87A-JB
105,000円 (本体100,000円)

[A型]
ULX2/BETA 87C-JA
111,300円 (本体106,000円)

[B型]
ULX2/BETA 87C-JB
105,000円 (本体100,000円)

[A型]
ULX2/SM58-JA
80,640円 (本体76,800円)

[B型]
ULX2/SM58-JB
75,390円 (本体71,800円)

[A型]
ULX2/SM87-JA
93,870円 (本体89,400円)

[B型]
ULX2/SM87-JB
88,200円 (本体84,000円)

[A型]
ULX2/SM86-JA
95,970円 (本体91,400円)

[B型]
ULX2/SM86-JB
90,300円 (本体86,000円)

※A型を使用する際には免許が必要 (P.77参照)。

使い勝手を追求した充実の機能と選べる高音質。

- 6種類のマイクヘッドを用意。送信機本体から簡単に取り外せるので、オプションのマイクヘッドと自由に組み合わせることも可能 (P.51、P.74参照)。
- 液晶ディスプレイは、バックライト付きで暗い場所でも快適に操作可能。電池残量、過大入力を警告するアイコン、グループ/チャンネル設定を表示。
- 使用中の誤操作を防止する電源スイッチのONロックと設定周波数のロック機能を装備。
- オーディオ・ゲイン・レベルを調整でき、過大入力による歪みを防止。
- 006P形アルカリ乾電池×1個で駆動。

各部の名称

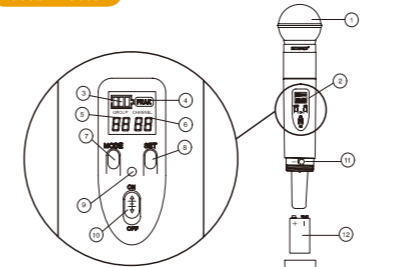

- ① グリル
- ② 液晶ディスプレイ
- ③ 電池残量インジケータ
- ④ PEAKアイコン
- ⑤ グループ番号
- ⑥ チャンネル番号
- ⑦ モードボタングループ、チャンネルの設定を保存
- ⑧ セットボタングループ、チャンネルの設定を変更
- ⑨ 電源/電池残量表示LED
- ⑩ 電源ON/OFFスイッチ
- ⑪ ゲインコントロール
- ⑫ 006P形アルカリ乾電池
- ⑬ 電池カバー

仕様

システム性能

- 到達距離:約70m
※見通しのよい屋外で使用した場合。使用環境によって異なる。
- トーン信号周波数:32.768kHz
- 周波数特性:25Hz~15kHz、±2dB
※システム全体の帯域幅はマイクヘッドにより変動。

- 送信周波数:ULX2-JA/A帯(797~806MHz) 71チャンネルのうち任意の1チャンネル
ULX2-JB/B帯(806~810MHz) 30チャンネルのうち任意の1チャンネル

- 電波形式:F3E
- 送信出力:10mW
- アンテナ形式:内蔵式ホイップ、50Ω
- 最大入力レベル:12dBV(1kHz、THD1%)
- ゲイン調整範囲:0~+25dB
- 電源:006P形アルカリ乾電池×1
- 電池寿命:約8時間
※アルカリ乾電池使用時。使用環境によって異なる。

- 寸法・質量: ULX2/BETA 58A
最大径51×全長230mm、280g(除乾電池)
ULX2/BETA 87A、ULX2/BETA 87C
最大径51×全長225mm、248g(除乾電池)
ULX2/SM58
最大径51×全長232mm、278g(除乾電池)
ULX2/SM87
最大径50×全長225mm、244g(除乾電池)
ULX2/SM86
最大径49×全長226mm、242g(除乾電池)
- 付属品:006P形アルカリ乾電池、マイクホルダー、誤操作防止スイッチカバー、スクリュードライバー、マイクポーチ

ULX2

ボディバック型送信機 ULX1

A型 B型



- [A型]**
ULX1-JA 65,100円 (本体62,000円)
- [B型]**
ULX1-JB 59,850円 (本体57,000円)

高い音響性能と優れた機能を使いやすく搭載。

- バックライト付きの液晶ディスプレイでは、電池残量、過大入力を警告するアイコン、グループ/チャンネル設定を表示。乾電池の残量は3段階で確認可能。
- 周波数の設定と電源のON/OFFスイッチをロックし、誤操作を防止。
- 2段階[0dB/-20dB]の入力レベル・アッテネーター・スイッチと25dBのゲインコントロールを搭載し、最大45dBまでのゲイン調整が可能。
- 006P形アルカリ乾電池×1個で駆動。

※A型を使用する際には免許が必要 (P.77参照)。

※ボディバック型送信機用アクセサリは、P.75をご覧ください。

各部の名称

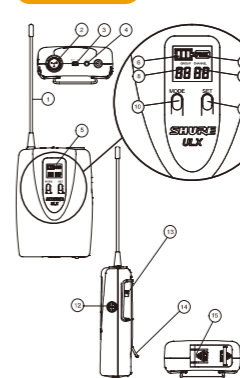

- ① 1/4波長ホイップ・アンテナ
- ② 入力コネクタ (Switchcraft TA4M)
- ③ 電源ON/OFFスイッチ
- ④ 電源/電池残量表示LED
- ⑤ 液晶ディスプレイ
- ⑥ 電池残量インジケータ
- ⑦ PEAKアイコン
- ⑧ グループ番号
- ⑨ チャンネル番号
- ⑩ モードボタングループ、チャンネルの設定を保存
- ⑪ セットボタングループ、チャンネルの設定を変更
- ⑫ ゲインコントロール
- ⑬ 入力レベル・アッテネーター・スイッチ
- ⑭ ベルトクリップ
- ⑮ 電池カバー

仕様

システム性能

- 到達距離:約70m ※見通しのよい屋外で使用した場合。使用環境によって異なる。
- トーン信号周波数:32.768kHz
- 周波数特性:25Hz~15kHz、±2dB ※システム全体の帯域幅はマイクヘッドにより変動。

- 送信周波数:ULX1-JA/A帯(797~806MHz) 71チャンネルのうち任意の1チャンネル
ULX1-JB/B帯(806~810MHz) 30チャンネルのうち任意の1チャンネル
- 電波形式:F3E
- 送信出力:10mW
- アンテナ形式:1/4波長ホイップ、50Ω
- 最大入力レベル:+12dBV(1kHz、THD1%)
- ゲイン調整範囲:0~+25dB、Pad(0/-20dB)
- 入力コネクタ:Switchcraft TA4M
- 電源:006P形アルカリ乾電池×1
- 電池寿命:約8時間 ※アルカリ乾電池使用時。使用環境によって異なる。
- 寸法・質量:幅67×高97×奥行27mm(除アンテナ、クリップ、突起)、79g(除乾電池)
- 付属品:006P形アルカリ乾電池、ソフトケース

ULX1

ULX[®] Wireless

ダイバーシティ受信機 ULXP4

A型 B型

ULXP4 155,400円 (本体148,000円)
 ULXP4D 304,500円 (本体290,000円) ※ULXP4受信機×2台の
 コンパクトなボディに充実の機能を凝縮。パッケージ

A型・B型共用のプロフェッショナルモデル。

- 全グループの空いているチャンネルを自動的に探すスキャン機能を搭載。素早いセッティングが可能。
- 大画面の液晶ディスプレイは、グループ番号、チャンネル番号、周波数、送信機の電池残量、出力レベルや周波数のロック状態等を表示。暗い場所でも操作できるバックライト機能も搭載。送信機の電池残量は3段階で表示。
- RF信号と送信機の音声信号の強弱を確認できる、5段階のLEDインジケータを搭載。
- 取り外し可能な1/2波長アンテナを採用。
- 周波数と音声信号レベルの設定をロックし、誤操作を防止可能。
- 頑丈なメタルシャーシを採用。
- 付属の金具を使用してラックマウントが可能。
- アンテナ分配器(UA845J)やアクティブ指向性アンテナ(UA870WB)、アンテナブースター(UA830WB)等の使用で、より大きなシステムの構築が可能(P.78参照)。



各部の名称

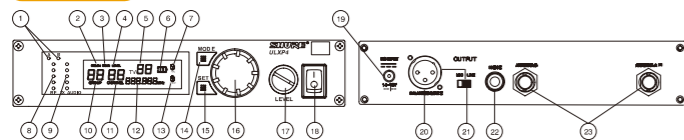

- フロントパネル
- 1 受信アンテナインジケータ
 - 2 スケルチンジケータ
 - 3 スキャンインジケータ
 - 4 出力レベル警告インジケータ
 - 5 TVチャンネルディスプレイ:日本仕様では機能しません。
 - 6 送信機の電池残量インジケータ
 - 7 出力レベルロックアイコン
 - 8 RFレベルインジケータ
 - 9 オーディオレベルインジケータ
 - 10 グループ番号表示
 - 11 チャンネル番号表示
 - 12 周波数表示
 - 13 グループ/チャンネルロックアイコン
 - 14 モードボタン:グループ、チャンネル等のメニューを変更。
 - 15 セットボタン:変更した設定を保存
 - 16 ディスプレイコントローラ:数値の変更や設定
 - 17 出力レベルコントロールつまみ
 - 18 電源ON/OFFスイッチ
- リアパネル
- 19 電源入力コネクタ
 - 20 ローインピーダンス・バランス出力コネクタ(XLR3ピンオス型)
 - 21 MIC/LINE出力レベル切替スイッチ
 - 22 ハイインピーダンス・アンバランス出力コネクタ(フォーンジャック)
 - 23 アンテナ入力コネクタ(BNC)

仕様

システム性能

- 到達距離:約70m
※見通しのよい屋外で使用した場合。使用環境によって異なる。
- トーン信号周波数:32.768kHz
- 周波数特性:25Hz~15kHz、±2dB
※システム全体の帯域幅はマイクヘッドにより変動。

- 受信周波数:A帯(797~806MHz)71チャンネル、B帯(806~810MHz)30チャンネル、合計101チャンネルのうち任意の1チャンネル
- アンテナ入力:実効インピーダンス/50Ωコネクタ/BNC
- RF感度(12dB SINAD):1.26μV(標準)
- 音声出力:形式/バランス(XLR3ピン、オス)、アンバランス(フォーンジャック)インピーダンス/50Ω(Line)、2kΩ(Mic)レベル/バランス:+3.9dBV(Line)、-17dBV(Mic)、アンバランス:-2dBV
- 電源:DC14~18V(550mA)、付属のACアダプター(AC100V、50/60Hz)
- 寸法・質量:幅219.5×高43×奥行154mm(除突起)、1.1kg
- 付属品:ULXP4/1/2波長アンテナ×2、ACアダプター、ラックマウント金具 大・小×各1、リンクバー、ネジ式、ゴム足×4(1シート)
ULXP4D/1/2波長アンテナ×4、ACアダプター×2、ラックマウント金具小×2、リンクバー×2、ネジ式、ゴム足×8(2シート)

ULXP4

ダイバーシティ受信機 ULXS4

A型 B型

ULXS4 113,400円 (本体108,000円)
 シンプルな機能で使いやすさを追求。
 A型・B型共用のスタンダードモデル。

- 設定したグループ内で空いているチャンネルを自動的に探すスキャン機能を搭載。素早いセッティングが可能。
- 大画面で見やすい液晶ディスプレイでは、グループ/チャンネルの設定と出力レベル設定、送信機の電池残量等を表示。バックライト付きで、暗い場所でも操作が可能。送信機の電池残量は3段階で表示。
- RF信号の有無と音声信号レベルを確認できる、LEDインジケータを搭載。
- 取り外し可能な1/4波長アンテナを採用。
- 重さ僅か1kgの軽量コンパクト設計で、頑丈なプラスチックシャーシを採用。
- オプションの金具を使用してラックマウントも可能(P.67参照)。
- アンテナ分配器(UA845J)やアクティブ指向性アンテナ(UA870WB)、アンテナブースター(UA830WB)等の使用で、より大きなシステムの構築が可能(P.78参照)。



各部の名称

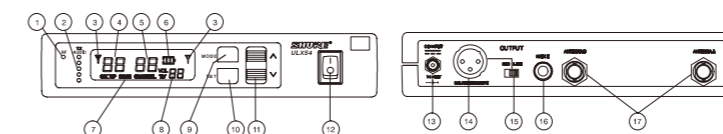

- フロントパネル
- 1 RFインジケータ
 - 2 オーディオレベルインジケータ
 - 3 受信アンテナアイコン
 - 4 グループ番号表示
 - 5 チャンネル番号表示
 - 6 送信機の電池残量インジケータ
 - 7 スキャンインジケータ
 - 8 出力レベル表示
 - 9 モードボタン:グループ、チャンネル等のメニューを変更。
 - 10 セットボタン:変更した設定を保存
 - 11 H/Vボタン:設定する数値を増減
 - 12 電源ON/OFFスイッチ
- リアパネル
- 13 電源入力コネクタ
 - 14 ローインピーダンス・バランス出力コネクタ(XLR3ピンオス型)
 - 15 MIC/LINE出力レベル切替スイッチ
 - 16 ハイインピーダンス・アンバランス出力コネクタ(フォーンジャック)
 - 17 アンテナ入力コネクタ(BNC)

仕様

システム性能

- 到達距離:約70m
※見通しのよい屋外で使用した場合。使用環境によって異なる。
- トーン信号周波数:32.768kHz
- 周波数特性:25Hz~15kHz、±2dB
※システム全体の帯域幅はマイクヘッドにより変動。

- 受信周波数:A帯(797~806MHz)71チャンネル、B帯(806~810MHz)30チャンネル、合計101チャンネルのうち任意の1チャンネル
- アンテナ入力:実効インピーダンス/50Ωコネクタ/BNC
- RF感度(12dB SINAD):1.26μV(標準)
- 音声出力:形式/バランス(XLR3ピン、オス)、アンバランス(フォーンジャック)インピーダンス/50Ω(Line)、2kΩ(Mic)レベル/バランス:+3.9dBV(Line)、-17dBV(Mic)、アンバランス:-2dBV
- 電源:DC14~18V(550mA)、付属のACアダプター(AC100V、50/60Hz)
- 寸法・質量:幅219.5×高43×奥行151mm(除突起)、1.0kg
- 付属品:1/4波長アンテナ×2、ACアダプター、ゴム足×4(1シート)

ULXS4

パッケージ製品

スタンダードモデルの受信機(ULXS4)とB型送信機(ULX1またはULX2)を組み合わせたパッケージ製品です。

ULXS24/BETA 58A-JB 199,500円 (本体190,000円)
 ULX2/BETA 58A-JBハンドヘルド型送信機とULXS4受信機のセット。

ULXS24/BETA 87A-JB 216,300円 (本体206,000円)
 ULX2/BETA 87A-JBハンドヘルド型送信機とULXS4受信機のセット。

ULXS24/SM58-JB 186,900円 (本体178,000円)
 ULX2/SM58-JBハンドヘルド型送信機とULXS4受信機のセット。

ULXS14-JB 168,000円 (本体160,000円)
 ULX1-JBボディパック型送信機とWA302ギターケーブル、ULXS4受信機のセット。

SLX[®] Wireless

多彩な機能で、素早いセットアップと快適な操作性を実現。

免許不要のB型・周波数可変式で、仮設PAなど移動の多い場面に最適。

上位機種と同じアクセサリを使用できるため、本格的なワイヤレスシステムを構築可能。

ハンドヘルド型送信機 SLX2

B型



SLX2/BETA 58A
78,750円 (本体75,000円)



SLX2/BETA 87A
93,240円 (本体88,800円)



SLX2/SM58
65,100円 (本体62,000円)



SLX2/SM86
77,700円 (本体74,000円)



力強くクリアーなサウンドで、クラスを超えた音質を実現。

- 赤外線リンク機能で設定を完了でき、送信機側で操作する手間を排除。
- 4種類のマイクヘッドを用意。オプションのマイクヘッドと自由に組み合わせることも可能(P.51、P.74参照)。
- 液晶ディスプレイは、グループおよびチャンネル、送信機の電池残量やロックキーなど多くの情報を表示。暗い場所での操作も快適に行えるバックライト付き。
- 電源は、単3形アルカリ乾電池×2個を使用。単3形ニッケル水素充電電池(1.2V、>2000mAh)×2個でも駆動可能。

各部の名称

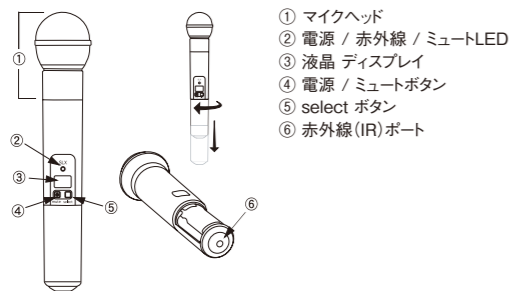

- ① マイクヘッド
- ② 電源 / 赤外線 / ミュートLED
- ③ 液晶 ディスプレイ
- ④ 電源 / ミュートボタン
- ⑤ select ボタン
- ⑥ 赤外線 (IR) ポート

仕様

- システム性能
- 到達距離:約60m
※見通しのよい屋外で使用した場合。使用環境によって異なる。
 - トーン信号周波数:32.768kHz
 - 周波数特性:45Hz~15kHz、±2dB
※システム全体の帯域幅はマイクヘッドにより変動。

- 送信周波数:B帯(806~810MHz)30チャンネルのうち任意の1チャンネル
- 電波形式:F3E
- 送信出力:10mW
- アンテナ形式:内蔵式ホイップ、50Ω
- トーン信号周波数:32.768kHz
- 最大入力レベル:+2dBV(ゲイン調整スイッチ[-10dB]時)
- ゲイン調整範囲:Pad(0 / -10dB)
- 電源:単3形アルカリ乾電池×2、または単3形ニッケル水素充電電池×2
- 電池寿命:約8時間 ※アルカリ乾電池使用時。使用環境によって異なる。
- 寸法・質量:SLX2/SM58、SLX2/BETA 58A
最大径51×全長254mm、290g(除乾電池)
- SLX2/BETA 87A
最大径51×全長229mm、188g(除乾電池)
- SLX2/SM86
最大径49×全長229mm、188g(除乾電池)
- 付属品:マイクポーチ、マイクホルダー、単3形アルカリ乾電池×2

SLX2

ボディバック型送信機 SLX1

B型

SLX1 50,190円 (本体47,800円)

スリムなボディに使いやすい機能を搭載。

- 赤外線リンク機能で設定を完了でき、送信機側で操作する手間を排除。
- バックライト付きの液晶ディスプレイは、グループ / チャンネル、ロックキーなどを表示。電池の残量は3段階で確認。
- 3段階[mic / 0dB / -10dB]の入力レベル・アッテネーター・スイッチで、接続する機器に合わせた設定が可能。
- 電源は、単3形アルカリ乾電池×2個を使用。単3形ニッケル水素充電電池(1.2V、>2000mAh)×2個でも駆動可能。

各部の名称

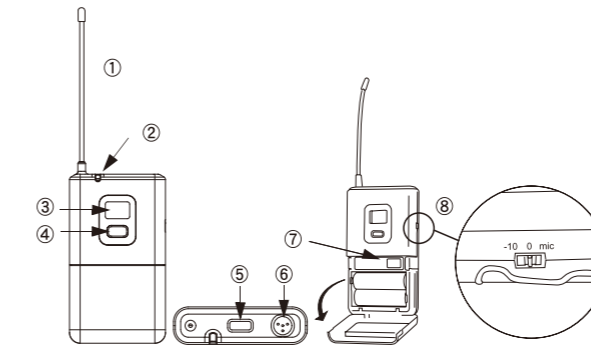

- ① 1/4 波長ホイップ・アンテナ
- ② 電源 / 赤外線 / ミュートLED
- ③ 液晶 ディスプレイ
- ④ select ボタン
- ⑤ 電源 / ミュートボタン
- ⑥ 入力コネクタ (Switchcraft TA4M)
- ⑦ 赤外線 (IR) ポート
- ⑧ ゲイン調整スイッチ

仕様

- システム性能
- 到達距離:約60m
※見通しのよい屋外で使用した場合。使用環境によって異なる。
 - トーン信号周波数:32.768kHz
 - 周波数特性:45Hz~15kHz、±2dB
※システム全体の帯域幅はマイクヘッドにより変動。

- 送信周波数:B帯(806~810MHz)30チャンネルのうち任意の1チャンネル
- 電波形式:F3E
- 送信出力:10mW
- アンテナ形式:1/4波長ホイップ、50Ω
- 最大入力レベル:+10dBV(ゲイン調整スイッチ[0dB]時)
- ゲイン調整範囲:Pad(mic / 0 / -10dB)
- 入力コネクタ:Switchcraft TA4M
- 電源:単3形アルカリ乾電池×2、または単3形ニッケル水素充電電池×2
- 電池寿命:約8時間 ※アルカリ乾電池使用時。使用環境によって異なる。
- 寸法・質量:幅64×高108×奥行19mm(除アンテナ、クリップ、突起)、81g(除乾電池)
- 付属品:ソフトケース、単3形アルカリ乾電池×2



※最大同時使用可能チャンネル数は、他のワイヤレス製品等による周波数の混信が一切ない状況で、同一シリーズのみを使用した場合に同時に使用できる最大のチャンネル数です。Shureの他のシリーズのワイヤレス製品や他社のワイヤレス製品を同時に使用すると、使用できるチャンネル数は大幅に減少する恐れがあります。



※ボディバック型送信機用アクセサリは、P.75をご覧ください。

SLX1

パッケージ製品

受信機 (SLX4) と送信機 (SLX1 または SLX2) を組み合わせたパッケージ製品です。

SLX24/BETA 58A 153,300円 (本体146,000円)
SLX2/BETA 58Aハンドヘルド型送信機とSLX4受信機のセット。

SLX24/SM58 139,650円 (本体133,000円)
SLX2/SM58ハンドヘルド型送信機とSLX4受信機のセット。

SLX14 126,000円 (本体120,000円)
SLX1ボディバック型送信機とWA302ギターケーブル、SLX4受信機のセット。

SLX14/20 143,850円 (本体137,000円)
SLX1ボディバック型送信機とWH20TQGヘッドウォーン・マイクロホン、SLX4受信機のセット。

チャンネルプラン

SLX Wirelessは周波数自動検索機能により、空いているチャンネルを自動で検索します。手動で設定する際に2チャンネル以上を同時に運用する場合は、同一グループ内のチャンネルを選択してください。

周波数 (MHz)	グループ					
	1	2	3	4	5	6
806.125			3/1		5/1	
806.250	1/1					6/1
806.375		2/1				
806.500				4/1		
807.250						6/2
807.375			3/2	4/2	5/2	
807.500	1/2					
808.375					5/3	
808.500						6/3
808.625		2/2		4/3		
809.375						6/4
809.500			3/3			
809.625	1/3			4/4		
809.750		2/3			5/4	

※左の数字はグループ、右の数字はチャンネルを表しています。

SLX[®] Wireless

ダイバーシティ受信機 SLX4

B型



SLX4 76,650円(本体価格73,000円)

簡単な操作で素早いセットアップが可能。

- 空いているチャンネルを自動的に探すスキャン機能や赤外線リンク機能を搭載。素早いセットアップが可能。
- グループ/チャンネル、周波数、ロックなどを表示。電池残量が少なくなるとアイコンで表示する液晶ディスプレイを搭載。バックライト付きなので、暗い場所でも操作が可能。
- 正確な周波数で設定したいときに有効なマスターリストの呼び出しが可能。
- 取り外し可能な、1/4波長アンテナを使用。
- 設置場所を選ばないハーフラックサイズ。付属の金具を用いて2台を1Uにラックマウント可能。



各部の名称

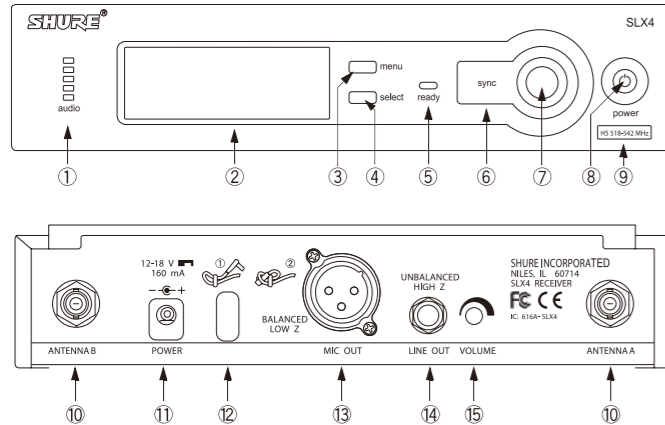

- フロントパネル
- ① audio レベルインジケータ
 - ② 液晶 ディスプレイ
 - ③ menu ボタン
 - ④ select ボタン
 - ⑤ ready インジケータ
 - ⑥ 赤外線 (IR) ポート
 - ⑦ sync ボタン
 - ⑧ power ボタン
 - ⑨ 周波数表示

- リアパネル
- ⑩ アンテナ入力コネクタ
 - ⑪ AC 電源入力コネクタ
 - ⑫ コード・タイラップ
 - ⑬ ローインピーダンス・バランス出力コネクタ
 - ⑭ ハイインピーダンス・アンバランス出力コネクタ
 - ⑮ ボリューム調整ダイヤル

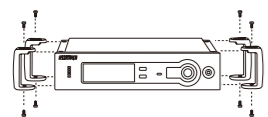

※保護用バンパー(付属品)ラックマウントしない場合、付属のネジを使用して取り付けください。

仕様

システム性能

- 到達距離:約60m
※見通しのよい屋外で使用した場合。使用環境によって異なる。
- トーン信号周波数:32.768kHz
- 周波数特性:45Hz~15kHz、±2dB
※システム全体の帯域幅はマイクヘッドにより変動。

- 受信周波数:B帯(806~810MHz)30チャンネルのうち任意の1チャンネル
- アンテナ入力:実効インピーダンス / 50Ω
コネクタ/BNC
- RF感度(12dB SINAD):-105dBm(標準)
- 音声出力:形式/バランス(XLR3ピン、オス)、アンバランス(フォンジャック)
インピーダンス/200Ω(バランス)、1kΩ(アンバランス)
レベル/バランス:-13dBV(600Ω負荷)、
アンバランス:-2dBV(3kΩ負荷)
- 電源:DC12~18V(160mA)、付属のACアダプター(AC100V、50/60Hz)
- 寸法・質量:幅197×高42×奥行134mm、816g
- 付属品:1/4波長アンテナ×2、ACアダプター、ラックマウント金具大・小×各1、リンクバー、止めネジ金具一式、保護用バンパー×4、50Ω同軸ケーブル(60cm)×2、フロントアンテナ用バルクヘッドアダプター×2、アンテナホールキャップ×2

★別売アクセサリを使用したアンテナの取り付けについては67ページを参照。

SLX4

ULX WirelessおよびSLX Wirelessの受信機は、通常受信機の背面にアンテナを取り付ける構造になっています。受信機をラックマウントして、アンテナを前面に取り付ける場合、または受信機本体から離して壁面などに取り付ける場合等には、付属の金具以外に別売アクセサリが必要になることがあります。以下は、代表的な取り付け方と取り付けに必要なアクセサリの一覧です。事前に取り付け方法をご確認いただくことをお勧めします。

受信機をラックマウントし、アンテナを前面に取り付ける場合

アンテナの取り付け方により、必要な別売アクセサリが異なります。

ULX Wireless受信機 ULXP4・ULXP4Dの場合 ※ULXS4は、付属品と別売アクセサリが異なります。

	付属品	別売アクセサリ
受信機1台	1/2 波長アンテナ×2、ラックマウント金具(小)×1 ラックマウント金具(大)×1、止めネジ金具一式	UA600(フロント・マウント・アンテナ・キット)×1
受信機2台	●ULXP4(2台)の場合 1/2 波長アンテナ×4、ラックマウント金具(小)×2 ラックマウント金具(大)×2、止めネジ金具一式	UA600(フロント・マウント・アンテナ・キット)×2
	●ULXP4D(1セット)の場合 1/2 波長アンテナ×4、止めネジ金具一式	UA506(シングル・ラックマウント・キット)×2 UA600(フロント・マウント・アンテナ・キット)×2
受信機2台	●ULXP4(2台)の場合 1/2波長アンテナ×4、ラックマウント金具(小)×2 リンクバー×2、止めネジ金具一式	UA440 MKII(アンテナラックマウント金具)×1
	●ULXP4D(1セット)の場合 1/2波長アンテナ×4、ラックマウント金具(小)×2 リンクバー×2、止めネジ金具一式	UA440 MKII(アンテナラックマウント金具)×1

※アンテナは交差・接触しないようにしてください。

SLX Wireless受信機 SLX4の場合

	付属品	別売アクセサリ
受信機1台	1/4波長アンテナ×2、ラックマウント金具(大)×1 ラックマウント金具(小)×1、50Ω同軸ケーブル×2 バルクヘッドアダプター×2	—
受信機2台	1/4波長アンテナ×2、リンクバー×2 ラックマウント金具(小)×2、50Ω同軸ケーブル×2 バルクヘッドアダプター×2	UA221(バッシング・アンテナ分配キット)×1

アンテナをリモートマウントする場合

アンテナは、1/2 波長アンテナ(UA820A)を使用します。できるだけ高い場所で、金属の障害物がない場所を選んで設置します。

	付属品	別売アクセサリ
受信機2台	●ULXS4・SLX4の場合 なし	UA505(リモート・マウント・アンテナキット)×2 UA825(50Ω同軸ケーブル)×2
	●ULXP4の場合 1/2 波長アンテナ×2	UA505(リモート・マウント・アンテナキット)×2 UA825(50Ω同軸ケーブル)×2

※別売アクセサリの詳細についてはP.79ページを参照。

PGX Wireless

特許取得のARCを採用した高品位ワイヤレスシステム。
セットアップが簡単にできる、空きチャンネルの自動検索機能や赤外線リンク機能を搭載。
免許不要のB型・周波数可変式で、ライブやイベントに最適。



キャリングケース (PGX24/SM58)

- 特許取得の音声圧縮方式ARC (Audio Reference Companding)を採用し、ワイヤードに迫るクリアな音質を獲得 (P.50参照)。
- 会場内の電波をモニターして空いているチャンネルを検出する「周波数自動検索機能」を装備。
- 受信機で設定した周波数を、ボタンひとつで送信機へ転送できる「赤外線リンク機能」を搭載。
- ヘッドウォーン/ラベリア/楽器用などボディーパック型送信機用のオプションマイクロホンも多数用意 (P.75参照)。
- 最大4チャンネルまでの同時運用が可能*。オプションでラックマウントキットも用意 (P.80参照)。



*最大同時使用可能チャンネル数は、他のワイヤレス製品等による周波数の混信が一切ない状態で、同一シリーズのみを使用した場合に同時に使用できる最大のチャンネル数です。Shureの他のシリーズのワイヤレス製品や他社のワイヤレス製品を同時に使用すると、使用できるチャンネル数は大幅に減少する恐れがあります。

PGX24/BETA 58A

B型

87,990円 (本体83,800円)

「BETA 58A」マイクヘッドを搭載した高品位モデル。
ボーカルの繊細な響きを余すところなく再現。

【システム構成内容】●BETA 58AヘッドPGX24ハンドヘルド型送信機 ●PGX4受信機 ●ACアダプター ●マイクホルダー ●単3形アルカリ乾電池×2 ●キャリングケース



PGX24/SM58

B型

78,540円 (本体74,800円)

ボーカルマイクロホンの世界標準「SM58」マイクヘッドを搭載。
力強いサウンドをワイヤレスで実現した本格派。

【システム構成内容】●SM58ヘッドPGX24ハンドヘルド型送信機 ●PGX4受信機 ●ACアダプター ●マイクホルダー ●単3形アルカリ乾電池×2 ●キャリングケース



PGX24/PG58

B型

71,190円 (本体67,800円)

クリアで豊かな響きの「PG58」マイクヘッドを搭載。
Shureの音質を気軽に楽しめる、コストパフォーマンスモデル。

【システム構成内容】●PG58ヘッドPGX24ハンドヘルド型送信機 ●PGX4受信機 ●ACアダプター ●マイクホルダー ●単3形アルカリ乾電池×2 ●キャリングケース



PGX14

B型

75,600円 (本体72,000円)

自由なパフォーマンスを約束するギター用ワイヤレス。
オプションマイクロホンで、さらに用途が拡大。

【システム構成内容】●PGX1ボディーパック型送信機 ●PGX4受信機 ●ACアダプター ●単3形アルカリ乾電池×2 ●フーンプラグ〜Switchcraft TA4F ケーブル (0.76m) ●キャリングケース



PGX14/PG30

B型

85,050円 (本体81,000円)

優れた装着感で、激しい動きにも柔軟に対応。
ハンズフリー用ボーカルワイヤレス。

【システム構成内容】●PGX1ボディーパック型送信機 ●PG30TQGヘッドウォーン・マイクロホン ●PGX4受信機 ●ACアダプター ●単3形アルカリ乾電池×2 ●ケーブルホルダー ●ウインドスクリーン×2 ●ケーブルクリップ ●キャリングケース



システム性能

到達距離…………… 約60m
※見通しのよい屋外で使用した場合。使用環境によって異なる。
周波数特性…………… 45Hz〜15kHz、±2dB
※システム全体の帯域幅はマイクヘッドにより変動。

PGX4受信機仕様

受信周波数…………… B帯 (806〜810MHz) 14チャンネルのうち任意の1チャンネル
RF感度 (12dB SINAD) …… -105dBm (標準)
音声出力…………… 形式/バランス (XLR3ピン、オス)
アンバランス (フォーンジャック)
インピーダンス/200Ω (バランス)、1kΩ (アンバランス)
レベル/バランス:-19dBV (600Ω負荷)
アンバランス:-5dBV (3kΩ負荷)
電源…………… DC12〜18V (160mA)、ACアダプター (AC100V、50/60Hz)
寸法・質量…………… 幅181×高40×奥行104mm、327g

PGX4リアパネル

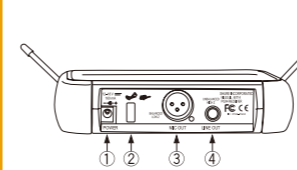

- ①電源入力コネクター
- ②コードループタイ(電源コネクターが抜けないようにコードを留めるループ)
- ③ローインピーダンス・バランス出力コネクター (XLR3ピン、オス)
- ④ハイインピーダンス・アンバランス出力コネクター (フォーンジャック)

PGX2ボタン部拡大図



LED
電源/ミュート/ロックのON/OFF
などを表示。
電源/muteボタン
電源/ミュート/ロックのON/OFF
を操作。

PGX1/PGX2送信機仕様

送信周波数…………… B帯 (806〜810MHz) 14チャンネルのうち任意の1チャンネル
電波形式…………… F3E
送信出力…………… 10mW
アンテナ形式…………… PGX1:1/4波長ホイップ、PGX2:内蔵式ホイップ
最大入力レベル…………… PGX1:-10dBV (ゲイン調整スイッチ"mic"時)
+10dBV (ゲイン調整スイッチ"0dB"時)
+20dBV (ゲイン調整スイッチ"-10dB"時)
PGX2:-8dBV (ゲイン調整スイッチ"0dB"時)
+2dBV (ゲイン調整スイッチ"-10dB"時)
ゲイン調整範囲…………… PGX1:Pad (mic / 0 / -10dB)、PGX2:Pad (0 / -10dB)
電源…………… 単3形アルカリ乾電池×2、または単3形ニッケル水素充電電池×2
電池寿命…………… 約8時間 ※アルカリ乾電池使用時。使用環境によって異なる。
寸法・質量…………… PGX1:幅64×高110×奥行19mm、81g (除乾電池)
PGX2/BETA58A:φ51×全長247mm、290g (除乾電池)
PGX2/SM58:φ51×全長247mm、290g (除乾電池)
PGX2/PG58:φ54×全長240mm、250g (除乾電池)

チャンネルプラン

PGX Wirelessは周波数自動検索機能により、空いているチャンネルを自動で検索します。手動で設定する際に2チャンネル以上を同時に運用する場合は、同一グループ内のチャンネルを選択してください。

周波数 (MHz)	グループ					
	1	2	3	4	5	6
806.125			3/1		5/1	
806.250	1/1					6/1
806.375		2/1				
806.500				4/1		
807.250						6/2
807.375			3/2	4/2	5/2	
807.500	1/2					
808.375					5/3	
808.500						6/3
808.625		2/2		4/3		
809.375						6/4
809.500			3/3			
809.625	1/3			4/4		
809.750			2/3		5/4	

※左の数字はグループ、右の数字はチャンネルを表しています。
※記載されていない帯域は、PGX Wirelessでは選択できません。

単品モデル

ボディーパック型送信機

PGX1 30,450円 (本体29,000円)
付属品:単3形アルカリ乾電池×2

ハンドヘルド型送信機 (BETA 58Aマイクヘッド)

PGX2/BETA 58A 49,350円 (本体47,000円)
付属品:マイクホルダー、単3形アルカリ乾電池×2

ハンドヘルド型送信機 (SM58マイクヘッド)

PGX2/SM58 40,950円 (本体39,000円)
付属品:マイクホルダー、単3形アルカリ乾電池×2

ハンドヘルド型送信機 (PG58マイクヘッド)

PGX2/PG58 34,650円 (本体33,000円)
付属品:マイクホルダー、単3形アルカリ乾電池×2

受信機

PGX4 46,200円 (本体44,000円)
付属品:ACアダプター、キャリングケース

Performance Gear® Wireless

使いやすさとパフォーマンスを両立。
豊富なパッケージで様々な用途に対応。

- 受信機にはシングルチャンネル・モデルと、デュアルチャンネル・モデルの2種類を用意。
- 全8種類の豊富なパッケージで、様々な用途に対応。
- 音声圧縮方式にはノイズを抑える「Variable Companding Ratio」を採用。
- ボディーバック型送信機には3段階、ハンドヘルド型送信機には2段階の入力レベル・アッテネーター・スイッチを搭載。
- 最大3チャンネルまでの同時運用が可能*。オプションでラックマウントキットも用意 (P.80参照)。

*最大同時使用可能チャンネル数は、他のワイヤレス製品等による周波数の混信が一切ない状況で、同一シリーズのみを使用した場合に同時に使用できる最大のチャンネル数です。Shureの他のシリーズのワイヤレス製品や他社のワイヤレス製品を同時に使用すると、使用できるチャンネル数は大幅に減少する恐れがあります。

PG24/PG58

55,440円 (本体52,800円)

【システム構成内容】 ●PG58ヘッドPG2ハンドヘルド型送信機 ●PG4受信機 ●ACアダプター ●マイクホルダー ●006P形アルカリ乾電池



B型

PG14/PG30

62,790円 (本体59,800円)

【システム構成内容】 ●PG1 ボディーバック型送信機 ●PG30TQGヘッドウオーン・マイクロホン ●PG4受信機 ●ACアダプター ●006P形アルカリ乾電池 ●ケーブルクリップ ●ウインドスクリーン×2



B型

PG14

53,550円 (本体51,000円)

【システム構成内容】 ●PG1 ボディーバック型送信機 ●PG4受信機 ●ACアダプター ●006P形アルカリ乾電池 ●フォンプラグ〜Switchcraft TA4Fケーブル (0.76m)



B型

PG14/PG185

62,790円 (本体59,800円)

【システム構成内容】 ●PG1 ボディーバック型送信機 ●PG185TQGラベリア・マイクロホン ●PG4受信機 ●ACアダプター ●006P形アルカリ乾電池 ●ケーブルクリップ ●ウインドスクリーン×2



B型

PG288/PG58

111,300円 (本体106,000円)

【システム構成内容】 ●PG58ヘッドPG2ハンドヘルド型送信機×2 ●PG88受信機 ●ACアダプター ●マイクホルダー×2 ●006P形アルカリ乾電池×2

B型

PG188/PG185

117,600円 (本体112,000円)

【システム構成内容】 ●PG1 ボディーバック型送信機×2 ●PG185TQGラベリア・マイクロホン×2 ●PG88受信機 ●ACアダプター ●006P形アルカリ乾電池×2 ●ケーブルクリップ×2 ●ウインドスクリーン×4

B型

PG1288/PG30

117,600円 (本体112,000円)

【システム構成内容】 ●PG58ヘッドPG2ハンドヘルド型送信機 ●PG1 ボディーバック型送信機 ●PG30TQGヘッドウオーン・マイクロホン ●PG88受信機 ●ACアダプター ●006P形アルカリ乾電池×2 ●ケーブルクリップ ●ウインドスクリーン×2

B型

PG1288/PG185

117,600円 (本体112,000円)

【システム構成内容】 ●PG58ヘッドPG2ハンドヘルド型送信機 ●PG1 ボディーバック型送信機 ●PG185TQGラベリア・マイクロホン ●PG88受信機 ●ACアダプター ●006P形アルカリ乾電池×2 ●ケーブルクリップ ●ウインドスクリーン×2

B型



システム性能

到達距離…………… 約50m ※見通しのよい屋外で使用した場合。使用環境によって異なる。
周波数特性…………… 45Hz〜15kHz ※システム全体の帯域幅はマイクヘッドにより変動。

PG4/PG88受信機仕様

受信周波数…………… B帯(806-810MHz) 10チャンネルのうちの任意の1チャンネル (PG4)または2チャンネル (PG88)
RF感度(12dB SINAD) …… -105dBm(標準)
音声出力…………… 形式/バランス(XLR3ピン、オス)
アンバランス(フォンジャック)
インピーダンス/200Ω(バランス)、1kΩ(アンバランス)
レベル/バランス:-19dBV(100kΩ負荷)
アンバランス:-5dBV(100kΩ負荷)
電源…………… DC12〜18V(160mA)、ACアダプター(AC100V、50/60Hz)
寸法・質量…………… PG4:幅188×奥行103×高40mm、241g
PG88:幅388×奥行116×高40mm、420g

PG4/PG88受信機リアパネル



PG2送信機ボタン部拡大図



PG1/PG2送信機仕様

送信周波数…………… B帯(806-810MHz) 10チャンネルのうちの任意の1チャンネル
電波形式…………… F3E
送信出力…………… 10mW
アンテナ形式…………… PG1:1/4波長ホイップ、PG2:内蔵式ホイップ
最大入力レベル…………… PG1:-10dBV(ゲイン調整スイッチ"mic"時)
+10dBV(ゲイン調整スイッチ"0dB"時)
+20dBV(ゲイン調整スイッチ"-10dB"時)
PG2:+2dBV(ゲイン調整スイッチ"-10dB"時)
-8dBV(ゲイン調整スイッチ"0dB"時)
ゲイン調整範囲…………… PG1:Pad(mic / 0 / -10dB)、PG2:Pad(0 / -10dB)
電源…………… 006P形アルカリ乾電池×1 ※ニッケル水素充電電池使用可能。
電池寿命…………… 約8時間 ※アルカリ乾電池使用時。使用環境によって異なる。
寸法・質量…………… PG1:幅64×高110×奥行21mm、75g(除乾電池)
PG2/PG58:φ53×全長224mm、218g(除乾電池)

チャンネルプラン

2チャンネルを同時に運用する場合は、1MHz以上離してください。また、3チャンネルを同時に運用する場合は、同一グループ内のチャンネルを選択してください。

周波数 (MHz)	チャンネル	グループ		
		A	B	C
806.125	1	1		1
806.250	A		A	
806.375	2			
807.125	3	3		
807.500	b			b
807.750	4		4	
808.625	d			
809.000	5			
809.500	6			6
809.625	c	C	C	

*記載されていない帯域は、Performance Gear Wirelessでは選択できません。

単品モデル

- ボディーバック型送信機 **PG1** 23,940円 (本体22,800円) 付属品:006P形アルカリ乾電池
- ハンドヘルド型送信機 (PG58マイクヘッド) **PG2/PG58** 30,450円 (本体29,000円) 付属品:マイクホルダー、006P形アルカリ乾電池
- シングルチャンネル受信機 **PG4** 32,550円 (本体31,000円) 付属品:ACアダプター
- デュアルチャンネル受信機 **PG88** 57,750円 (本体55,000円) 付属品:ACアダプター

Performance Gear Wireless

SVX Wireless

7種類のセット品と簡単な操作で誰でも気軽に導入できる Shureワイヤレスシステムのエントリー・モデル。

- 様々な用途に対応する7種類のセット品を用意。必要なものが全て付属しており、購入後すぐに使用可能。
- 基本的な設定は送信機と受信機の送受信周波数を合わせるだけで完了。初めての方でも簡単。
- クリアな音声を出力する「ダイバーシティ方式」や、受信状況が良くない場合でも周波数を変更できる「周波数可変式」を採用。
- 送信機は単3形アルカリ乾電池×2本で10時間以上駆動。ニッケル水素充電電池にも対応。
- 最大3チャンネルまでの同時運用が可能*。オプションでラックマウントキットも用意 (P.80参照)。

*最大同時使用可能チャンネル数は、他のワイヤレス製品等による周波数の混信が一切ない状況で、同一シリーズのみを使用した場合に同時に使用できる最大のチャンネル数です。Shureの他のシリーズのワイヤレス製品や他社のワイヤレス製品を同時に使用すると、使用できるチャンネル数は大幅に減少する恐れがあります。

SVX24/PG58

B型

オープンプライス

【システム構成内容】 ●PG58マイクヘッドSVX2ハンドヘルド型送信機 ●SVX4受信機 ●ACアダプター ●マイクホルダー ●単3形アルカリ乾電池×2 ●チャンネル切替ツール ●チャンネルシール



SVX24/PG28

B型

オープンプライス

【システム構成内容】 ●PG28マイクヘッドSVX2ハンドヘルド型送信機 ●SVX4受信機 ●ACアダプター ●マイクホルダー ●単3形アルカリ乾電池×2 ●チャンネル切替ツール ●チャンネルシール



SVX14/PG30

B型

オープンプライス

【システム構成内容】 ●PG30TQGヘッドウオン・マイクロホン ●SVX1ボディーバック型送信機 ●SVX4受信機 ●ACアダプター ●単3形アルカリ乾電池×2 ●ケーブルクリップ ●ウインドスクリーン×2 ●チャンネル切替ツール ●チャンネルシール



SVX14/PG185

B型

オープンプライス

【システム構成内容】 ●PG185TQGラベリア・マイクロホン ●SVX1ボディーバック型送信機 ●SVX4受信機 ●ACアダプター ●単3形アルカリ乾電池×2 ●ケーブルクリップ ●ウインドスクリーン×2 ●チャンネル切替ツール ●チャンネルシール



単品モデル

ボディーバック型送信機

SVX1 オープンプライス

付属品:単3形アルカリ乾電池×2、チャンネル切替ツール

ハンドヘルド型送信機 (PG58マイクヘッド)

SVX2/PG58 オープンプライス

付属品:マイクホルダー、単3形アルカリ乾電池×2、チャンネル切替ツール

ハンドヘルド型送信機 (PG28マイクヘッド)

SVX2/PG28 オープンプライス

付属品:マイクホルダー、単3形アルカリ乾電池×2、チャンネル切替ツール

シングルチャンネル受信機

SVX4 オープンプライス

付属品:ACアダプター、チャンネルシール

デュアルチャンネル受信機

SVX88 オープンプライス

付属品:ACアダプター、チャンネルシール

SVX288/PG58

B型

オープンプライス

【システム構成内容】 ●PG58マイクヘッドSVX2ハンドヘルド型送信機×2 ●SVX88受信機 ●ACアダプター ●マイクホルダー×2 ●単3形アルカリ乾電池×4 ●チャンネル切替ツール ●チャンネルシール



SVX288/PG28

B型

オープンプライス

【システム構成内容】 ●PG28マイクヘッドSVX2ハンドヘルド型送信機×2 ●SVX88受信機 ●ACアダプター ●マイクホルダー×2 ●単3形アルカリ乾電池×4 ●チャンネル切替ツール ●チャンネルシール



SVX188/PG185

B型

オープンプライス

【システム構成内容】 ●PG185TQGラベリア・マイクロホン×2 ●SVX1ボディーバック型送信機×2 ●SVX88受信機 ●ACアダプター ●単3形アルカリ乾電池×4 ●ケーブルクリップ×2 ●ウインドスクリーン×4 ●チャンネル切替ツール ●チャンネルシール



システム性能

電波形式…………… F3E
 到達距離…………… 約18m(送信出力:1mW)、約75m(送信出力:10mW)
 ※1mWの送信出力はハンドヘルド型送信機のみ選択可能。
 ※見通しのよい屋外で使用した場合、使用環境により異なる。
 周波数特性…………… 50Hz~15kHz ※システム全体の帯域幅はマイクヘッドにより変動。

SVX4/SVX88受信機仕様

受信周波数…………… B帯(806-810MHz)8チャンネルのうちの任意の1チャンネル(SVX4)または2チャンネル(SVX88)
 RF感度(12dB SINAD) …… -105dBm(標準)
 音声出力…………… コネクター/XLR3ピン、オス(バランス)、
 フォーンジャック(アンバランス)
 インピーダンス/600Ω
 レベル/XLR:-16dBV(100kΩ負荷)
 フォーンジャック:-22dBV(100kΩ負荷)
 電源…………… SVX4:DC12~18V(130mA)
 SVX88:DC12~18V(220mA)
 付属のACアダプター(AC100V、50/60Hz)
 寸法・質量…………… SVX4:幅168×奥行105×高32mm、245g
 SVX88:幅256×奥行105×高32mm、381g

SVX4/SVX88受信機リアパネル

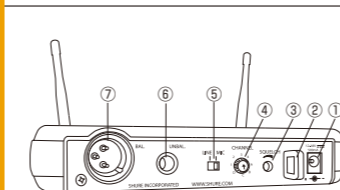

- ①電源入力コネクター
- ②コードループタイ
- ③スケルチ調整つまみ
- ④チャンネル選択つまみ
- ⑤出力レベル切替スイッチ
- ⑥ハイインピーダンス・アンバランス出力コネクター (フォーンジャック)
- ⑦ローインピーダンス・バランス出力コネクター (XLR3ピン、オス)

SVX1/SVX2送信機仕様

送信周波数…………… B帯(806-810MHz)8チャンネルのうちの任意の1チャンネル
 送信出力…………… SVX1:10mW
 SVX2:1mW/10mW切替
 アンテナ形式…………… SVX1:1/4波長ホイップ
 SVX2:内蔵式ホイップ
 最大入力レベル…………… SVX1:-7dBV(MIC/LINEスイッチ"MIC"、
 GAINダイヤル"上げ切り"時)
 +9dBV(MIC/LINEスイッチ"LINE"、
 GAINダイヤル"上げ切り"時)
 SVX2:-20dBV
 ゲイン調整範囲…………… SVX1:-15dBV~+9dBV
 GAINダイヤル/0~+8dB
 MIC/LINEスイッチ/MIC/LINEの感度の差は16dB
 電源…………… 単3形アルカリ乾電池×2、または単3形ニッケル水素充電電池×2
 電池寿命…………… 約10時間 ※アルカリ乾電池使用時、使用環境により異なる。
 寸法・質量…………… SVX1:幅64×高108×奥行19mm、90g(除乾電池)
 SVX2:幅51×全長254mm、270g(除乾電池)

チャンネルプラン

2チャンネル以上を同時に運用する場合は、同一グループ内のチャンネルを選択してください。

周波数 (MHz)	チャンネル	グループ		
		A	B	C
806.125	4		4	
806.375	1	1		
807.625	2	2		
808.000	5		5	
808.250	7			7
809.375	6		6	
809.500	3	3		
809.625	8			8

*記載されていない帯域は、SVX Wirelessでは選択できません。

ハンドヘルド型送信機用アクセサリ

■ マイクヘッド

SVX Wirelessを除く全モデルのハンドヘルド型送信機に接続可能です。

KSM9/SLマイクヘッド (シャンパンゴールド)
RPW180 195,300円 (本体186,000円)

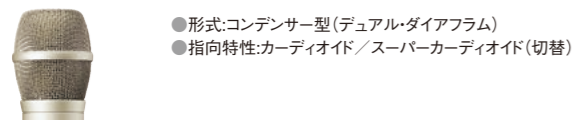

KSM9/BKマイクヘッド (黒)
RPW184 195,300円 (本体186,000円)

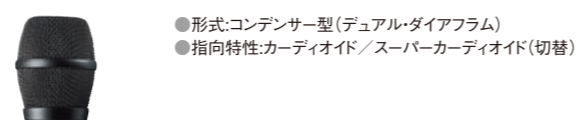

BETA 58Aマイクヘッド
RPW118 36,540円 (本体34,800円)

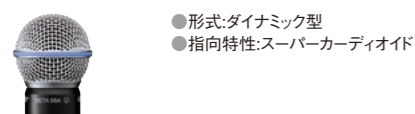

BETA 87Aマイクヘッド
RPW120 75,600円 (本体72,000円)

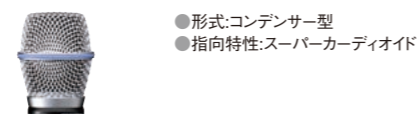

BETA 87Cマイクヘッド
RPW122 90,300円 (本体86,000円)

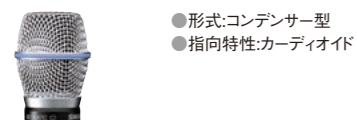

SM58マイクヘッド
RPW112 30,030円 (本体28,600円)

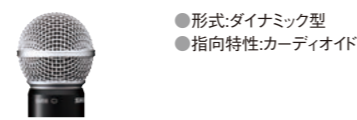

SM87Aマイクヘッド
RPW116 39,690円 (本体37,800円)

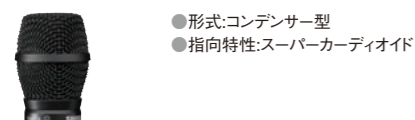

SM86マイクヘッド
RPW114 48,720円 (本体46,400円)

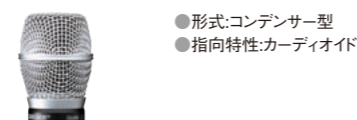

PG58マイクヘッド
RPW110 19,950円 (本体19,000円)

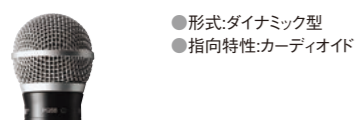

その他のアクセサリ

マイクホルダー
WA371 2,940円 (本体2,800円)
 ●対応製品:全シリーズ



UHF-R Wireless用ミュートスイッチ・ユニット
UAMS 28,875円 (本体27,500円)
 マイクヘッドと送信機本体の間に挟み込む方式で、簡単に着脱可能。
 ●色:シャンパンゴールド(/SL)、黒(/BK) ●対応製品:MW2、UR2



ボディーパック型送信機用アクセサリ

マイクロホンおよび接続ケーブルは
 全モデルのボディーパック型送信機に接続可能です。

■ ヘッドウォーン・マイクロホン

エレクトレットコンデンサー型
WBH54 54,600円(本体52,000円)



【仕様】 ●指向特性:スーパーカーディオイド ●周波数特性:50Hz ~20kHz ●最大音圧レベル:144dB SPL ●コネクター:Switchcraft TA4F ●質量:38g ●ケーブル長:1.5m

【付属品】 ウィンドスクリーン×2、ハイブーストEQキャップ、スイベルクリップ、予備ブームホルダー、キャリングケース

エレクトレットコンデンサー型
WBH53 54,600円(本体52,000円)



【仕様】 ●指向特性:無指向性 ●周波数特性:20Hz ~20kHz ●最大音圧レベル:142dB SPL ●コネクター:Switchcraft TA4F ●質量:35.4g ●ケーブル長:1.5m

【付属品】 ウィンドスクリーン×2、ハイブーストEQキャップ、マイルドブーストEQキャップ×2、スイベルクリップ、予備ブームホルダー、キャリングケース

【使用例】



エレクトレットコンデンサー型
WH30TQG 29,400円(本体28,000円)



【仕様】 ●指向特性:カーディオイド ●周波数特性:40Hz ~20kHz ●最大音圧レベル:130dB SPL ●コネクター:Switchcraft TA4F ●質量:65g ●ケーブル長:1.5m

【付属品】 ウィンドスクリーン×2、ケーブルホルダー、ケーブルクリップ、マイクポーチ

ダイナミック型
WH20TQG 20,790円(本体19,800円)



【仕様】 ●指向特性:カーディオイド ●周波数特性:50Hz ~15kHz ●コネクター:Switchcraft TA4F ●質量:63g ●ケーブル長:1.2m
 【付属品】 ウィンドスクリーン×2、ケーブルクリップ

エレクトレットコンデンサー型
WCM16 43,890円(本体41,800円)



【仕様】 ●指向特性:ハイパーカーディオイド ●周波数特性:50Hz ~18kHz ●最大音圧レベル:150dB SPL ●コネクター:Switchcraft TA4F ●質量:42g ●ケーブル長:1.5m
 【付属品】 ウィンドスクリーン

エレクトレットコンデンサー型
PG30TQG 10,290円(本体9,800円)



【仕様】 ●指向特性:カーディオイド ●周波数特性:60Hz~18kHz ●最大音圧レベル:125dB SPL ●コネクター:Switchcraft TA4F ●質量:51.6g ●ケーブル長:1.27m
 【付属品】 ケーブルクリップ、ウィンドスクリーン×2

■ 楽器用マイクロホン

エレクトレットコンデンサー型
WB98H/C 39,690円(本体37,800円)

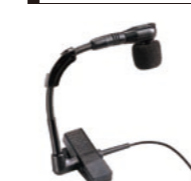

【仕様】 ●指向特性:カーディオイド ●周波数特性:20Hz~20kHz ●最大音圧レベル:143.5dB SPL ●コネクター:Switchcraft TA4F ●寸法・質量:マイクヘッドφ10mm、65g (マイク部) ●ケーブル長:1.6m

【使用例】

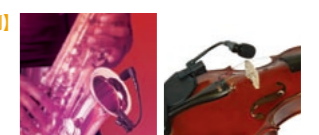

【付属品】 ウィンドスクリーン×2、ケーブルホルダー、アングルブレース、マイクポーチ

ボディパック型送信機用アクセサリ

マイクロホンおよび接続ケーブルは
全モデルのボディパック型送信機に接続可能です。

ラベリア・マイクロホン

エレクトレットコンデンサー型

WL183 17,640円(本体16,800円) **WL184** 22,050円(本体21,000円) **WL185** 20,370円(本体19,400円)



【仕様】 ●指向特性:WL183 無指向性、WL184 スーパーカード型、WL185 カード型 ●周波数特性:50Hz~17kHz ●最大音圧レベル:WL183 125dB SPL、WL184 129.5dB SPL、WL185 130.5dB SPL ●コネクター:Switchcraft TA4F ●寸法:φ12×長22mm (マイク部のみ) ●ケーブル長:1.2m

【付属品】 ウィンドスクリーン大・小×各1、タイクリップ、マイクポーチ



タイクリップ

エレクトレットコンデンサー型

WL50 46,200円(本体44,000円)



【仕様】 ●指向特性:無指向性 ●周波数特性:20Hz~20kHz ●最大音圧レベル:133dB SPL ●コネクター:Switchcraft TA4F ●寸法・質量:マイクヘッドφ6mm、21g(ケーブル&コネクター含) ●ケーブル長:1.5m
【備考】 低感度モデルも用意。WL50B-LO(黒)、WL50T-LO(ベージュ) 52,290円(本体49,800円)

【付属品】 ウィンドスクリーン×2、ハイブーストEQキャップ×2、マイルドブーストEQキャップ×2、スイベルクリップ、デュアルタイクリップ、マグネットマウント、ピンマウント、マイクポーチ、布製マイクポーチ

● スイベルクリップ



【使用例】

● デュアルタイクリップ



【使用例】

● マグネットマウント



【使用例】

● ピンマウント

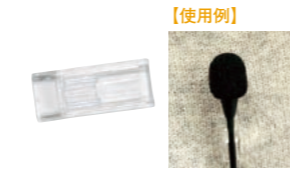

【使用例】

エレクトレットコンデンサー型

WL51 54,600円(本体52,000円)



【仕様】 ●指向特性:カード型 ●周波数特性:20Hz~20kHz ●最大音圧レベル:138dB SPL ●コネクター:Switchcraft TA4F ●寸法・質量:マイクヘッドφ6mm、21g(ケーブル&コネクター含) ●ケーブル長:1.5m

【付属品】 ウィンドスクリーン×2、ハイブーストEQキャップ×2、スイベルクリップ、デュアルタイクリップ、マグネットマウント、ピンマウント、布製マイクポーチ、キャリングケース

エレクトレットコンデンサー型

WL93 15,540円(本体14,800円)



【仕様】 ●指向特性:無指向性 ●周波数特性:50Hz~20kHz ●最大音圧レベル:120dB SPL ●コネクター:Switchcraft TA4F ●寸法・質量:幅6×高4×奥行9mm (マイク部のみ)、16g ●ケーブル長:1.2m ●色:黒

【備考1】 色がベージュのWL93Tも用意。
【備考2】 ケーブル長1.8mのモデルも用意。WL93-6(黒)、WL93-6T(ベージュ) 15,540円(本体14,800円)

【付属品】 ウィンドスクリーン、タイクリップ、縫いつけ用ブラケット、マイクポーチ



タイクリップ



縫いつけ用ブラケット

エレクトレットコンデンサー型

PG185TQG 10,290円(本体9,800円)



【仕様】 ●指向特性:カード型 ●周波数特性:60Hz~12kHz ●最大音圧レベル:120dB SPL ●コネクター:Switchcraft TA4F ●質量:23g ●ケーブル長:1.22m

【付属品】 ケーブルクリップ、ウィンドスクリーン×2



ケーブルクリップ

その他のアクセサリ

接続ケーブル

WA302 2,940円(本体2,800円)
●ケーブル長:0.76m
●コネクター:Switchcraft TA4F(送信機側)→標準プラグ



接続ケーブル

WA310 4,620円(本体4,400円)
●ケーブル長:1.2m
●コネクター:Switchcraft TA4F(送信機側)→XLR3ピン、メス

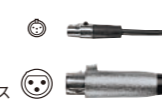

リモート・ミュートスイッチ

WA360 13,650円(本体13,000円)
3種類の動作モードを切替可能。
●ケーブル長(マイク側):0.07m、送信機側:0.83m
●対応製品:全シリーズ



UHF-R Wireless用布製ポーチ

WA580 5,250円(本体5,000円)
●色:黒(B)、白(W) ●対応製品:MW1、UR1

接続ケーブル

WA304 3,990円(本体3,800円)
●ケーブル長:0.65m
●コネクター:Switchcraft TA4F(送信機側)→L字型標準プラグ



コネクター

WA330 2,940円(本体2,800円)
Switchcraft TA4Fコネクター

UHF-R Wireless用入力コネクター・ロック金具

WA340 2,940円(本体2,800円)
接続したマイクロホンやケーブルをロックするために使用。
●対応製品:MW1、UR1、UR1M



UHF-R Wireless用布製ポーチ

WA581 4,725円(本体4,500円)
●色:黒(B)、白(W) ●対応製品:UR1M

A2型・A型ワイヤレス送信機(特定ラジオマイク)の使用について

- A2型・A型ワイヤレス送信機は電波法で定められた「特定ラジオマイクの陸上移動局」で、運用の際には無線局の免許申請が必要です。
- A2型・A型ワイヤレス送信機は放送局が映像を取材中継する機器(FPU)と周波数を共用しています。また、A2型・A型ワイヤレス送信機を近距離で同時使用する場合、電波の相互干渉のため、使えるチャンネル数には限りがあります。運用にあたっては互いの連絡・調整等により、電波障害を起こさないようにすることが義務付けられており、この運用連絡・調整の中心になるのが特定ラジオマイク利用者連盟です。A2型・A型ワイヤレス送信機を運用する場合(FPUを持つテレビ局は除く)は必ず連盟に加入し、運用前には「運用連絡」を提出してください。

「特定ラジオマイク利用者連盟」連絡先

〒162-0042 東京都新宿区早稲田町74 中村ビル3F
Tel. 03-5273-9806 Fax. 03-5273-9808
URL <http://www.tokuraren.org/>

A2型・A型ワイヤレス送信機運用までの流れ

●特定ラジオマイク利用者連盟(特ラ連)に入会

1. 特ラ連に連絡し、入会申込書等の必要書類を請求。
2. 必要事項を記入し特ラ連へ提出。
3. 特ラ連からの請求に従い、必要な費用を支払う(下記費用一覧参照)。
*入会申し込みから免許発行までは約3週間ほど。

■特ラ連加入費用

- ・入会金 20,000円×加入数
固定施設:ホールあるいは会議場等1つについて1加入、2つの場合は2加入。
移動施設:免許人が同じでも常置場所ごとに免許と加入が必要。
- ・年会費 48,000円×加入数
- ・運用調整費 1,200円×送信機個数(固定使用) 固定使用する業種:劇場、ホールなど
3,600円×送信機個数(移動使用) 移動使用する業種:PA業者、映像制作会社など
※新規加入の初年度のみ「年会費」「運用調整費」は月割りになります。

●無線局新設免許申請

陸上移動無線局の免許を、総務省地方総合通信局に申請。詳細は特ラ連にご相談ください。

■無線局新設免許申請手続き費用

- ・新設免許申請手数料 3,550円×送信機個数 支払先:国
- ・免許関係書類取扱費 5,000円×送信機個数 支払先:特ラ連
- ・電波使用料 支払先:国
・A2型またはA型専用送信機 600円×送信機個数
・A2型およびA型共用送信機 1,300円×送信機個数

■免許取得後、A2型・A型ワイヤレス送信機を使用する際には「使用日時、場所、個数」等を指定の運用連絡用紙に記入して特ラ連に申請。

●再免許申請について

特定ラジオマイク(A2型・A型ワイヤレス送信機)の免許有効期限は5年です。6月1日を起算日としていますので、初年度を含め5年目には免許更新(再免許)の申請をします。2回目以降も5年ごとに更新することになります。

■免許の更新費用

- ・再免許手数料(収入印紙代) 1,950円×送信機個数 支払先:国
- ・再免許申請書類取扱費 基本料金 2,000円 支払先:特ラ連
500円×送信機個数 支払先:特ラ連

※課税対象項目については、消費税等が含まれております。 ※2010年10月現在。

受信機用アクセサリ

■ アンテナ関連製品

アンテナ関連製品は、PGX Wireless、Performance Gear Wireless、SVX Wirelessでは使用できません。

UHF-R Wireless用アンテナ分配器

UA845J 184,800円 (本体176,000円)



- 最大5台の受信機を接続可能。
- AC電源の供給が可能。
- 対応周波数帯域:A2帯・A帯・B帯。
- 電源:AC100V、50/60Hz、15W
- 寸法・質量:幅483×高45×奥行295mm、3.3kg
- 付属品:50Ω同軸ケーブル(60cm)×12
- 対応製品:MW4D+、UR4D+、UR4S+

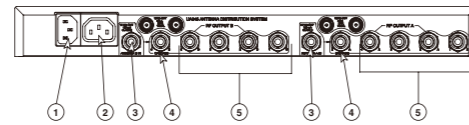

- ① AC電源入力コネクタ
- ② AC電源出力コネクタ
- ③ アンテナ入力コネクタ(BNC)
- ④ RFカスケード出力コネクタ(BNC)
- ⑤ RF出力コネクタ(BNC)

ULX/SLX Wireless用アンテナ分配器

UA844SWB-J 120,750円 (本体115,000円)



- 最大4台の受信機を接続可能。
- DC14~18Vの電源供給が可能。
- 対応周波数帯域:A2帯・A帯・B帯
- 電源:DC14~18V(3A)、付属のACアダプター(AC100V、50/60Hz)
- 寸法・質量:幅483×高45×奥行172mm、1.6kg
- 付属品:50Ω同軸ケーブル(約50cm)×8、50Ω同軸ケーブル(約180cm)×2、DC電源供給用ケーブル×8、ワッシャー×2、ナット×2、バルクヘッドアダプター×2、ACアダプター、ハードウェアキット一式
- 対応製品:ULXP4、ULXS4、SLX4

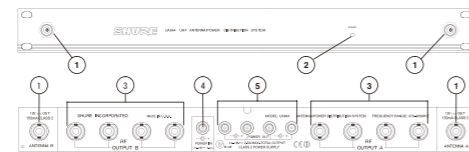

- ① アンテナ入力コネクタ(BNC)
- ② 電源インジケータ
- ③ RF出力端子(BNC)
- ④ 電源入力コネクタ
- ⑤ DC14~18V電源出力コネクタ

パッシブRFフィルター

UAPF 50,190円 (本体47,800円)



- ノイズの原因となる不要な電波を除去。
- A2/A/B帯以外の不要電波をカットする「UAPF-ABJ」、A2帯以外の不要電波をカットする「UAPF-A2」、A/B帯以外の不要電波をカットする「UAPF-A4B」の3種類を用意。
- 寸法・質量:幅32×高67×奥行112mm、420g
- 構成:パッシブRFフィルター、マウンティングフランジ
- 対応製品:MW4D+、UR4D+、UR4S+、ULXP4、ULXS4、SLX4

アンテナ・ブースター

UA830WB 35,490円 (本体33,800円)

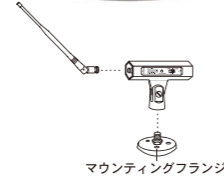

マウンティングフランジ

- アンテナケーブルの引き回しによる損失を補償し、受信機から離れた場所へのアンテナの設置が可能。
- ゲインは、ケーブル長に応じて3dB(7.5m以下)または10dB(7.5m以上)を選択。
- 付属のマウンティングフランジ以外に、マイクスタンドへの取付も可能。
- 2台までの直列接続に対応。
- 対応周波数帯域:A2帯・A帯・B帯。
- 電源:DC12V(接続元の受信機や分配器から供給)、0.6~0.72W
- 寸法・質量:幅32×高67×奥行112mm、420g
- 構成:アンテナ・ブースター、マウンティングフランジ
- 対応製品:MW4D+、UR4D+、UR4S+、ULXP4、ULXS4

アクティブ指向性アンテナ

UA870WB 77,070円 (本体73,400円)



- 送信機のエリアを的確かつ高い感度で狙うことができるため、コンサート会場やスタジアムなどの広い会場に最適。
- 軸上のアンテナゲインは7dB。受信範囲はカーディオイド型で、100'の範囲内では感度が3dB向上。さらに、狙ったエリア以外の感度が低く、ノイズを減少。
- アンテナケーブルによる損失を補償するためのブースターを内蔵。3dBまたは10dBのゲインを設定可能。
- 天井、壁、マイクスタンドへの取付が可能。
- 対応周波数帯域:A2帯・A帯・B帯
- 電源:DC12V(接続元の受信機や分配器から供給)、0.68W
- 寸法・質量:幅359×高316×奥行36mm、317g
- 対応製品:MW4D+、UR4D+、UR4S+、ULXP4、ULXS4

パッシブ指向性アンテナ

PA805SWB 73,500円 (本体70,000円)



- 軸上のアンテナゲインは6.5dBi。受信範囲はカーディオイド型で、100'の範囲内では感度が3dB向上。さらに、狙ったエリア以外の感度が低いため、ノイズは減少。
- 天井、壁、マイクスタンドへの取付が可能。
- 対応周波数帯域:A2帯・A帯・B帯
- 寸法・質量:幅378×高334×奥行28mm、319g
- 対応製品:MW4D+、UR4D+、UR4S+、ULXP4、ULXS4、SLX4

ヘリカル指向性アンテナ

HA-8089 109,200円 (本体104,000円)



- 57°の範囲をカバー。軸上のアンテナゲインは14dBi。さらに、狙ったエリア以外の感度が低いためノイズは減少。
- 送信機のアンテナの角度に関わらず、一定の感度で受信可能。
- アンテナ分配器(UA845J、UA844SWB-J)との併用も可能。
- 対応周波数帯域:A2帯・A帯・B帯
- 寸法・質量:最大径350×全長330mm、1.7kg
- 対応製品:MW4D+、UR4D+、UR4S+、ULXP4、ULXS4、SLX4

1/2 波長アンテナ

UA820A 7,980円 (本体7,600円)



- 対応製品:MW4D+、UR4D+、UR4S+、ULXP4、ULXS4、SLX4

フロント・マウント・アンテナキット

UA600 9,870円 (本体9,400円)



- 2本のアンテナを前面パネルに取り付けるためのキット。
- 構成:50Ω同軸ケーブル(60cm)×2、バルクヘッドアダプター×2
- 対応製品:ULXP4、ULXS4、SLX4

リモート・マウント・アンテナキット

UA505 4,830円 (本体4,600円)

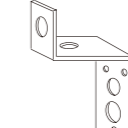

- 壁面などにアンテナを取り付ける際に使用。
- 構成:ブラケット、ワッシャー、ナット、バルクヘッドアダプター
- 対応製品:MW4D+、UR4D+、UR4S+、ULXP4、ULXS4、SLX4

アンテナラックマウント金具

UA440 MKII 27,300円 (本体26,000円)

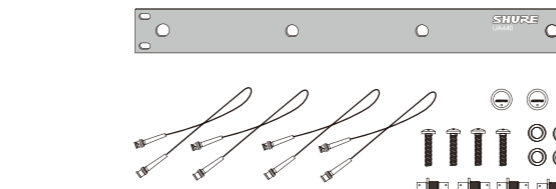

- 4本までのアンテナを1Uのパネルに取り付け可能。
- 構成:アンテナ・ラックマウント金具、ラックマウントねじ×4、ワッシャー×4、バルクヘッドキャップ×2、50Ω同軸ケーブル(60cm)×4、バルクヘッドアダプター×4
- 対応製品:ULXP4、ULXS4、SLX4

パッシブ・アンテナ分配キット

UA221 32,970円 (本体31,400円)



- 2本のアンテナで受信した信号を2台の受信機に分配。
- 構成:分配器×2、50Ω同軸ケーブル(60cm)×4、バルクヘッドアダプター×2、メス・メスコネクタ接続アダプター×2
- 対応製品:MW4D+、UR4D+、UR4S+、ULXP4、ULXS4、SLX4

50Ω同軸ケーブル

UA825 13,650円 (本体13,000円)

- ケーブル長:7.5m ●コネクタ:BNC→BNC

50Ω同軸ケーブル

UA850 26,040円 (本体24,800円)

- ケーブル長:15m ●コネクタ:BNC→BNC

受信機用アクセサリ

■ ラックマウントキット

ULX Wireless用シングル・ラックマウントキット
UA506 5,460円 (本体5,200円)

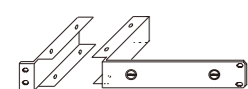

- 1Uのスペースに1台の受信機をラックマウントするために使用。
- 構成品:ラックマウント金具大・小×各1、ねじ一式
 - 対応製品:ULXP4、ULXS4
 - 備考:ULXP4には標準で付属

ULX Wireless用デュアル・ラックマウントキット
UA507 5,460円 (本体5,200円)

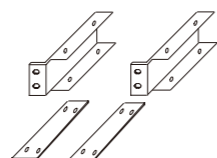

- 1Uのスペースに2台の受信機をラックマウントするために使用。
- 構成品:ラックマウント金具小×2、リンクバー×2、ねじ一式
 - 対応製品:ULXP4、ULXS4
 - 備考:ULXP4Dには標準で付属

PGX / Performance Gear Wireless用ラックマウントキット
URT 6,720円 (本体6,400円)



- 1Uのスペースに2台までのシングルチャンネル受信機、または1台のデュアルチャンネル受信機をラックマウントするために使用。
- 構成品:ラックマウント金具、ねじ一式
 - 対応製品:PGX4、PG4、PG88
 - 備考:PGX4は前面にあるアンテナのためラックマウント面から1cmほど前に突出。PG4、PG88の上段に他の機器を設置すると、受信感度が低下する恐れあり。

SVX Wireless用シングル・ラックマウントキット
WASRM 3,150円 (本体3,000円)



- 1Uのスペースに2台までのシングルチャンネル受信機をラックマウントするために使用。
- 構成品:シングルラックマウント金具、受信機固定パーツ×4、ねじ一式
 - 対応製品:SVX4
 - 備考:前面にあるアンテナのためラックマウント面から2cmほど前に突出。

SVX Wireless用デュアル・ラックマウントキット
WADRM 3,150円 (本体3,000円)



- 1Uのスペースに1台のデュアルチャンネル受信機をラックマウントするために使用。
- 構成品:デュアルラックマウント金具、受信機固定パーツ×2、ねじ一式
 - 対応製品:SVX88
 - 備考:前面にあるアンテナのためラックマウント面から2cmほど前に突出。

■ ワイヤレス機器設置時の注意点

- 送信機と受信機を、金属などの高密度物質の近くに置かないでください。
- 受信機をコンピューターや、高周波を発生する機器の近くに設置しないでください。
- 付属のアンテナを使用する場合は、受信機を機材ラックの下の方に設置しないでください。
- 2本のアンテナをお互いに反対方向に向けて、垂直に対し45°傾けて設置してください。
- ダイバーシティアンテナは、少なくとも1/4波長(約10cm)は離して設置してください。

■ キャリングケース

UHF-R Wireless用キャリングケース
DWC-2 UHFR 51,450円 (本体49,000円)

- UHF-Rの受信機2台と送信機を収納可能。アルモア製。
- 19インチ、2Uサイズ
 - 対応製品:UHF-R Wireless

ULX / SLX Wireless用キャリングケース
WA610 19,950円 (本体19,000円)



- 受信機×1、ボディーバック型送信機×1、ハンドヘルド型送信機×1を収納可能。プラスチック製。
- 寸法・質量:幅505×高415×奥行135mm(除突起)、約2.6kg
 - 対応製品:ULX Wireless、SLX Wireless

その他のアクセサリ

外部機器接続ケーブル
WA410 2,520円 (本体2,400円)

- ケーブル長:1.8m
- コネクター:標準プラグ(受信機側)→XLR3ピン、オス



優れた音質と多彩な機能を備えた、

Shureのパーソナル・モニターシステム。

長年に渡る音響機器の開発で培ったテクノロジーが、

アーティストのパフォーマンスを支えます。

Personal Monitor Systems パーソナル・モニターシステム



PSM900 A2/A型対応パーソナル・モニターシステム 83

PSM900

ワイヤレスとは思えない音質、安定したRF性能、
効率的な運用を可能にする機能をコンパクトなボディに収めた、
A2/A型対応パーソナル・モニターシステム。



■ 特長

- 送信機には極めて精度の高いフィルターを採用したデジタル・ステレオ・エンコーダーを搭載。ステレオ信号をワイヤレスで送信する際の、エンコードによる音質の劣化を最小限に抑制。
- 特許取得の音声レベル圧縮技術「ARC (Audio Reference Companding)」を採用し、ワイヤレスとは思えない優れた音質を実現 (P.50参照)。
- 増幅段の直線性を高めることで、相互変調歪み (IMD) の発生を劇的に低減。PSM900のみを運用した場合は、A2+A帯で最大14ステレオ、ハイエンド・ワイヤレスシステム「UHF-RMW」と組み合わせて運用した場合は、PSM900をA2帯で最大8ステレオ、UHF-RMWをA+B帯で最大23ch同時に運用可能。
- 受信機には受信感度を自動で調整する「アクティブRFゲイン・コントロール機能」を搭載。送信アンテナと受信機を近付けた際に発生する受信電波のオーバーロードを防ぎ、安定した運用を約束。
- 演奏者の受信機が受信している信号を簡単にモニターできる、特許出願中の「CueMode機能」を搭載。あらかじめ設定しておけば、複数の送信機から発信された信号を1台の受信機で個別に聞くことが可能。
- モニター音の最終的なミックス作業を演奏者の受信機で行える「MixMode機能」を搭載。送信機にソロとバンドのミックスを入力して送信すれば、受信機でそれぞれの信号の音量を相対的に調整して出力可能。

- 会場内の電波をモニターして空いているグループ/チャンネルを検出する「周波数自動検索機能」や、受信機で設定したグループ/チャンネルをボタンひとつで送信機へ転送する「赤外線リンク機能」により、素早いセットアップを実現。

運用モデル	使用帯域	チャンネル(ステレオ)数
PSM900	A2+A	14
PSM900 UHF-RMW	A2 (PSM900) + A+B (UHF-RMW)	8 (PSM900) + 23 (UHF-RMW)
	A2 (PSM900) + A (UHF-RMW)	9 (PSM900) + 18 (UHF-RMW)
	A2 (UHF-RMW) + A (PSM900)	18 (UHF-RMW) + 8 (PSM900)

同時運用可能な最大チャンネル数

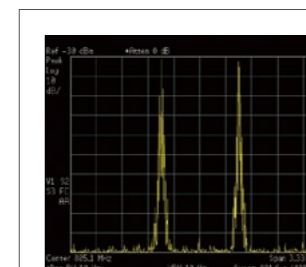

左の画像は2台の送信機から発信された電波をスペクトラムアナライザーで捉えたものです。送信機から発信された電波以外に、相互変調歪みの影響による余計な電波が一切発生していないことが分かります。

PSM900

PSM900

送信機 P9T-A24

A2型 A型



115,500円 (本体110,000円)

- 高性能なデジタル・ステレオ・エンコーダーや特許取得の音声レベル圧縮技術「ARC (Audio Reference Companding)」を採用し、ワイヤレスとは思えない優れた音質を実現。
- 「周波数自動検索機能」や「赤外線リンク機能」により、素早いセットアップが可能。
- 電源を切らずに送信電波の出力をON/OFFできる「RF出力ON/OFFスイッチ」を搭載。運用中の電波に影響を与えることなくセットアップが可能。
- バックライト付の液晶ディスプレイを搭載し、周波数、グループ、チャンネルなどの情報を見やすく表示。視認性の高いLEDレベルメーターも装備。
- モニターに便利なヘッドホン出力端子を搭載。
- 誤操作を防ぐロック機能を装備。
- 入力感度(-10dBV/+4dBu)や送信出力(6mW/10mW)の切り替えが可能。
- Mixmode時の他の送信機やモニタースピーカーへの出力に便利なループ出力端子を搭載。
- ラックマウントキットが標準で付属。ラックマウントキットを使えば、アンテナを前面に設置することも可能。



仕様

システム性能

- 電波形式:F3E, F8E
- 到達距離:90m(10mW) ※見通しのよい屋外で使用した場合。使用環境によって異なる。
- トーン信号周波数:19kHz、32kHz(PTPモード)
- 周波数特性:35Hz~15kHz
- ステレオ・セパレーション:60dB
- SN比:90dB(Aウェイト)
- THD:0.8%以下

- 送信周波数:A2帯(779~788MHz)69チャンネル、A帯(797~806MHz)69チャンネル、合計138チャンネルのうち任意の1チャンネル
- 空中線電力:6mW/10mW切替
- アンテナ出力:コネクター/BNC
実効インピーダンス/50Ω
- 音声入力:コネクター/XLR3ピン、オス(電子バランス)
フォンジャック(電子バランス)
※XLRと標準プラグ対応の複合端子
インピーダンス/70.2kΩ
最大入力レベル/+23.3dBu(+4dBu)、+12.5dBu(-10dBV)
- ループ出力:コネクター/フォンジャック(電子バランス)
- 電源:DC15V(550mA)、付属のACアダプター(AC100V、50/60Hz)
- 寸法・質量:幅197×高42×奥行166mm(除突起)、約850g
- 付属品:1/2波長アンテナ、ACアダプター、ラックマウント金具大×小各1、リンクバー、ねじ一式、保護用バンパー×4、50Ω同軸ケーブル(50cm)、フロントアンテナ用バルクヘッドアダプター、アンテナホルダーキャップ×2、ゴム足×4(1シート)、ポーチ

※A2型・A型を使用する際には免許が必要です(P.77参照)。

アクセサリ

アンテナ混合機 PA421SWB 388,500円 (本体370,000円)



- 最大4台の送信機を接続可能。●DC15Vの供給が可能な電源出力端子を4つ装備。●対応周波数帯域:A2帯・A帯 ●電源:AC100V、50/60Hz、120W ●寸法・質量:幅399×高43×奥行332mm、4.5kg ●付属品:50Ω同軸ケーブル(約60cm)×4、DC電源供給用ケーブル×4、電源ケーブル ●対応製品:P9T

各部の名称

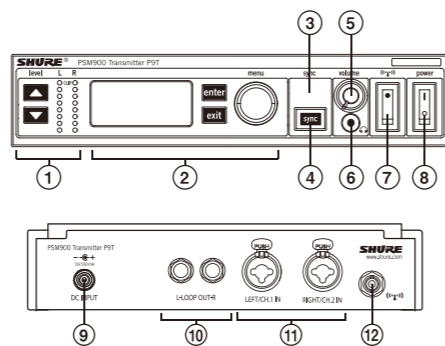

- ①入力レベル操作セクション
- ②液晶画面操作セクション
- ③赤外線(IR)ポート
- ④syncボタン
- ⑤ヘッドホン音量調整つまみ
- ⑥ヘッドホン出力コネクター(ミニジャック)
- ⑦RF出力ON/OFFスイッチ
- ⑧電源ON/OFFスイッチ
- ⑨電源入力コネクター
- ⑩ループ出力コネクター(フォンジャック)
- ⑪音声入力コネクター(XLR3ピン、オスとフォンジャックの複合端子)
- ⑫アンテナ出力コネクター(BNC)

P9T

ボディーバック型受信機 P9R-A24

A2型 A型



87,150円 (本体83,000円)

- 受信感度を自動で調整する「アクティブRFゲイン・コントロール機能」を搭載。受信電波のオーバーロードを防ぎ、安定した運用を約束。
- 演奏者の受信機が受信している信号を簡単にモニターできる特許出願中の「CueMode機能」や、モニター音の最終的なミックス作業を演奏者の受信機で行える「MixMode機能」を搭載。
- 「周波数自動検索機能」や「赤外線リンク機能」により、素早いセットアップを実現。
- バックライト付の液晶ディスプレイを搭載し、周波数、グループ、チャンネル、音量、受信電波の強度、電池残量などの情報を見やすく表示。
- 出力音量の制限機能により、耳を痛めるリスクを除去。
- 誤操作を防ぐロック機能を搭載。
- 高域成分(10kHz)のブースト(+2dB/+4dB)やスケルチの調整が可能。
- 電池の残量と信号の受信を表示するLEDを備え、離れた場所からも状態を確認可能。



仕様

システム性能

- 電波形式:F3E, F8E
- 到達距離:90m(10mW) ※見通しのよい屋外で使用した場合。使用環境によって異なる。
- トーン信号周波数:19kHz、32kHz(PTPモード)
- 周波数特性:35Hz~15kHz
- ステレオ・セパレーション:60dB
- SN比:90dB(Aウェイト)
- THD:0.8%以下

- 受信周波数:A2帯(779~788MHz)69チャンネル、A帯(797~806MHz)69チャンネル、合計138チャンネルのうち任意の1チャンネル
- RF感度:2.2μV(20dB SINAD)
- アンテナ形式:1/4波長ホイップ
- 音声出力:コネクター/3.5mmステレオ・ミニジャック
最大レベル/100mW(THD1%、32Ω負荷)
最小負荷インピーダンス/9.5Ω
- チャンネルセパレーション:70dB以上
- 電源:単3形アルカリ乾電池×2
- 電池寿命:約5~7時間(アルカリ乾電池使用時) ※使用環境によって異なる。
- 寸法・質量:幅65×高83×奥行22mm(除アンテナ、クリップ、突起)、約148g(除乾電池)
- 付属品:1/4波長アンテナ、単3形アルカリ乾電池×2、ポーチ

アクセサリ

カナル型イヤホン SE425 オープンプライス



- 2基の高精度MicroDriverを搭載し、正確でバランスのとれたサウンドを出力。
- 色はクリアー(-CL)またはメタリックシルバー(-V)を用意。
- 【仕様】 ●感度:109dB SPL/mW(1kHz) ●再生周波数帯域:20Hz~19kHz ●公称インピーダンス:22Ω(1kHz) ●入力コネクター:3.5mmステレオ・ミニプラグ ●ケーブル長:1.6m(着脱式) ●付属品:イヤパッド(フォーム(S、M、L)、ソフト・フレックス(S、M、L)、イエロー・フォーム、トリプルフランジ)、6.3mmアダプター、キャリングポーチ

各部の名称

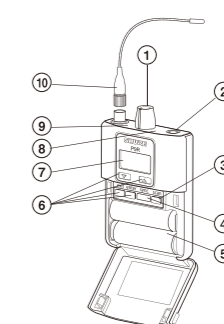

- ①電源ON/OFFスイッチ、音量調整つまみ
- ②出力コネクター(ミニジャック)
- ③スキャンボタン
- ④赤外線(IR)ポート
- ⑤電池ボックス
- ⑥コントロールボタン
- ⑦液晶画面
- ⑧電池残量表示LED
- ⑨信号受信表示LED
- ⑩1/4波長ホイップ・アンテナ

P9R

MIXERS & AUDIO PROCESSORS

Digital Signal Processors | Mixers | In Ear Monitor Systems

マイクロホンが捉えた音を加工し、

ミキシングするのもShureの仕事です。

他の追随を許さない音響性能と操作性が

一つひとつの音を大切に作り出し、磨き上げます。

Digital Signal Processors デジタル・シグナル・プロセッサ

正確なコントロールで、様々な音響システムの要求に対応。
優れた操作性を備えたDSP。

DFR22J シグナル・プロセッサ87



Mixers ミキサー

使いやすさと音質にこだわった高品位ミキサー。
ENGなどの現場から大規模なシステムまで対応。

SCM810J オートマッチング・ミキサー88
SCM268 マイクホン・ミキサー89
SCM262 ステレオ・ミキサー89
FP33 ポータブル・ステレオ・ミキサー90



In Ear Monitor Systems インイヤ・モニター・システム

SRの現場で磨き込まれた音質と信頼性。
常に安定したモニタリングが可能なインイヤ・モニター・システム。

P6HW91
P4HW91



MIXERS & AUDIO PROCESSORS

Digital Signal Processors | Mixers | In Ear Monitor Systems

シグナル・プロセッサ DFR22J

173,250円 (本体165,000円)

独自のアルゴリズムでハウリングをカットする、ライブマイク用シグナル・プロセッサ。



- 2入力2出力構成。高性能なフィードバック・リデューサーを搭載し、イベント会場や商業施設、会議場などマイクロホンの位置が頻繁に変わる音響システムに優れた威力を発揮。
- ミキサーとパワーアンプの間に必要なすべての機能を搭載。

○フィードバック・リデューサー

ハウリングを自動的に検知し、強弱に応じて最適なノッチフィルターを自動的に配置。ハウリングの周波数のみに動作するため、音質への影響を最小限に止めながらハウリングのみを効果的に除去。さらに配置済みのノッチフィルターの編集及び、パラメトリックイコライザーへの移行も可能。

○ダイナミクス

AGC(オートマッチング・ゲイン・コントローラー):
ゲイン値を自動制御し、一定のレベル(ボリューム)を維持。
ゲート/エキスパンダー
コンプレッサー/リミッター:Soft Kneeも選択可能。
ピークリミッター
ダッカー:信号が入力されると、他の信号をアッテネート。

○イコライザー

グラフィックイコライザー:10バンドもしくは30バンドを選択。
パラメトリックイコライザー/フィルター
2-Wayクロスオーバー
Subwoofer用クロスオーバー

○ディレイ:最大合計10秒まで設定可能。

- フロントパネル上にLED入力メーター、ノッチフィルター・インジケータ、プリセット・ディスプレイを搭載。
- フロントパネル上にコントロールスイッチを搭載し、ノッチフィルターの設定変更、ロック、バイパス、及びプリセット変更、フロントパネルのロックが可能。
- 各入出力端子にユーロブロックコネクタとXLRコネクタを搭載し、多彩な音響システムに柔軟に対応。
- 高品位24bit/48kHz AD-DAコンバーターを採用。
- Windowsコンピューターからすべての機能を制御。エフェクト機能は画面でのドラッグ&ドロップで簡単に設定。また画面上で設定だけを行う「デザインモード」と実際の音の変化をモニター上で確認しながら調整可能な「ライブモード」を切替可能。
- 本体には16通りのプリセットを保存可能。Windowsコンピューター上にもプリセットの保存が行え、バックアップに便利。
- コントロール端子を搭載し、プリセット変更、ゲイン調整、チャンネルミュートをリモートコントロール可能。
- GOLD LINR TEFまたはSIA-Smaartによる測定結果をイコライザー・ウィンドウに表示し、イコライザー設定時のガイドとして使用可能。

各部の名称

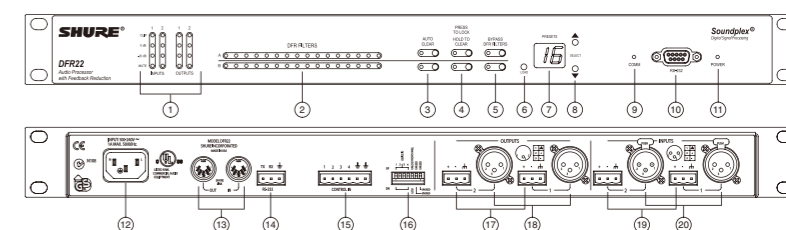

- ① 入力レベルメーター
- ② ノッチフィルター・インジケータ
- ③ フィルター自動解除モード設定スイッチ
- ④ フィルター・ロックスイッチ
- ⑤ フィルター・バイパススイッチ
- ⑥ プリセット読み込みスイッチ
- ⑦ プリセット・ディスプレイ
- ⑧ プリセット選択スイッチ
- ⑨ 通信状態表示LED
- ⑩ コンピューター接続コネクタ (D-Sub9ピン)
- ⑪ 電源LED
- ⑫ 電源コネクタ
- ⑬ SHURE LINKコネクタ
- ⑭ コンピューター接続コネクタ (RS-232)
- ⑮ コントロール端子
- ⑯ DIPスイッチ
- ⑰ 出力コネクタ(ユーロブロック)
- ⑱ 出力コネクタ(XLR)
- ⑲ 入力コネクタ(ユーロブロック)
- ⑳ 入力コネクタ(XLR)

仕様

- 入力:チャンネル数 2
端子・形式 XLR/ユーロブロック、バランス
インピーダンス 10kΩ
クリップレベル +24dBu
- 出力:チャンネル数 2
端子・形式 XLR/ユーロブロック、バランス
インピーダンス 120Ω
クリップレベル +24dBu
- A/D-D/Aコンバーター:24bit、48kHz
- 周波数特性:20Hz~20kHz(±1dB)
- THD:0.05%以下(+4dBu、20Hz~20kHz)
- ダイナミックレンジ:110dB以上(Aウェイト)
- 電源:AC100V、50/60Hz、45W
- 寸法・質量:幅483×高44×奥行248mm、2.8kg
- 付属品:専用ソフトウェア(CD-ROM)、電源ケーブル、5ピンDINケーブル、ハードウェアキット(3ピンブロックコネクタ×5、6ピンブロックコネクタ×1、ラックマウントネジ・ワッシャー×4)

ソフトウェア画面

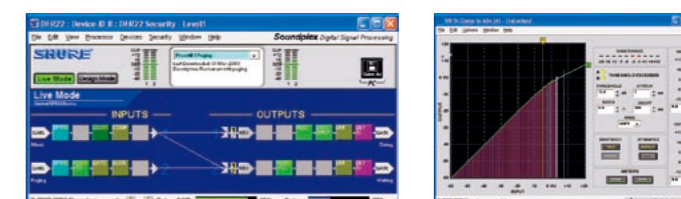

DFR22J

オートマチック・ミキサー SCM810J

451,500円 (本体430,000円)

大規模なマルチマイクシステムに最適。高品位オートマチック・ミキサー。



●8入力1出力のオートマチック・ミキサー。優れた音響性能と、リンク機能、充実のカスタマイズ性能により、大規模なマルチマイクシステムを構築可能。

●IntelliMixテクノロジーによってシームレスなミキシングを実現。

○ノイズ適応スレッシュホルド

エアコン等のバックグラウンドノイズとスピーチなどのメイン音源を区別。スレッシュホルド値を常にコントロールし、バックグラウンドノイズやメイン音源のレベル変化に追従。

○MaxBus

複数のマイクロホンがメイン音源を感知しても、ひとつの音源に対して有効になるチャンネルを常にひとつに制限。

○Last Mic Lock-On

最後に使用したマイクロホンは、次のマイクロホンが動作するまで、オン状態を保持。不自然な無音状態を防ぎ、臨場感ある自然な音質を維持。

●SCM810Jを最大50台までリンクし、最大400本のマイクロホンを接続可能。

●すべてのチャンネルにロジック入出力端子を搭載。3種類の機能(ゲート出力・ミュート入力・オーバーライド入力)を組み合わせることで、シンプルなシステムから複雑なシステムまで幅広く対応。

●各入力に2バンドのイコライザーを搭載。

●マイク入力選択時は、DC48Vのファンタム電源を供給可能。

●フロントパネル上に、レベルコントロール付きのヘッドホン出力を装備。

各部の名称

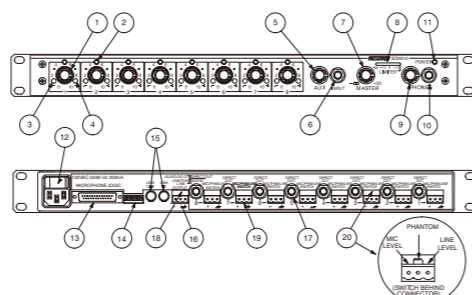

- | | |
|--------------------------|------------------------------|
| ① 入力信号ゲイン調節つまみ | ⑪ 電源LED |
| ② 入力信号LED | ⑫ 電源コネクター |
| ③ ハイパスフィルターコントローラー | ⑬ ロジック入出力端子 (D-Sub 25ピン) |
| ④ 高域フィルターコントローラー | ⑭ DIPスイッチ |
| ⑤ AUXレベル調節つまみ | ⑮ リンクIn/Outコネクター (Mini DIN) |
| ⑥ AUX入力コネクター (フォンジャック) | ⑯ メイン出力コネクター (ユーロブロック) |
| ⑦ マスターレベル調節つまみ | ⑰ ダイレクト出力コネクター (フォンジャック) |
| ⑧ メイン出力レベルメーター | ⑱ AUX入力/ダイレクト出力切替スイッチ |
| ⑨ ヘッドホン出力レベル調節つまみ | ⑲ 入力コネクター (ユーロブロック) |
| ⑩ ヘッドホン出力コネクター (フォンジャック) | ⑳ 入力信号 (Mic/PHM/Line) 切替スイッチ |

仕様

- 入力:チャンネル数 8
端子・形式 ユーロブロックコネクター、アクティブバランス
インピーダンス 1.6kΩ (Mic)、10kΩ (Line)
クリップレベル -15dBV (Mic)、+22dBV (Line)
ファンタム電源 DC48V (Mic入力選択時)
- 出力:チャンネル数 1
端子・形式 ユーロブロックコネクター、アクティブバランス
インピーダンス 60Ω
クリップレベル +18dBV
- 等価入力ノイズ: -125dBV (150Ω)
- 周波数特性: 50Hz~20kHz (±2dB)
- THD: 0.1%以下 (+18dBV、50Hz~20kHz)
- イコライザー: LF 25~320Hz、6dB/oct
HF 5kHz、±6dB、シェルフ
- リミッター: スレッシュホルド +4/+8/+16dBm
- 電源: AC100V、50/60Hz、20W
- 寸法・質量: 幅483×高44×奥行292mm (除突起部)、4.3kg

アクセサリ



XLRコネクターキット RKC800

45,150円 (本体43,000円)

寸法・質量: 幅483×高44×奥行67mm、1.45kg

マイクロホン・ミキサー SCM268

59,640円 (本体56,800円)

音質にこだわった機能を使いやすく搭載。

- 4系統のマイク/ライン入力、1系統のマイク/ライン出力を搭載。マイク入力およびマイク/ライン出力にはトランスバランス型を採用した高品質設計。
- ライン入力にはRCAコネクターを使用しており、CDやMD等のコンシューマー製品との組み合わせも容易。
- マイク入力およびAUX入力には、ハイパスフィルター [80Hz (6dB/oct)] を装備。
- マイク入力選択時には、DC12Vのファンタム電源を供給可能。
- フロントパネルにはLEDピーク出力メーターを搭載。
- 付属の金具を使用してラックマウントも可能。

仕様

- マイク/ライン入力:チャンネル数 4
端子・形式 Mic XLR、トランスバランス
Line RCA、アンバランス
インピーダンス 1.2kΩ (Mic)、21kΩ (Line)
クリップレベル -5dBV (Mic)、+28dBV以上 (Line)
ファンタム電源 DC12V (Mic入力選択時)
- マイク/ライン出力:チャンネル数/端子/形式 1、XLR、トランスバランス
インピーダンス 72Ω (Line)
クリップレベル +18dBV (Line)
- 等価入力ノイズ: -124dBV (150Ω、22Hz~22kHz)
- 周波数特性: 20Hz~20kHz (±2dB、AUX入力)
- THD: 0.25%以下 (+4dBu、22Hz~22kHz)
- 電源: AC100V、50/60Hz、6W
- 寸法・質量: 幅218×高44×奥行162mm、1.2kg
- 付属品: ラックマウント金具一式、ゴム足、電源ケーブル

各部の名称

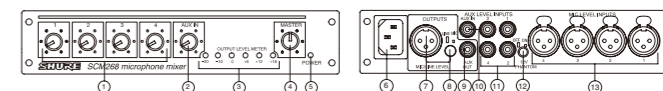

- | | |
|------------------------|---------------------------|
| ① マイク/ライン入力ゲイン調節つまみ | ⑧ 出力レベル (Mic/Line) 切替スイッチ |
| ② AUX入力ゲイン調節つまみ | ⑨ AUX出力コネクター (RCA) |
| ③ マイク/ライン出力レベルメーター | ⑩ AUX入力コネクター (RCA) |
| ④ マスターゲイン調節つまみ | ⑪ ライン入力コネクター (RCA) |
| ⑤ 電源LED | ⑫ ファンタム電源ON/OFFスイッチ |
| ⑥ 電源コネクター | ⑬ マイク入力コネクター (XLR) |
| ⑦ マイク/ライン出力コネクター (XLR) | |

SCM268

ステレオ・ミキサー SCM262

49,350円 (本体47,000円)

シンプルなミキシングで、商業設備に最適なステレオ・ミキサー。

- 2系統のマイク/ライン入力、3系統のステレオライン入力を搭載。
- マイク入力からは12Vファンタム電源を供給。
- マイク入力には、80Hz (6dB/oct) のハイパスフィルターを搭載。
- 1系統のステレオ出力、1系統のステレオAUX出力を搭載。マイク入力およびステレオ出力はバランス型。
- ステレオ出力では、低域と高域の調整が可能。
- 入出力にはアンバランス型のRCAコネクターも搭載しており、CD等のコンシューマー製品との組み合わせが容易。
- マイク入力をオンにすると自動的にステレオ入力のレベルが下がるダッキング機能を搭載。マイクロホンとBGMを組み合わせるシステムに最適。
- ステレオ3入力に信号が送られると自動的にステレオ1とステレオ2入力をミュートする、ジュークボックス・ミュート機能搭載。

仕様

- マイク/ライン入力:チャンネル数 2
端子・形式 Mic XLR、アクティブバランス
Line フォーンジャック、アンバランス (Ch2のみ)
インピーダンス 1.4kΩ (Mic)、155kΩ (Line)
クリップレベル -16dBV (Mic)、+24dBV (Line)
ファンタム電源 DC12V (XLRのみ、DIPスイッチで設定)
- ステレオライン入力:チャンネル数/端子/形式 3、RCA、アンバランス
インピーダンス 21kΩ
クリップレベル +28dBV
- ステレオ出力:チャンネル数/端子/形式 1、フォンジャック、バランス
インピーダンス 300Ω (Line)
クリップレベル +18dBV (Line)
- 等価入力ノイズ: -125dBV (150Ω、22Hz~22kHz)
- 周波数特性: 20Hz~20kHz (±2dB、ステレオライン入力)
- THD: 0.25%以下 (+4dBu、22Hz~22kHz)
- 電源: AC100V 50/60Hz、6W
- 寸法・質量: 幅218×高44×奥行162mm、1.1kg
- 付属品: ラックマウント金具一式、ゴム足、電源ケーブル

各部の名称

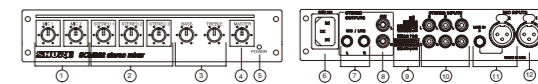

- | | |
|------------------------|-----------------------------|
| ① マイク/ライン入力ゲイン調節つまみ | ⑧ 出力コネクター (RCA) |
| ② ステレオライン入力調節つまみ | ⑨ DIPスイッチ |
| ③ BASS/TREBLE調節つまみ | ⑩ ステレオライン入力コネクター (RCA) |
| ④ マスターゲイン調節つまみ | ⑪ MIC2入力コネクター (XLR/フォンジャック) |
| ⑤ 電源LED | ⑫ MIC1入力コネクター (XLR) |
| ⑥ 電源コネクター | |
| ⑦ メイン出力コネクター (フォンジャック) | |

SCM262

ポータブル・ステレオ・ミキサー
FP33

325,500円 (本体310,000円)

ENG、EFPIに最適。3入力、2出力のポータブル・ステレオ・ミキサー。

- 入出力は全てトランスバランス型。広いダイナミックレンジと徹底した低ノイズ設計による、高音質設計。
- 金属製の頑丈なシャーシと、各部に使用した高品位パーツによる高い信頼性。
- 入力2と入力3は、ステレオリンクが可能。
- 各入力にはハイパスフィルター[150Hz(6dB/oct)]を搭載。
- スレッシュホールド値可変のリミッターを搭載。
- 48V、12Vのファンタム電源、または12VのAB電源を供給可能。
- 006P形アルカリ乾電池2個で駆動。12~30Vの外部電源でも動作可能。電池残量が少ない場合や電圧が低下した時にLEDインジケータが赤く点滅する電池残量チェック機能搭載。
- スレートマイクロホン、1kHzトーンオンレター搭載。

仕様

- 入力:チャンネル数/端子/形式 3、XLR、トランスバランス
インピーダンス 1kΩ (Mic)、50kΩ (Line)
クリップレベル -10dBV (Mic)、+36dBV (Line)
マイクロホン電源 ファンタム12V/48VまたはAB12V (Mic入力選択時)
- 出力:チャンネル数/端子/形式 2、XLR、トランスバランス
インピーダンス 150Ω (Line)
クリップレベル +18dBm (Line)
- 等価入力インピーダンス: -127dBV (150Ω、20kHz) ~ 20kHz
- 周波数特性: 20Hz ~ 20kHz (±2dB)
- THD: 0.25% (+4dBm、50Hz ~ 20kHz)
- 電源: 内部 006P形アルカリ乾電池×2 外部 DC12~30V
- 寸法・質量: 幅184×高58×奥行161mm、1.6kg (除乾電池)
- 付属品: 布製キャリングケース、ショルダーストラップ、ミックスバスケーブル



各部の名称

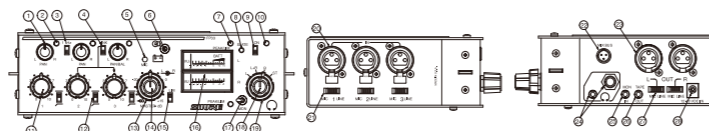

- PAN調節つまみ
- 入力信号LED
- トーンオンレターON/OFFスイッチ
- リンクスイッチ
- スレートマイクロホン
- メーターランプ/電池残量チェックスイッチ
- 出力信号ピークリミッターLED
- スレートボタン
- 電源スイッチ
- 電源LED
- 入力ゲイン調節つまみ
- 入力信号ハイパスフィルターON/OFFスイッチ
- マスターゲイン調節つまみ (R)
- マスターゲイン調節つまみ (L)
- 出力信号ピークリミッターON/OFFスイッチ
- メイン出力レベルメーター
- モニター入力ON/OFFスイッチ
- ヘッドホン出力レベル調節つまみ
- ヘッドホンモニターモード切替つまみ
- 入力コネクタ (XLR)
- 入力信号 (Mic/Line) レベル切替スイッチ
- ミックスバスコネクタ (Switchcraft TA3F)
- メイン出力コネクタ (XLR)
- ヘッドホン出力コネクタ (フォンジャック、ミニジャック)
- モニター入力コネクタ (ミニジャック)
- テープ出力コネクタ (ミニジャック)
- メイン出力 (Mic/Line) レベル切替スイッチ
- 電源コネクタ

FP33

インイヤ・モニター・システム
P6HW

オープンプライス

思い通りの音をクリアな音質で提供。

- モニター・スピーカーの代わりに使用する、ワイヤードタイプのインイヤ・モニター・システム。ハウリングを抑えクリアなモニタリングを実現。
- ステレオの他に、モノラルでミックスバランスを調整できる「ミックスモード」でのモニタリングも可能。
- 内蔵のDIPスイッチを使用して15dBの入力アッテネーターや高域のブースト、リミッターのON/OFF、動作モードの切替が可能。
- 電池残量が少なくなると、LEDインジケータが点灯して警告。

仕様

- 入力端子: LEMO5ピン、メス
インピーダンス 44kΩ (PAD ON)、77kΩ (PAD OFF)
最大レベル +22 dBu (PAD ON)、+7 dBu (PAD OFF)
- 出力端子: ステレオミニジャック
最大レベル +4.5 dBu (THD1%、18Ω負荷)
最小負荷インピーダンス 16Ω
- 周波数特性: 26Hz ~ 90kHz (-3dB)
- THD: 0.18% (18Ω負荷)、0.08% (63Ω負荷)
- SN比: 85dB以上
- チャンネルセパレーション: 40dB以上
- 電源: 006P形アルカリ乾電池×1
- 寸法・質量: 幅65×高111×奥行32mm、210g
- 付属品: Yケーブル (4m、XLR3ピン×2→5ピン)、006P形アルカリ乾電池



各部の名称

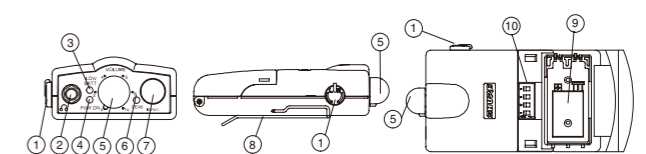

- バランス調節つまみ
- 出力コネクタ (ミニジャック)
- LOW BATTインジケータ
- 電源LED
- 電源ON/OFFボリューム調節つまみ
- 入力信号ピークLED
- 入力コネクタ
- ベルトクリップ
- 電池ボックス
- DIPスイッチ

P6HW

インイヤ・モニター・システム
P4HW

オープンプライス

優れた機能で安定したモニタリングを実現。

- ステレオモードでのモニタリングはもちろん、モノラルでミックスバランスを調整できる「ミックスモード」でのモニタリングも可能。
- 15dBの入力アッテネーターや高域のブースト、リミッター、電池残量、動作モード等の状況を確認できる液晶ディスプレイを装備。バックライト機能付属で、暗闇でも操作が可能。
- スイッチの誤操作を防ぐ、ロック機能を搭載。
- シャーシには、頑丈な耐衝撃性のプラスチックを採用。

仕様

- 入力: インピーダンス 40kΩ以上
最大レベル +7dBu (PAD OFF)、+22dBu (PAD ON)
- 出力: 端子 ステレオミニジャック
最大レベル +5dBu (THD1%)
- 周波数特性: 20Hz ~ 20kHz (±2dB)
- THD: 0.1%以下 (-10dBu出力)
- SN比: 85dB以上
- チャンネルセパレーション: 35dB以上
- 電源: 006P形アルカリ乾電池×1
- ケーブル: Yケーブル (2.9m、XLR5ピン→3ピン、脱着不可)
- 寸法・質量: 幅65×高100×奥行27mm、370g (ケーブル含む)
- 付属品: 変換ケーブル (0.27m、XLR3ピン→フォンプラグ)×2、006P形アルカリ乾電池

各部の名称

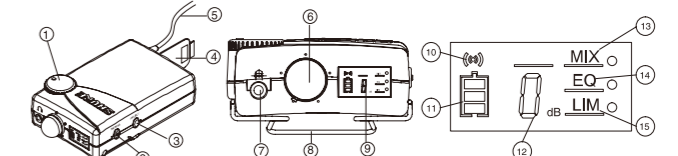

- バランス調節つまみ
- スクロールボタン
- 選択ボタン
- 電池ボックス
- ケーブル
- 電源ON/OFFボリューム調節つまみ
- 出力コネクタ (ミニジャック)
- ベルトクリップ
- 液晶ディスプレイ
- 入力レベルメーター
- 電池残量メーター
- 入力アッテネーター (0/15dB)
- ミックスモード (MIX)
- 高域用イコライザー (EQ): 6dB/10kHz
- リミッター (LIM)

P4HW



業務用音響機器の分野で80年以上の実績を持つShureが満を持して送り出す、

プロフェッショナル・ヘッドホンの次世代スタンダード。

現代のスタジオおよびDJ用ヘッドホンに求められる、

音質や装着感、信頼性を高い次元で達成しています。

SRH840

密閉ダイナミック型

オープンプライス

原音のニュアンスを余すところなく再現する最上位モデル。

- リファレンス・スタジオ・ヘッドホンの名にふさわしい類まれなる再生能力と最上級の装着感を備えた、Shureヘッドホンの最上位モデル。
- 最高品位のパーツと絶妙なチューニングから生み出される、豊潤な低域、透明感溢れる中域、どこまでも伸びる高域が、原音の持つ要素を一切加工することなくそのまま出力。
- ケーブルは簡単に取り外すことができ、万が一断線した場合でも交換が可能。本体とケーブルの接続部分は、高い堅牢性を備えたロック式のBayonet Clipを採用。

【仕様】 ●ドライバー口径:40mm ●感度(1kHz):102dB/mW ●再生周波数帯域:5Hz~25kHz ●最大許容入力(1kHz):1000mW ●インピーダンス(1kHz):44Ω ●入力コネクタ:3.5mmステレオ・ミニプラグ、金メッキ ●ケーブル:片出し3mカールコード(脱着式、OFC) ●質量(ケーブル除く):約318g ●付属品:交換用イヤークッション(HPAEC840)、3mカールコード(HPACA1)、標準プラグアダプター(HPAQA1)、キャリングバッグ(HPACP1) ●オプション:2.5mストレートケーブル(HPASCA1)



SRH840

SRH440

密閉ダイナミック型

オープンプライス

全帯域で正確なモニタリングを約束する高品位モデル。

- 熟練の音響エンジニアによるチューニングで、全帯域に渡って正確なモニタリングを実現。原音に忠実なサウンドが求められるレコーディングでのモニターやステレオ機器での高品位再生に最適。
- 耳全体を包み込む大型のイヤークッションを搭載し、快適な装着感と高い遮音性を両立。音漏れの心配がないので、マイクホンへの「かぶり」も防止。
- ケーブルは簡単に取り外すことができ、万が一断線した場合でも容易に交換が可能。本体とケーブルの接続部分は、高い堅牢性を備えたロック式のBayonet Clipを採用。

【仕様】 ●ドライバー口径:40mm ●感度(1kHz):105dB/mW ●再生周波数帯域:10Hz~22kHz ●最大許容入力(1kHz):500mW ●インピーダンス(1kHz):44Ω ●入力コネクタ:3.5mmステレオ・ミニプラグ、金メッキ ●ケーブル:片出し3mカールコード(脱着式、OFC) ●質量(ケーブル除く):約272g ●付属品:3mカールコード(HPACA1)、標準プラグアダプター(HPAQA1)、キャリングバッグ(HPACP1) ●オプション:交換用イヤークッション(HPAEC440)、2.5mストレートケーブル(HPASCA1)



SRH440

Headphones ヘッドホン



SRH840 原音のニュアンスを余すところなく再現する最上位モデル。…………… 93

SRH440 全帯域で正確なモニタリングを約束する高品位モデル。

SRH240 DTMや携帯音楽プレイヤーに最適なエントリーモデル。…………… 94

SRH750DJ レコード針で培った経験を結集したプロDJモデル。

アクセサリ

SRH240

密閉ダイナミック型

オープンプライス

DTMや携帯音楽プレイヤーに最適なエントリー・モデル。

- 上位機種譲りの音質と装着感を備えたShureヘッドホンのエントリー・モデル。DTMはもちろん、携帯音楽プレイヤー等での音楽再生にも最適。
●プロが使用するヘッドホンにも引けを取らないワイドで磨き上げられた周波数特性により、豊かな低域と繊細な高域を出力。
●耳全体を包み込む大型のイヤークッションを搭載し、快適な装着感と高い遮音性を両立。音漏れも抑制。

【仕様】 ●ドライバー口径:40mm ●感度(1kHz):105dB/mW ●再生周波数帯域:20Hz~20kHz ●最大許容入力(1kHz):500mW ●インピーダンス(1kHz):38Ω ●入力コネクタ:3.5mmステレオ・ミニプラグ、金メッキ ●ケーブル:両出し2mストレート(脱着不可、OFC) ●質量(ケーブル除く):約181g ●付属品:標準プラグアダプター(ニッケル・メッキ) ●オプション:交換用イヤークッション(HPAEC240)、標準プラグアダプター(HPAQA1)、キャリングバッグ(HPACP1)



SRH240

SRH750DJ

密閉ダイナミック型

オープンプライス

レコード針で培った経験を結集したプロDJモデル。

- レコード針やプロ用音響機器の開発で培ってきた経験を結集したプロフェッショナルDJ用ヘッドホン。
●高磁力マグネット採用の大口径50mmドライバーを搭載。Shureの熟練エンジニアがチューニングを施し、DJが最も必要とするタイトで力強い低域はもちろん、中高域の微細なニュアンスも鮮明に再生。
●イヤークッションが90度回転するスィベル機構を搭載。片耳での聴き取りに便利。また、ケーブルは簡単に取り外すことができ、万が一断線した場合でも交換が可能。本体とケーブルの接続部分は、高い堅牢性を備えたロック式のBayonet Clipを採用。

【仕様】 ●ドライバー口径:50mm ●感度(1kHz):106dB/mW ●再生周波数帯域:5Hz~30kHz ●最大許容入力(1kHz):3000mW ●インピーダンス(1kHz):32Ω ●入力コネクタ:3.5mmステレオ・ミニプラグ、金メッキ ●ケーブル:片出し3mカールコード(脱着式、OFC) ●質量(ケーブル除く):約227g ●付属品:交換用イヤークッション(HPAEC750)、3mカールコード(HPACA1)、標準プラグアダプター(HPAQA1)、キャリングバッグ(HPACP1) ●オプション:2.5mストレートケーブル(HPASCA1)



SRH750DJ

アクセサリ

イヤークッション

耳全体を優しく包み込む大型のイヤークッションです。

【SRH840用】 HPAEC840 [1組入] 3,150円 (本体3,000円)

【SRH440用】 HPAEC440 [1組入] 1,575円 (本体1,500円)

【SRH240用】 HPAEC240 [1組入] 1,155円 (本体1,100円)

【SRH750DJ用】 HPAEC750 [1組入] 2,100円 (本体2,000円)

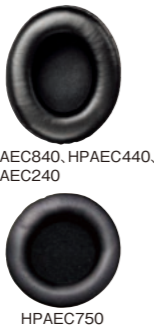

キャリングバッグ

ヘッドホンを収納でき持ち運びに便利です。全モデルに対応します。

HPACP1 1,050円 (本体1,000円)



ケーブル

【SRH840、SRH440、SRH750DJ用】 HPACA1 [カールコード、3m] 3,150円 (本体3,000円)

【SRH840、SRH440、SRH750DJ用】 HPASCA1 [ストレート、2.5m] 3,150円 (本体3,000円)

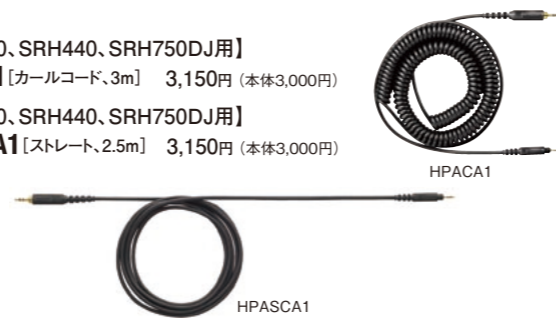

標準プラグアダプター

3.5mmステレオ・ミニプラグを6.3mm標準プラグに変換します。全モデルに対応します。

HPAQA1 1,050円 (本体1,000円)



INDEX 索引

Table with 5 columns: 製品名, 頁, 製品名, 頁, 製品名, 頁. Lists various Shure products and their page numbers in the index.

A2型・A型ワイヤレス送信機の使用について...77
アプリケーション・ガイド...6