

SHURE®

LEGENDARY
PERFORMANCE™



プロフェッショナル音響機器総合カタログ

PRODUCT CATALOG

Wired Microphones
Wireless Systems
In-Ear Monitor Systems
Mixers and Audio Processors
Headphones
Earphones

SHURE®

LEGENDARY PERFORMANCE™

ひとりひとりの思いを、最高の音質で、より多くの人に伝えたい。

米国歴代大統領の演説から伝説のライブイベントに至るまで、

歴史に刻まれた数々のシーンにはいつも Shure(シュア)のマイクロホンがありました。

1925年の創立以来、よりよいコミュニケーションのための技術を求め、

音響のパイオニアとして疾駆してきた Shure の最先端テクノロジー。

そのサウンド・クオリティは、人々の情熱と創造力を奮い立たせています。

最高の音にこだわるほどに Shure に近づいていく……。

“音”に託して伝えたい思いがある限り、Shure のチャレンジは今日も続きます。



ワイヤードマイクロホン	P.002
ハンドヘルド	P.003
スタンドマウント	P.009
イヤークセット	P.010
ヘッドウォーン	P.011
ブロードキャスト・ヘッドセット	P.012
ラベリア	P.013
サイドアドレス	P.014
楽器用	P.016
インタビュー	P.023
ナレーション	P.023
ショットガン	P.024
グースネック	P.026
バウンダリー	P.029
ハンギング	P.031
ステレオ	P.031
ページング	P.031
アクセサリ	P.032

ワイヤレスシステム	P.036
ワイヤレスシステム機能一覧表	P.037

ワイヤレス・マネージメント・ネットワーク	P.042
AXT	P.042

ワイヤレスシステム	P.050
UHF-R/UHF-R MW	P.050
ULX-D (デジタル・ワイヤレス)	P.056
QLX-D (デジタル・ワイヤレス)	P.062
FP	P.066
BLX	P.068
SVX	P.070
Microflex	P.072
ボディーバック型送信機用マイクロホン	P.076
ハンドヘルド型送信機用マイクヘッド	P.080
受信機用アクセサリ	P.080

インイヤード・モニターシステム	P.082
ワイヤレス PSM1000	P.084
PSM900	P.086
PSM300	P.088
ワイヤード	P.091

ミキサー&プロセッサー	P.092
ミキサー	P.093
シグナル・プロセッサー	P.097

ヘッドホン	P.098
オープンバック型	P.099
密閉型	P.100

イヤホン	P.102
-------------------	--------------



Wired Microphones

<i>Handheld</i> ハンドヘルド	P.003
<i>Stand Mount</i> スタンドマウント	P.009
<i>Earset</i> イヤーセット	P.010
<i>Headworn</i> ヘッドウォーン	P.011
<i>Broadcast Headsets</i> フロードキャストヘッドセット	P.012
<i>Lavalier</i> ラベリア	P.013
<i>Side-address</i> サイドアドレス	P.014
<i>Instruments</i> 楽器用	P.016
<i>Interview</i> インタビュー	P.023
<i>Narration</i> ナレーション	P.023
<i>Shotgun</i> ショットガン	P.024
<i>Gooseneck</i> グースネック	P.026
<i>Boundary</i> バウンダリー	P.029
<i>Hanging</i> ハンギング	P.031
<i>Live Stereo</i> ステレオ	P.031
<i>Voice Communication</i> ベーキング	P.031
<i>Accessories</i>	P.032

Handheld Microphones

ボーカル

KSM9 138,240円 (本体価格128,000円)

KSM9/SL (シャンパンゴールド)
KSM9/CG (チャコールグレー)

エレクトレットコンデンサー型 ライブ

ライブステージを鮮やかに演出する、
ボーカル・マイクロホンの最高峰。

- 高品位ダイアフラムを二枚使用したデュアル・ダイアフラム構成。限りなくクリアな音質でボーカルの繊細な響きを余すところなく再現。
- トランジェント特性を改善しながらクロスオーバー歪みを抑える、高品位A級トランスレス・プリアンプを採用し、原音を忠実に再現。
- カーディオイド/スーパーカーディオイドは、スイッチで切り替え可能。周波数特性の違いがほとんどないため、音質の変化を気にすることなく用途に合わせて最適な指向特性を選択可能。
- ポップ・ノイズを大幅に低減する3層構造のメッシュ・フィルターや、外部振動からダイアフラムを守る高性能ショックマウントを内蔵。

仕様	KSM9/SL	KSM9/CG
指向特性	カーディオイド/スーパーカーディオイド(スイッチ切替)	
周波数特性	50Hz~20kHz	
インピーダンス	150Ω	
開回路感度	-51dB re 1V/Pa	
等価雑音レベル(Aウエイ)	22dB SPL	
最大音圧レベル(2.5kΩ負荷)	152dB SPL	
電源ファンタム	DC48V/5.2mA	
コネクタ	XLR3ピン(金メッキ)、オス	
寸法(φ×全長)	49×191mm	
質量	300g	
色	シャンパンゴールド	チャコールグレー
付属品	マイクホルダー(A25E)、3/8インチ→5/8インチ変換ねじ、キャリングケース	



KSM9/SL

KSM9/CG

■カーディオイド

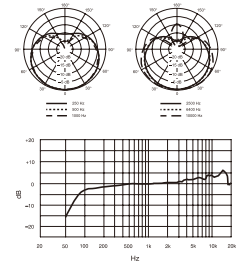

■スーパーカーディオイド

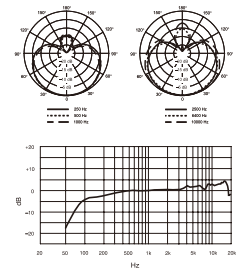

ボーカル

KSM9HS 138,240円 (本体価格128,000円)

エレクトレットコンデンサー型 ライブ

サウンドエンジニアに新たな選択肢を提供する
ハイパーカーディオイドとサブカーディオイド。

- KSM9の高音質はそのままに、ハイパーカーディオイドとサブカーディオイドの2つの指向特性を持たせたボーカルマイクロホン。
- ハイパーカーディオイドは軸外音源を強力に排除するため、高音圧のステージ上でボーカルの声を収音する能力がスーパーカーディオイドよりも優れています。また、音量の小さいボーカリストにも最適です。
- サブカーディオイドはカーディオイドよりも収音角度が広いいため、静かなステージに有効です。ステージの雰囲気をつえ、音色の広がりをもたらします。
- ハイパーカーディオイドとサブカーディオイドは、スイッチで切り替え可能。

仕様 KSM9HS		
指向特性	ハイパーカーディオイド/ サブカーディオイド(スイッチ切替)	
周波数特性	50Hz~20kHz	
インピーダンス	145Ω	
開回路感度	ハイパーカーディオイド	-50.5dB re 1V/Pa
	サブカーディオイド	-53.0dB re 1V/Pa
等価雑音レベル(Aウエイ)	ハイパーカーディオイド	20.7dB
	サブカーディオイド	22.7dB
最大音圧レベル(2.5kΩ負荷)	ハイパーカーディオイド	150.8dB
	サブカーディオイド	153dB
電源ファンタム	DC48V/5.2mA	
コネクタ	XLR3ピン(金メッキ)、オス	
寸法(φ×全長)	49×191mm	
質量	300g	
色	黒	
付属品	マイクホルダー(A25E)、3/8インチ →5/8インチ変換ねじ、キャリングケース	



■ハイパーカーディオイド

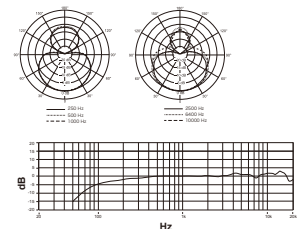

■サブカーディオイド

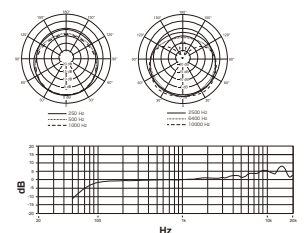

Handheld Microphones

ボーカル

BETA® 58A オープンプライス

ダイナミック型 ライブ

ボーカルの繊細な響きを捉える高品位モデル。

- ボーカルの繊細なニュアンスを余すところなく再現する、明瞭で洗練されたサウンド。
- 磨き上げられたスーパーカーディオイドの指向特性により、他の音源に対する高いセパレーションを確保。
- カートリッジには、大出力と優れたSN比を実現する、ネオジウム・マグネットを採用。

仕様 BETA 58A

指向特性	スーパーカーディオイド
周波数特性	50Hz~16kHz
インピーダンス	150Ω
開回路感度	-51.5dB re 1V/Pa
コネクター	XLR3ピン、オス
寸法(φ×全長)	51×164mm
質量	279g
付属品	マイクホルダー(A25D)、3/8インチ→5/8インチ変換ねじ、マイクポーチ
オプション	ウインドスクリーン (A58WS)、アイソレーション・マウント (A55M、A55HM)

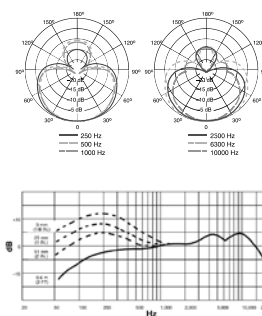

ボーカル・楽器

BETA® 57A オープンプライス

ダイナミック型 ライブ アコースティックギター ギター/ベースアンプ

楽器からボーカルまでこなす
多目的&高品位モデル。

- 広い周波数レンジとバランスの取れたサウンドで、ドラム、ピアノ、ギター、管楽器からボーカルまで、あらゆる音源の持つニュアンスを余すところなく收音。
- 研ぎ澄まされたスーパーカーディオイド・パターンが、狙った音を的確にピックアップ。
- カートリッジにはネオジウム・マグネットを採用し、大出力と優れたSN比を実現。

仕様 BETA 57A

指向特性	スーパーカーディオイド
周波数特性	50Hz~16kHz
インピーダンス	150Ω
開回路感度	-51dB re 1V/Pa
コネクター	XLR3ピン、オス
寸法(φ×全長)	43×160mm
質量	275g
付属品	マイクホルダー(A25D)、3/8インチ→5/8インチ変換ねじ、マイクポーチ
オプション	ウインドスクリーン(A57AWS)、デュアルマイクロホン・マウント(A26M)、アイソレーション・マウント(A55M、A55HM)



ウインドスクリーン
■A57AWS
2,484円(本体価格2,300円)
BETA 57A用
●色:灰

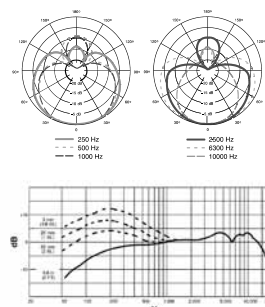

ボーカル

BETA® 87 51,840円 (本体価格48,000円)

BETA 87A (スーパーカーディオイド)

BETA 87C (カーディオイド)

エレクトレットコンデンサー型 ライブ レコーディング

ライブでもスタジオクオリティを発揮する
高品位ボーカル用コンデンサー・マイクロホン。

- コンデンサー型ならではの繊細な音質と広いダイナミックレンジ、伸びやかな高域特性で、ボーカルの瑞々しさを再現。
- ハウリングを抑えボーカルを際立たせる、スーパーカーディオイド (BETA 87A) またはカーディオイド (BETA 87C) の指向特性。
- ライブシーンで活躍する堅牢な設計。メカニカルノイズやハンドリングノイズを低減する高性能ショックマウントやポップフィルターを内蔵。

仕様	BETA 87A	BETA 87C
指向特性	スーパーカーディオイド	カーディオイド
周波数特性	50Hz~20kHz	
インピーダンス	150Ω	
開回路感度	-52.5dB re 1V/Pa	-51dB re 1V/Pa
等価雑音レベル	23.5dB SPL (Aウエイト)	22dB SPL (Aウエイト)
最大音圧レベル	140.5dB SPL (1kHz, THD0.25%)	139dB SPL (1kHz, THD0.25%)
電源	ファンタム DC11~52V/1.0~1.2mA	
コネクター	XLR3ピン、オス	
寸法 (φ×全長)	51×192mm	
質量	200g	
付属品	マイクホルダー (A25D)、3/8インチ→5/8インチ変換ねじ、マイクポーチ	
オプション	ウィンドスクリーン (A85WS)、アイソレーションマウント (A55M、A55HM)	



BETA 87A

BETA 87C

■ BETA 87A

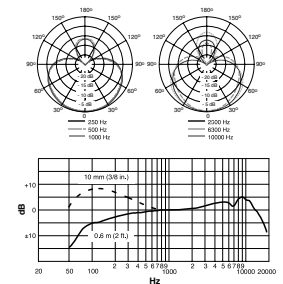

■ BETA 87C

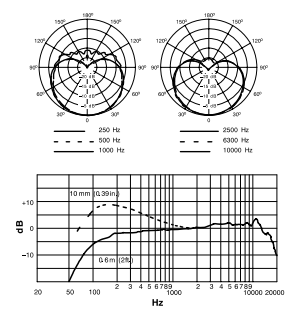

ボーカル

SM87A 45,360円 (本体価格42,000円)

エレクトレットコンデンサー型 ライブ レコーディング

ボーカルの豊かな響きを促せる、
コンデンサー・マイクロホン。

- なめらかな高域のレスポンスと、自然にロールオフした低域が、ボーカルの豊潤な響きを余すところなく收音。
- ハウリングに強く、狙った音を的確にピックアップするスーパーカーディオイド特性。
- タフなボディーにポップフィルターやショックマウントを内蔵し、ステージユースに最適。

仕様 SM87A

仕様	SM87A
指向特性	スーパーカーディオイド
周波数特性	50Hz~20kHz
インピーダンス	150Ω
開回路感度	-52.5dB re 1V/Pa
等価雑音レベル	24dB SPL (Aウエイト)
最大音圧レベル	140.5dB SPL (1kHz, THD0.25%)
電源	ファンタム DC11~52V/1.0~1.2mA
コネクター	XLR3ピン、オス
寸法 (φ×全長)	51×192mm
質量	200g
付属品	マイクホルダー (A25D)、3/8インチ→5/8インチ変換ねじ、マイクポーチ
オプション	ウィンドスクリーン (A85WS)、アイソレーションマウント (A55M、A55HM)

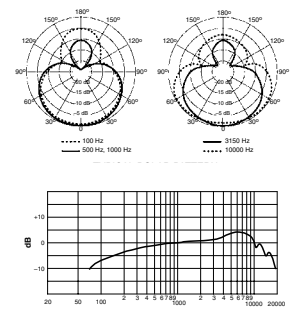

Handheld Microphones

ボーカル

SM58

オープンプライス

SM58-LCE

SM58-SE (スイッチ付)

ダイナミック型 ライブ

信頼と実績を誇る、
ボーカルマイクロホンの世界標準。

- ボーカルの力強さを引き出すパワー感溢れるサウンド。大音量や吹かれにも強く、狙った音を確実に収音。
- バックグラウンドノイズを低減しボーカルを際立たせる、カーディオイドの指向特性。
- ハードな使用環境でも安心の頑丈設計。
- SM58SEは、グリップ部にロック可能なON/OFFスイッチを装備。
- 直接マイクロホンに接続し、USB経由でナレーションやボーカルをパソコンに録音できるオーディオインターフェース「X2u」が付属したモデルも用意 (P.07参照)。

仕様 SM58-LCE、SM58-SE

指向特性	カーディオイド
周波数特性	50Hz~15kHz
インピーダンス	150Ω
開回路感度	-54.5dB re 1V/Pa
コネクター	XLR3ピン、オス
寸法 (φ×全長)	51×165mm
質量	310g
付属品	マイクホルダー (A25D)、3/8インチ→5/8インチ変換ねじ、マイクポーチ
備考	SM58SEはON/OFFスイッチ付
オプション	グリル (RK143G)、ウインドスクリーン (A58WS)、 アイソレーションマウント (A55M、A55H-M)



グリル
■ RK143G
2,484円 (本体価格2,300円)
SM58用

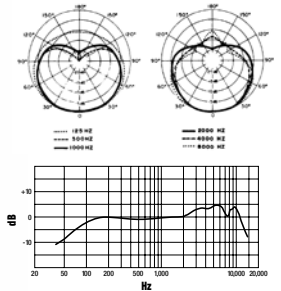

楽器

SM57-LCE

オープンプライス

ダイナミック型 アコースティックギター ギター/ベースアンプ 金管楽器

楽器用マイクロホンのワールドスタンダード。

- 磨き上げられた高域特性が楽器のアタック感を確実に捉え、明るく抜けの良いサウンドを収音。
- バックグラウンドノイズを最小限に抑えるタイトな指向特性により、狙った音源を的確にピックアップ。
- ハードな使用環境でも安心の頑丈設計。

仕様 SM57-LCE

指向特性	カーディオイド
周波数特性	40Hz~15kHz
インピーダンス	150Ω
開回路感度	-54.5dB re 1V/Pa
コネクター	XLR3ピン、オス
寸法 (φ×全長)	32×157mm
質量	284g
付属品	マイクホルダー (A25D)、3/8インチ→5/8インチ変換ねじ、マイクポーチ
オプション	ウインドスクリーン (A2WS)、デュアルマイクロホンマウント (A26M)、 アイソレーションマウント (A55M、A55H-M)



ウインドスクリーン
■ A2WS-(色)
2,700円 (本体価格2,500円)
SM57、545SD用
●色 (灰:GRA、黒:BLK)

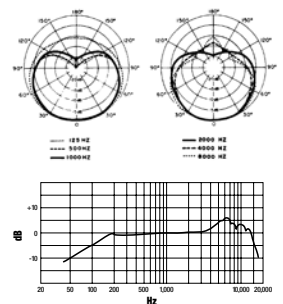

ボーカル

SM86

36,720円 (本体価格34,000円)

エレクトレットコンデンサー型 ライブ レコーディング

タフなボディーに高性能を包み込んだ
コンデンサー・マイクロホン。

- コンデンサー・マイクロホンならではの豊かな音の響きで、ボーカルの収音に優れた性能を発揮。
- ボーカルに合わせて調整されたなめらかな周波数特性と、バックグラウンドノイズを最小限に抑えるタイトなカーディオイド特性。
- 最大音圧レベル147dB SPLを達成し、高音圧の収音でも歪みを最小限に抑制。
- 頑丈な構造と万全のノイズ対策により、ライブシーンで威力を発揮。

仕様 SM86

指向特性	カーディオイド
周波数特性	50Hz~18kHz
インピーダンス	150Ω
開回路感度	-50dB re 1V/Pa
等価雑音レベル	23dB SPL (Aウエイト)
最大音圧レベル	147dB SPL (1kHz, THD1%)
電源	ファンタム DC11~52V/5.2mA
コネクタ	XLR3ピン, オス
寸法 (φ×全長)	49×183mm
質量	278g
付属品	マイクホルダー (A25D)、3/8インチ→5/8インチ変換ねじ、マイクポーチ
オプション	ウィンドスクリーン (A85WS)、アイソレーションマウント (A55M, A55HM)

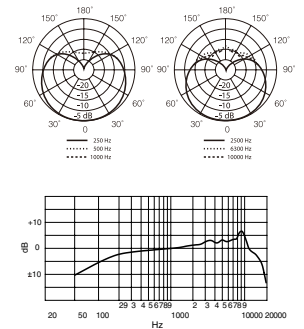

ボーカル

SM48S-LC

12,312円 (本体価格11,400円)

ダイナミック型 カラオケ スピーチ プレゼンテーション

気軽に使える、
ボーカル/スピーチ用マイクロホン。

- ボーカルはもちろん、スピーチにも最適なクリアな音質。
- ハウリングに強く、軸外特性の優れたカーディオイドの指向特性。低域はロールオフし、近接効果を防止。
- クリップ部にロック可能なON/OFFスイッチを装備。ノイズ対策も万全で、使いやすさが一層向上。

仕様 SM48S-LC

指向特性	カーディオイド
周波数特性	55Hz~14kHz
インピーダンス	150Ω
開回路感度	-57.5dB re 1V/Pa
コネクタ	XLR3ピン, オス
寸法 (φ×全長)	54×168mm
質量	370g
付属品	マイクホルダー (A25D)、マイクポーチ
備考	ON/OFFスイッチ付
オプション	ウィンドスクリーン (A58WS)、 3/8インチ→5/8インチ変換ねじ (31A1856_95A2050)、 アイソレーションマウント (A55M, A55HM)

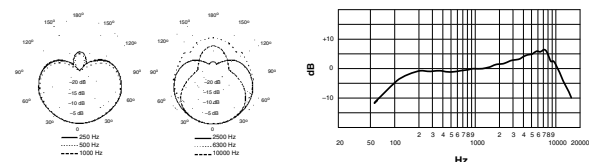

オーディオインターフェース

X2u

19,440円 (本体価格18,000円)

- 直接マイクロホンに接続して使用するハンディタイプのオーディオインターフェース。
- レイテンシーのないダイレクトモニタリングやマイクロホンの音声とコンピューターに録音済みの音声をミックスしてモニタリングできる機能を装備。



仕様 X2u

周波数特性	20Hz~20kHz
電源	USBバスパワー、500mA (最大)
デジタルノイズフロア (20Hz~20kHz, Aウエイト)	最小マイクゲイン設定 / -81dB FS、 最大マイクゲイン設定 / -78dB FS
AD変換	16bit, 48kHz
ピークレベルインジケータ (3色)	off / -30dB FS、 緑 / -30~-12dB FS、 黄色 / -12dB FS、赤 / >0 (デジタル変換はクリップ)
ゲイン調整範囲	40dB
ヘッドホン出力	ステレオミニジャック (3.5mm)
マイクコネクタ	XLR3ピン
寸法 (全長×W)	125×28mm
質量	172g
X2u構成品	X2u, 3mUSBケーブル、キャリングポーチ

【動作環境】

USB: 1.1または2.0
メモリ: ≥64MB RAM以上
Windows OS:
2000/XP/Vista/7
Mac OS: OS X 10.1以上

PCレコーディング

SM58-X2u

43,200円 (本体価格40,000円)



- X2uとSM58の組み合わせ。USB経由でナレーションやボーカルを手軽にパソコンに録音可能。

【セット内容】

SM58-LCE、マイクホルダー (A25D)、3/8インチ→5/8インチ変換ねじ、マイクポーチ、X2u, 3mUSBケーブル

Handheld Microphones

ボーカル

PGA58

オープンプライス

PGA58-LC
PGA58-XLR (XLR→XLRケーブル付属)
PGA58-QTR (XLR→標準プラグケーブル付属)

ダイナミック型 リードボーカル コーラス カラオケ

ボーカルマイクロホンのエントリーモデル。

- 独自のマイクロホンカートリッジデザインで、ボーカルのクリアなサウンドを收音。
- 埋め込み形のON/OFFスイッチで、耐久性を向上。

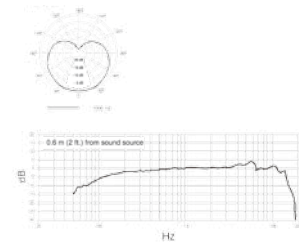

仕様 PGA58

指向特性	カーディオイド
周波数特性	50Hz~16kHz
インピーダンス	150Ω
開回路感度	-55dB/Pa
コネクター	XLR3ピン、オス
寸法(φ×全長)	55×166mm
質量	294g
付属品	マイクロホンホルダー、ポーチ 4.6m接続ケーブル(XLR3ピン、メス → XLR3ピン、オス)※PGA58-XLRのみ 4.6m接続ケーブル(XLR3ピン、メス → 標準プラグ)※PGA58-QTRのみ
備考	ON/OFFスイッチ付
オプション	ウインドスクリーン(A58WS)、マイクロホンホルダー(A25D)

ボーカル

PGA48

オープンプライス

PGA48-LC
PGA48-XLR (XLR→XLRケーブル付属)
PGA48-QTR (XLR→標準プラグケーブル付属)

ダイナミック型 リードボーカル コーラス カラオケ

スピーチやカラオケなど
手軽に使えるマイクロホン。

- クリアなサウンドを提供できる独自のカートリッジを採用。スピーチやカラオケに最適。
- 埋め込み形のON/OFFスイッチで、耐久性を向上。

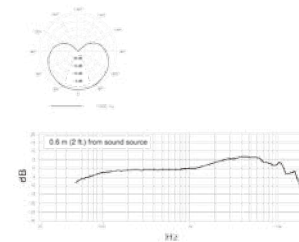

仕様 PGA48

指向特性	カーディオイド
周波数特性	70Hz~15kHz
インピーダンス	600Ω
開回路感度	-53.5dB/Pa
コネクター	XLR3ピン、オス
寸法(φ×全長)	48×164mm
質量	300g
付属品	マイクロホンホルダー、ポーチ 4.6m接続ケーブル(XLR3ピン、メス → XLR3ピン、オス)※PGA48-XLRのみ 4.6m接続ケーブル(XLR3ピン、メス → 標準プラグ)※PGA48-QTRのみ
備考	ON/OFFスイッチ付
オプション	ウインドスクリーン(A58WS)、マイクロホンホルダー(A25D)

楽器

PGA57

オープンプライス

PGA57-LC
PGA57-XLR (XLR→XLRケーブル付属)

ダイナミック型 アンブ アコースティックギター ドラム

楽器用マイクロホンのエントリーモデル。

- フラットな特性のマイクロホンカートリッジが、スネアおよびアンブ楽器の收音に最適。
- カーディオイド指向特性で音をクリアに捉え、不要なノイズを遮断。

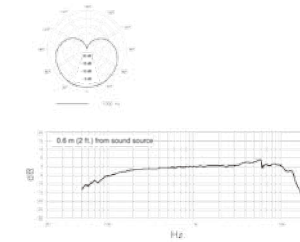

仕様 PGA57

指向特性	カーディオイド
周波数特性	70Hz~15kHz
インピーダンス	150Ω
開回路感度	-56.5dB/Pa
コネクター	XLR3ピン、オス
寸法(φ×全長)	49×164mm
質量	280g
付属品	マイクロホンホルダー、ポーチ 4.6m接続ケーブル(XLR3ピン、メス → XLR3ピン、オス)※PGA57-XLRのみ
オプション	ウインドスクリーン(A85WS)、マイクロホンホルダー(A25D)

ボーカル

588SDX

13,500円 (本体価格12,500円)

ダイナミック型 スピーチ プレゼンテーション

学校や会議室でのスピーチに最適。

- 高域のスムーズな立ち上がりと、的確にコントロールされた低域特性による明瞭な音質。ネオジウム・マグネット採用による大出力。
- 学校や会議室に最適な低ノイズ設計。ハンドリングノイズやハウリングを抑え、使いやすさと信頼性を向上。
- グリップ部にロック可能なON/OFFスイッチを装備。
- 出カインピーダンスはLow/Highの切替が可能。

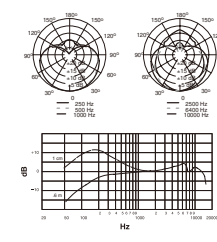

仕様 588SDX

指向特性	カーディオイド
周波数特性	80Hz~15kHz
インピーダンス	150Ω/High切替可能
開回路感度	Low 55.5dB re 1V/Pa, High -37dB re 1V/Pa
コネクター	XLR3ピン、オス
寸法(φ×全長)	54×165mm
質量	315g
付属品	マイクロホルダー(A25D)
備考	ON/OFFスイッチ付
オプション	ウインドスクリーン(A58WS)、3/8インチ→5/8インチ変換ねじ(31A1856、95A2050)、 アイソレーションマウント(A55M、A55HM)

ボーカル

565SD-LC

19,440円 (本体価格18,000円)

ダイナミック型 ライブ カラオケ スピーチ プレゼンテーション

ボーカルからスピーチまでこなす
ロングセラー・モデル。

- あらゆる音源の魅力を引き出す、歯切れのよいサウンドを実現。
- 高度な計算に基づくボール型ヘッドデザインと、完璧なハンド・フィーリングによる極上の使い心地。
- グリップ部にロック可能なON/OFFスイッチを装備。
- 出カインピーダンスは、Low/High切替が可能。

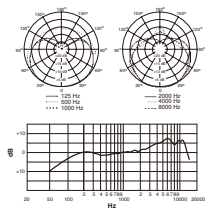

仕様 565SD-LC

指向特性	カーディオイド
周波数特性	50Hz~15kHz
インピーダンス	150Ω/High切替可能
開回路感度	Low -56dB re 1V/Pa, High -34dB re 1V/Pa
コネクター	XLR3ピン、オス
寸法(φ×全長)	51×165mm
質量	320g
付属品	マイクホルダー(A25D)
備考	ON/OFFスイッチ付
オプション	ウインドスクリーン(A58WS)、3/8インチ→5/8インチ変換ねじ(31A1856、95A2050)、アイルレーション・マウント(A55M、A55HM)

ボーカル・楽器

545SD-LC

21,600円 (本体価格20,000円)

ダイナミック型 スピーチ プレゼンテーション アコースティックギター

楽器やスピーチに最適な
クラシック・マイクロホン。

- 広い周波数レンジを持ち、原音の響きを確実に收音。
- 均一なカーディオイド特性により、高いフィードバックマージンを確保。
- 出カインピーダンスはLow/Highの切替が可能。原音を忠実に再現するLowはスピーチに、ブルーザーでパワー感のあるHighは楽器に最適。
- グリップ部にはロック可能なON/OFFスイッチを装備。

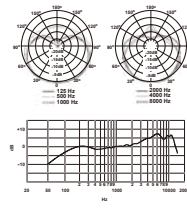

ウインドスクリーン

- A2WS-(色)
- 2,700円(本体価格2,500円)
- SM57-545SD用
- 色(灰:GRA、黒:BLK)



仕様 545SD-LC

指向特性	カーディオイド
周波数特性	50Hz~15kHz
インピーダンス	150Ω/High切替可能
開回路感度	Low -58dB re 1V/Pa, High -35dB re 1V/Pa
コネクター	XLR3ピン、オス
寸法(φ×全長)	32×157mm
質量	255g
付属品	マイクホルダー(A25D)、3/8インチ→5/8インチ変換ねじ
オプション	ウインドスクリーン(A2WS)、アイルレーション・マウント(A55M、A55HM)

Stand Mount Microphones

スタンドマウント

SUPER 55

48,600円 (本体価格45,000円)

ダイナミック型 ライブ

優れた音質を獲得したスタイリッシュな
ステージ用マイクロホン。

- 音質を左右する收音機構には、Shureダイナミック型マイクロホンの最上位機種と同等の高性能カートリッジを採用。
- 周波数特性、感度、指向特性などの要素をボーカルに合わせて緻密にコントロール。
- 世代を超えて愛されるクラシックなスタイル。
- ON/OFFスイッチを非搭載にすることで、不用意なスイッチOFFを回避。

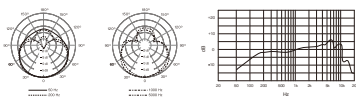

仕様 SUPER 55

指向特性	スーパーカーディオイド
周波数特性	60Hz~17kHz
インピーダンス	150Ω
開回路感度	-53dB re 1V/Pa
コネクター	XLR3ピン、オス
寸法(W×H×D)	56×188×78mm
質量	656g
色	シルバー×ブルー
付属品	3/8インチ→5/8インチ変換ねじ、マイクポーチ
オプション	エクステンションバー(A26X)

スタンドマウント

55SH SERIES II

34,560円 (本体価格32,000円)

ダイナミック型 ライブ

長年にわたりステージに君臨する、
永遠の定番マイクロホン。

- 50年代、60年代を彷彿とさせるクラシカルなスタイルのボーカル用マイクロホン。
- ボーカルの帯域を中心に、絶妙にコントロールされた周波数特性が、ナチュラルなサウンドを実現。
- マイクロホンの角度は自由に調節可能。
- ON/OFFスイッチを装備。

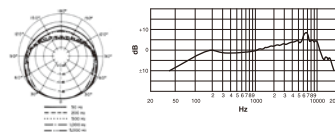

仕様 55SH SERIES II

指向特性	カーディオイド
周波数特性	50Hz~15kHz
インピーダンス	150Ω
開回路感度	-58dB re 1V/Pa
コネクター	XLR3ピン、オス
寸法(W×H×D)	56×188×78mm
質量	624g
付属品	3/8インチ→5/8インチ変換ねじ
備考	ON/OFFスイッチ付
オプション	エクステンションバー(A26X)

Earset Microphones

イヤークセット

BETA® 54 64,800円 (本体価格60,000円)

エレクトレットコンデンサー型 **ライブ**

快適な装着感と抜群の音響性能、
高品位ヘッドウォーン・マイクロホン。

- しっかりフィットするユニークな形状と約38gの軽量設計により、快適な装着感を実現。マイクロホンブームは、左右どちらにも取付可能。
- バックグラウンドノイズを低減するスーパーカーディオイドの指向特性。コンサート、ミュージカル、放送、イベントなど様々なシーンで活躍。
- ボーカルの美しさを細部まで引き出すクリアで伸びの良い音質。
- プリアンプを取り外せば、Shureワイヤレスシステム用マイクロホンとして使用可能。プリアンプが付属していないワイヤレス仕様も用意。

ワイヤレスモデル

WBH54

詳細はP.76

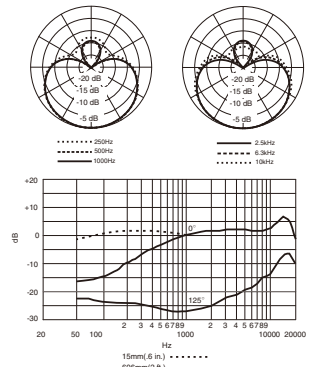

仕様 BETA 54

指向特性	スーパーカーディオイド
周波数特性	50Hz~20kHz
開回路感度	-54dB re 1V/Pa
等価雑音レベル	39dB SPL (Aウエイト)
最大音圧レベル	139dB SPL (THD1%、1kΩ負荷)
電源	ファンタム DC11~52V/4.6mA
コネクタ	XLR3ピン、オス
ケーブル長	1.5m
質量	38g (プリアンプ部除く)
付属品	プリアンプ (RPM627、TA4M→XLR)、ウインドスクリーン×2、ハイブーストEQキャップ、スィベルクリップ、予備ブームホルダー、キャリングケース

イヤークセット

BETA® 53 64,800円 (本体価格60,000円)

エレクトレットコンデンサー型 **スピーチ** **プレゼンテーション**

超小型・軽量ながら、卓越した音質を
再現する、高品位設計。

- 小型・軽量化を追求し、これまでにない快適な装着感を実現。着けていることを意識させない高品位ヘッドウォーン・マイクロホン。マイクロホンブームは左右どちらにも取付可能。
- 無指向性でアナウンス等に最適。マイクロヘッドが小さいのでミュージカルなどマイクロホンを目立たせたくないシーンでも活躍。
- プリアンプを取り外せば、Shureワイヤレスシステム用マイクロホンとして使用可能。プリアンプが付属していないワイヤレス仕様も用意。

ワイヤレスモデル

WBH53

詳細はP.76

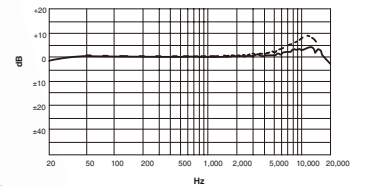

仕様 BETA 53

指向特性	無指向性
周波数特性	20Hz~20kHz
開回路感度	-54dB re 1V/Pa
等価雑音レベル	39dB SPL (Aウエイト)
最大音圧レベル	139dB SPL (20Hz~20kHz、THD1%以下)
電源	ファンタム DC11~52V 4.6mA
コネクタ	XLR3ピン、オス
ケーブル長	1.5m
質量	約35g (プリアンプ部除く)
付属品	プリアンプ (RPM627、TA4M→XLR)、ウインドスクリーン×2、ハイブーストEQキャップ、マイルドブーストEQキャップ×2、スィベルクリップ、予備ブームホルダー、キャリングケース

■ ワイヤレス専用モデルもラインナップ

イヤークセット

MX153 28,080円 (本体価格26,000円)



*インラインプリアンプ「RK100PK」と一緒に使用すれば、ワイヤード・マイクロホンとして使用できます。

インラインプリアンプ

■ **RK100PK**
29,160円 (本体価格27,000円)

詳細はP.76

ヘッドウォーン

SM31FH-TQG

21,600円 (本体価格20,000円)



詳細はP.77

ヘッドウォーン

PGA31-TQG

10,800円 (本体価格10,000円)



詳細はP.77

ラベリア

CVL-B/C-TQG

10,800円 (本体価格10,000円)



詳細はP.78

Headworn Microphones

ヘッドウォーン

SM35-XLR 32,400円 (本体価格30,000円)

ワイヤレスモデル
SM35-TQG
詳細はP.77

エレクトレットコンデンサー型 ライブ

快適なフィット感と高品位な音響性能を両立。

- 全帯域にわたって安定した周波数特性を実現。高い入力レベルと広範なダイナミックレンジを獲得し、細やかなニュアンスから躍動感溢れるサウンドまで忠実に收音。
- 高いフィット性能により、動きの激しいパフォーマンスにも対応。
- パフォーマンスの自由度が増す、ワイヤレス仕様も用意。

仕様 SM35-XLR

指向特性	カーディオイド
周波数特性	40Hz~20kHz
インピーダンス	2400Ω@1kHz
等価雑音レベル	39dB SPL (Aウエイト)
最大音圧レベル	153dB SPL
コネクタ	XLR3ピン、オス
ケーブル長	1.1m
質量	72g
付属品	プリアンプ(RPM626、TA4M→XLR)、ウインドスクリーン×2、ケーブルクリップ

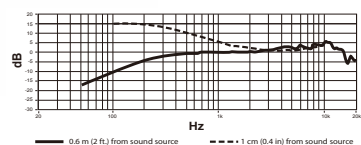
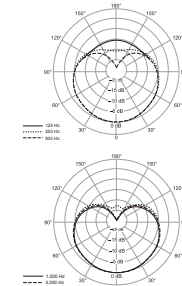

ヘッドウォーン

WH20XLR 19,440円 (本体価格18,000円)

ワイヤレスモデル
WH20TQG
詳細はP.77

ダイナミック型 スピーチ プレゼンテーション

コストパフォーマンスに優れた高品位ヘッドウォーン。

- 装着感のよい軽量設計。ヘッドバンドとグースネックを自由に調整でき、最適なマイクポジショニングが可能。エアロビクスなどの激しい動きにも柔軟に対応。
- ハウリングや周囲のノイズに強い、カーディオイド特性。
- より自由なパフォーマンスを約束する、ワイヤレス仕様も用意。

仕様 WH20XLR

指向特性	カーディオイド
周波数特性	50Hz~15kHz
インピーダンス	1500Ω
開回路感度	-67dB re 1V/Pa
コネクタ	XLR3ピン、オス
ケーブル長	1.22m
質量	99g
付属品	ウインドスクリーン×2、ケーブルクリップ、コネクタベルトクリップ

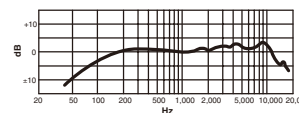
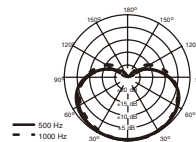

ヘッドウォーン

SM10A-CN 24,840円 (本体価格23,000円)

ダイナミック型 スピーチ プレゼンテーション

優れたホールド感のスピーチ/プレゼン用ヘッドウォーン。

- スムーズな周波数特性で、ナチュラルな音質を再現。
- プレゼンテーションやナレーション等、長時間の利用にも疲れない優れた装着感。
- ブームは最適なマイク・ポジションに調整でき、收音もきわめてクリア。

仕様 SM10A-CN

指向特性	カーディオイド
周波数特性	50Hz~15kHz
インピーダンス	1500Ω
開回路感度	-65dB re 1V/Pa
コネクタ	XLR3ピン、オス
ケーブル長	1.5m
質量	78g(ケーブル・コネクタ除く)
付属品	ウインドスクリーン、コネクタベルトクリップ、キャリングケース

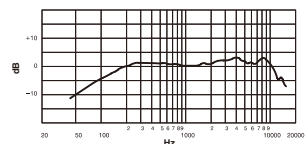
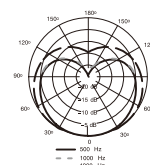

Broadcast Headsets

シングルサイド・ヘッドセット

BRH441M 54,000円 (本体価格50,000円)

ダイナミック型 放送 インカム

密閉型イヤークリップを採用し、明瞭なモニタリングを実現。

- 音量の大きな環境に最適化した周波数特性とカーディオイド特性により、自然で明瞭度の高い収音が可能。
- 調整可能なヘッドバンドは人間工学に基づいたデザイン。快適な装着感を維持するクッション付のテンブルパッドを採用。
- アラウンドイヤータ입で耳全体を快適に包み込み、周囲の騒音を低減。
- ブームマイクは270度の範囲で回転でき、使用状況に応じて左右両方で使用可能。
- ブームマイクを上を上げるとマイクがOFFになる「フリップアップ・ミュート機能」を搭載。
- 脱着式のケーブルを採用。様々な機器との接続を想定し、終端は未処理。

仕様 BRH441M

マイクロホン部分	
形式	ダイナミック型
指向特性	カーディオイド
周波数特性	50Hz~15kHz
開回路感度	-67dBV/Pa(.45最小)
インピーダンス	200Ω
ケーブル	片出し脱着式、2.1m
質量	240g(除ケーブル)
ヘッドホン部分	
ドライバー口径	40mm
感度(1kHz)	101dB SPL/mW
再生周波数帯域	15Hz~27kHz
最大許容入力	1000mW
インピーダンス(1kHz)	300Ω

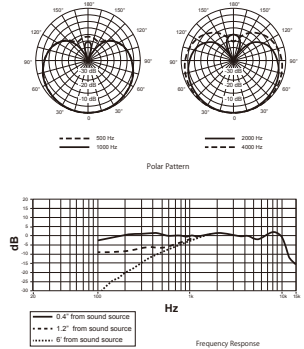

オプション

- BRH441M/BRH440M 交換用イヤークリップ (ヘア) ■ **BCAEC440** 6,480円 (本体価格6,000円)
- BRH441M/BRH440M 交換用ケーブル ■ **BCASCA1** 6,480円 (本体価格6,000円)
- BRH441M/BRH440M 交換用ウィンドスクリーン ■ **BCAWS1** 1,620円 (本体価格1,500円)
- BRH441M 交換用テンブルパッド ■ **BCATP1** 3,780円 (本体価格3,500円)
- 交換用ケーブル ■ **BCASCA-XLR3Q1** 12,960円 (本体価格12,000円) ●3ピンXLRと1/4インチ(6.3mm)オスコネクター
- 交換用ケーブル ■ **BCASCA-XLR4** 12,960円 (本体価格12,000円) ●4ピンXLRオスコネクター
- 交換用ケーブル ■ **BCASCA-XLR5** 12,960円 (本体価格12,000円) ●5ピンXLRオスコネクター

デュアルサイド・ヘッドセット

BRH440M 59,400円 (本体価格55,000円)

ダイナミック型 放送 インカム

両耳を密閉することで優れた遮音性を実現したヘッドセット。

- 音量の大きな環境に最適化した周波数特性とカーディオイド特性により、自然で明瞭度の高い収音が可能。
- 調整可能なヘッドバンドは人間工学に基づいたデザイン。優れた遮音性と快適な装着感を維持するイヤークリップを採用。
- ブームマイクは270度の範囲で回転でき、使用状況に応じて左右両方で使用可能。
- ブームマイクを上を上げるとマイクがOFFになる「フリップアップ・ミュート機能」を搭載。
- 脱着式のケーブルを採用。様々な機器との接続を想定し、終端は未処理。

仕様 BRH440M

マイクロホン部分	
形式	ダイナミック型
指向特性	カーディオイド
周波数特性	50Hz~15kHz
開回路感度	-67dBV/Pa(.45最小)
インピーダンス	200Ω
ケーブル	片出し脱着式、2.1m
質量	341g(除ケーブル)
ヘッドホン部分	
ドライバー口径	40mm
感度(1kHz)	101dB SPL/mW
再生周波数帯域	15Hz~27kHz
最大許容入力	1000mW
インピーダンス(1kHz)	300Ω

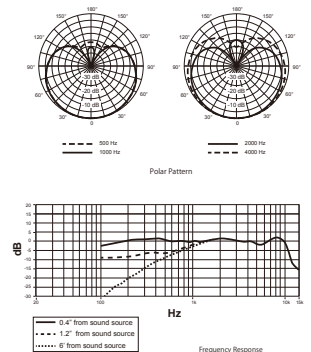

オプション

- BRH441M/BRH440M 交換用イヤークリップ (ヘア) ■ **BCAEC440** 6,480円 (本体価格6,000円)
- BRH441M/BRH440M 交換用ケーブル ■ **BCASCA1** 6,480円 (本体価格6,000円)
- BRH441M/BRH440M 交換用ウィンドスクリーン ■ **BCAWS1** 1,620円 (本体価格1,500円)
- 交換用ケーブル ■ **BCASCA-XLR3Q1** 12,960円 (本体価格12,000円) ●3ピンXLRと1/4インチ(6.3mm)オスコネクター
- 交換用ケーブル ■ **BCASCA-XLR4** 12,960円 (本体価格12,000円) ●4ピンXLRオスコネクター
- 交換用ケーブル ■ **BCASCA-XLR5** 12,960円 (本体価格12,000円) ●5ピンXLRオスコネクター

Lavalier Microphones

ラベリア

MX150

MX150B/O-XLR (無指向性) 58,320円 (本体価格54,000円)
MX150B/C-XLR (カーディオイド) 60,480円 (本体価格56,000円)

エレクトレットコンデンサー型 放送 スピーチ プレゼンテーション

妥協のない音質と高い信頼性を実現した
超小型ラベリアマイクロホン。

- CommShieldテクノロジーによる優れたRF電磁波耐性を提供。
- スイベルタイクリップが付属しており、狙った位置に取り付けられます。また、ケーブルをきれいにまとめる構造で、取り扱い時のノイズを最小化します。

仕様	MX150B/O-XLR	MX150B/C-XLR
指向特性	無指向性	カーディオイド
周波数特性	20Hz~20kHz	
インピーダンス	165.0Ω	165.5Ω
開回路感度	-34.5dB/Pa (19.0mV)	-39.0dB/Pa (11.0mV)
最大音圧レベル (1000Ω負荷)	125.0dB SPL	129.5dB SPL
S/N比	59.5dB	57.0dB
ダイナミックレンジ (1000Ω負荷)	90.5dB SPL	92.5dB SPL
電源	11-52 V DC phantom power (IEC-61938) < 2.2mA	
質量	121g	
付属品	タイクリップ (RPM150TC)、ウインドスクリーン (RPM150WS)、マイクポーチ、インラインプリアンプ (RK100PK)	
ケーブル長	1.5m	



ワイヤレスモデル
MX150B/O-TQG
MX150B/C-TQG
詳細はP.78

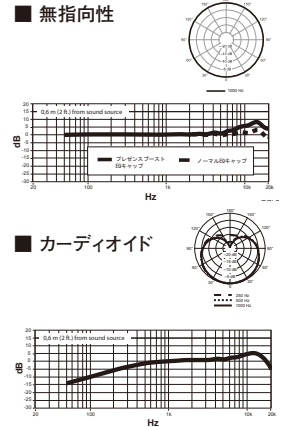

■ 付属品 ※単品購入可

タイクリップ
RPM150TC
6,480円 (本体価格6,000円)

ウインドスクリーン
RPM150WS
3,240円 (本体価格3,000円)



ラベリア

MX183 (無指向性) 41,040円 (本体価格38,000円)

MX184 (スーパーカーディオイド) 41,040円 (本体価格38,000円)

MX185 (カーディオイド) 41,040円 (本体価格38,000円)

エレクトレットコンデンサー型 スピーチ プレゼンテーション

プレゼンテーションやインタビューでの収音に最適。

- 衣服に取り付けても目立たず、プレゼンテーションやインタビューでの収音に最適。
- 指向特性の異なる、3モデルを選択可能。
- カートリッジは交換可能で、無指向性・スーパーカーディオイド・カーディオイドの3機種を用意 (P.27参照)。

■ 付属品

● タイクリップ



仕様	MX183	MX184	MX185
指向特性	無指向性	スーパーカーディオイド	カーディオイド
周波数特性	50Hz~17kHz		
インピーダンス	150Ω		
開回路感度	-27.5dB re 1V/Pa	-33.5dB re 1V/Pa	-35dB re 1V/Pa
等価雑音レベル (Aウエイト)	20.5dB SPL	26.5dB SPL	28dB SPL
最大音圧レベル (1kHz, THD1%)	116.7dB SPL	122.7dB SPL	124.2dB SPL
電源	ファンタム DC11~52V/2.0mA		
コネクタ	XLR3ピン、オス		
寸法 (φ×全長)	12×22mm (マイク部のみ)		
質量	136g (プリアンプ含)		
付属品	ベルトクリップ付プリアンプ (TA4M→XLR)、ウインドスクリーン×大×小1個、タイクリップ、デュアルタイクリップ		
ケーブル長	1.2m		

ワイヤレスモデル
WL183 WL184
WL185 詳細はP.78

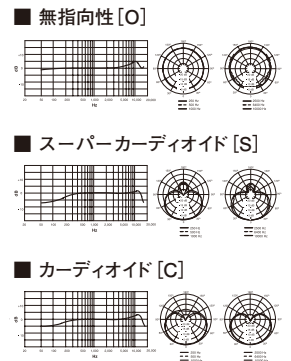

ラベリア

SM93 33,480円 (本体価格31,000円)

エレクトレットコンデンサー型 演劇 プレゼンテーション 放送

超小型ながら明瞭な音質を誇る、ラベリア・マイクロホン。

- TV放送や演劇など、マイクロホンを目立たせたくない時に最適。厚さわずか4mmの超小型マイクロホン。
- 低減をロールオフして、洋服の摩擦音や周囲のノイズをカット。狙った音源を明瞭に再現。

仕様 SM93

指向特性	無指向性
周波数特性	80Hz~20kHz
インピーダンス	150Ω
開回路感度	-43dB re 1V/Pa
等価雑音レベル	22dB SPL (Aウエイト)
最大音圧レベル	120dB SPL (1kHz)
電源	ファンタム DC11~52V/0.33mA
コネクタ	XLR3ピン、オス
ケーブル長	1.27m
寸法 (W×H×D)	マイクロホン/6×9×4mm
質量	マイクロホン/16g (除ケーブル・プリアンプ)
付属品	プリアンプ (TA4M→XLR)、ウインドスクリーン、タイクリップ、デュアルタイクリップ、縫いつけ用プラケット、マイクポーチ



ワイヤレスモデル WL93 詳細はP.78

ラベリア

SM11-CN 20,520円 (本体価格19,000円)

ダイナミック型 スピーチ プレゼンテーション アコースティックギター

コンタクトマイクにも使える、
高品質ラベリア・マイクロホン。

- スピーチのほか、アコースティック楽器のコンタクトマイクとしても使用可能。
- タイタック、タイクラスプなど、マイク・ポジショニングのためのアクセサリも充実。

仕様 SM11-CN

指向特性	無指向性
周波数特性	50Hz~15kHz
インピーダンス	150Ω
開回路感度	-64dB re 1V/Pa
コネクタ	XLR3ピン、オス
ケーブル長	1.2m
寸法 (φ×全長)	14×38mm (マイクロホン部)
質量	8g (除ケーブル・コネクタ)
付属品	タイタック、タイクラスプ、コネクタ・ベルトクリップ、マイクポーチ



楽器マウントキット

■ RK279

9,720円 (本体価格9,000円)

- キット内容: タイクリップ、ケーブルクリップ、ショックマウント、延長用マウント、ゴム・ブッシュ、マジックテープ、マウントアダプター



Side-address Microphones

サイドアドレス

KSM44A/SL

177,120円 (本体価格164,000円)

外部バイアス・コンデンサー型 | ボーカルレコーディング | ストリングス | 金木管楽器

現場の空気感までも取り込む、Shureコンデンサーマイクロホンの最高峰モデル。

- 最高品位の音質を実現するために開発されたA級ディスクリットトランスレス・プリアンプ「Prethos」を搭載し、4dB SPLの極めて優れた等価雑音レベルを達成。
- 130dBにも達する広大なダイナミックレンジは、ボーカルだけでなくオーケストラ等の収音にも最適。
- 2枚のダイアフラムを近接して平行に配置したデュアル・ダイアフラム構成で、近接効果の影響を最小限に抑制。全帯域に渡ってクリアな収音が可能。
- ダイアフラムは24金を蒸着させたφ25mmのMylar製。極めて薄く軽量で、音声信号の変化に俊敏に反応するため、微細なニュアンスも余すところなく再現。
- カードイオイド、無指向性、双指向性をスイッチで切り替え可能。
- 15dBのバッドや3段階切り替え式のローカット・フィルター、内蔵ショックマウント、メッシュ・フィルターも搭載。

仕様 KSM44A/SL

指向特性	カードイオイド/無指向性/双指向性(スイッチ切替)
周波数特性	20Hz~20kHz
インピーダンス	50Ω
開回路感度	-31dB re 1V/Pa*
等価雑音レベル	4dB SPL(Aウエイト)※
最大音圧レベル	134dB SPL(PAD OFF, 1kHz, THD1%)・150dB SPL(PAD ON, 1kHz, THD1%)※
電源	ファンタム DC11~52V/5.6mA
コネクター	XR3ピン(金メッキ)、オス
寸法(φ×全長)	56×187mm
質量	492g
付属品	サスペンション・ショックマウント(A44ASM)、スタンドアダプター(A44AM)、3/8インチ→5/8インチ変換ねじ、キャリングケース、マイクポーチ
オプション	ウインドスクリーン(A32WS)

*カードイオイド設定時の値



■ カードイオイド

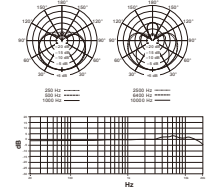

■ 無指向性

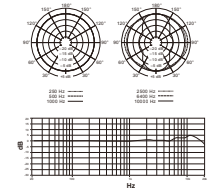

■ 双指向性

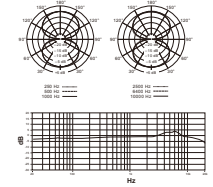

サイドアドレス

KSM32

KSM32/SL (シャンパンゴールド、ショックマウント付) 112,320円 (本体価格104,000円)

KSM32/CG (チャコールグレー) 103,680円 (本体価格96,000円)

エレクトレットコンデンサー型 | ボーカルレコーディング | アコースティックギター | ストリングス

より自然な音質を再現する、高品位モデル。

- ワイドかつフラットな周波数レスポンスと、広いダイナミックレンジが、色付けのない自然な音質を再現。
- エンボス加工を施した、19mmのダイアフラムを採用。
- ボーカル、アコースティック楽器から、音圧の高いドラム、パーカッションのオーバーヘッド・マイキング、ギターアンプまで幅広く対応。
- 高品位A級トランスレス・プリアンプ採用。
- ON/OFF可能な15dBのバッドと、3段階切替のハイパスフィルター[Flat、80Hz(18dB/oct)、115Hz(6dB/oct)]を搭載。

仕様 KSM32/SL、KSM32/CG

指向特性	カードイオイド
周波数特性	20Hz~20kHz
インピーダンス	150Ω
開回路感度	-36dB re 1V/Pa
等価雑音レベル	13dB SPL(Aウエイト)
最大音圧レベル	139dB SPL(20Hz~20kHz, PAD OFF, THD1%)・154dB SPL(20Hz~20kHz, PAD ON, THD1%)
電源	ファンタム DC4.8V/4.65mA
コネクター	XR3ピン(金メッキ)、オス
寸法(φ×全長)	56×187mm
質量	490g
色	シャンパンゴールド(KSM32/SL)、チャコールグレー(KSM32/CG)
付属品	KSM32/SL: サスペンション・ショックマウント(A32SM)、スタンドアダプター(A32M)、3/8インチ→5/8インチ変換ねじ、キャリングケース、マイクポーチKSM32/CG: スタンドアダプター(A32M)、3/8インチ→5/8インチ変換ねじ、マイクポーチ
オプション	ウインドスクリーン(A32WS)



KSM32/SL



KSM32/CG

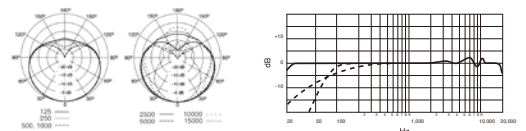

サイドアドレス

BETA® 27 81,000円 (本体価格75,000円)

外部バイアス・コンデンサー型 | アコースティックギター | ギターアンプ

BETAシリーズの性能を受け継ぐ
高品位楽器用マイクロホン。

- 24金を蒸着させた25mmのMylar製ダイヤフラムを搭載。極めて薄く軽量で、音声信号の変化に俊敏に反応するため、楽器の持つ微細なニュアンスも余すところなく再現。
- 駆動方式は、外部バイアス・コンデンサー型で、高感度・高出力を達成。
- 高品位A級トランスレス・タイプのプリアンプを搭載。トランジェント特性に優れ、クロスオーバー歪みや高調波歪み、相互変調歪みを低減し、色付けのない自然な音質を実現。
- タイムなスーパーカーディオイドの指向特性により、狙った音を確実にピックアップ。
- 最大音圧レベルは154dB SPL (-15dB PAD ON) に達し、非常に音圧の高い音源も音質に影響を与えることなく自然に収録。
- 3段階切り替え式のローカット・フィルターや3層構造のメッシュ・フィルターを内蔵し、ノイズ対策も万全。

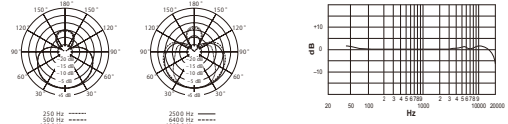

仕様 BETA 27

指向特性	スーパーカーディオイド
周波数特性	20Hz~20kHz
インピーダンス	160Ω
開回路感度	-37dB re 1V/Pa
等価雑音レベル	8.5dB SPL (Aウエイト)
最大音圧レベル (20Hz~20kHz, THD1%)	140dB SPL (PAD OFF)・154dB SPL (PAD ON)
電源	ファンタム DC48V/5.6mA
コネクター	XLR3ピン (金メッキ)、オス
寸法 (φ×全長)	56×156mm
質量	428g
付属品	スタンドアダプター (A32M)、3/8インチ→5/8インチ変換ねじ、マイクポーチ
オプション	ウインドスクリーン (A32WS)、サスペンション・ショックマウント (A27SM)

サイドアドレス

SM27-SC 71,280円 (本体価格66,000円)

外部バイアス・コンデンサー型 | ボーカルレコーディング | ギターアンプ | ドラム

SMシリーズ直系のレコーディング・マイクロホン。

- ボーカルや楽器の豊かな音質を手軽に収録。
- 極めて低い等価雑音レベル9.5dB SPLを実現。
- 24金メッキ・大口径25mmダイヤフラムを採用。
- 3段階切り替えのローカットフィルター [Flat、80Hz (18dB/oct)、115Hz (6dB/oct)] を搭載。
- 15dBのバッドスイッチにより、ギターアンプやドラムなどの音圧の高い楽器にも対応。

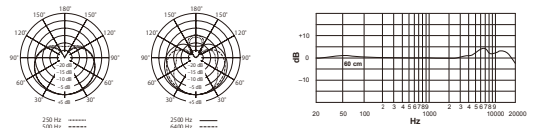

仕様 SM27-SC

指向特性	カーディオイド
周波数特性	20Hz~20kHz
インピーダンス	140Ω
開回路感度	-37dB re 1V/Pa
等価雑音レベル	9.5dB SPL (Aウエイト)
最大音圧レベル	138dB SPL (PAD OFF、1kHz、THD1%、2.5kΩ負荷)・153dB SPL (PAD ON、1kHz、THD1%、2.5kΩ負荷)
電源	ファンタム DC48V/5.4mA
コネクター	XLR3ピン (金メッキ)、オス
寸法 (φ×全長)	53×156mm
質量	642g
付属品	サスペンション・ショックマウント (A27SM)、3/8インチ→5/8インチ変換ねじ、マイクポーチ
オプション	ウインドスクリーン (A32WS)、スタンドアダプター (A32M)

サイドアドレス

PGA27-LC オープンプライス

エレクトレットコンデンサー型 | ボーカル (レコーディング/ライブ) | アンプ | アコースティック

オールマイティーに活躍するエントリーモデル。

- 大口径ダイヤフラムによる広いダイナミックレンジで、クリアな高域と重厚な低域を再現。ボーカルからアンプまで幅広く活躍。
- -15dBのアッテネーション・スイッチを備えており、音圧レベルが高い場合にも対応可能。

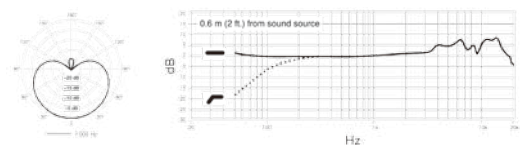

仕様 PGA27-LC

指向特性	カーディオイド
周波数特性	20Hz~20kHz
インピーダンス	115Ω
開回路感度	-35dBV/Pa
コネクター	XLR3ピン、オス
寸法 (φ×全長)	56×153mm
質量	453g
付属品	サスペンション・ショックマウント (A27SM)、ポーチ
オプション	ウインドスクリーン (A32WS)

Instruments Microphones

楽器

KSM141/SL 84,240円 (本体価格78,000円)

エレクトレットコンデンサー型 アコースティックギター・ベース

スタジオレコーディングに最適な高品位モデル。

- なめらかに広がる周波数特性と80dBの優れたSN比によって、原音の繊細なニュアンスも忠実に再現する、高品位楽器用スタジオ・コンデンサー・マイクロホン。
- ダイアフラム背面への音圧を機能的に切り替える、ユニークな指向性可変メカニズムを採用。カーディオイド型と無指向性を選択可能。
- 3段階切替のバッド (0/15/25dB)、ローカットフィルター [Flat、115Hz (-6dB/oct)、80Hz (-18dB/oct)] を装備。

ステレオペアモデル

KSM141/SL STEREO

181,440円 (本体価格168,000円)

ステレオアダプター (A27M) 付属



■ 無指向性

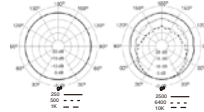

■ カーディオイド

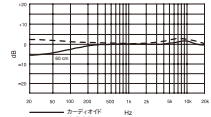
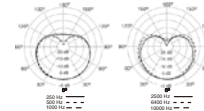

仕様 KSM141/SL、KSM141/SL STEREO

指向特性	無指向性/カーディオイド(切替)
周波数特性	20Hz~20kHz
出力インピーダンス	150Ω
開回路感度	-37dB re 1V/Pa
等価雑音レベル	14dB SPL (Aウエイト)
最大音圧レベル(20Hz~20kHz, THD1%以下)	139dB SPL (PAD 0dB)・154dB SPL (PAD 15dB)・164dB SPL (PAD 25dB)
電源	ファンタム DC48V±4V/4.65mA
コネクター	XLR3ピン(金メッキ)、オス
寸法(φ×全長)	20×146mm
質量	156g
付属品	KSM141/SL/ウインドスクリーン、マイクロホルダー(A57F)、3/8インチ→5/8インチ変換ねじ、キャリングケース KSM141/SL STEREO/ウインドスクリーン×2、マイクロホルダー(A57F)×2、ステレオアダプター(A27M)、3/8インチ→5/8インチ変換ねじ×2、キャリングケース
オプション	アイルレーション・マウント(A53M)

楽器

KSM137/SL 62,640円 (本体価格58,000円)

エレクトレットコンデンサー型 アコースティックギター・ベース

小型ボディに優れた音質を凝縮した実践派モデル。

- 80dBの優れたSN比となめらかに広がる周波数特性により、あらゆる音源を透明度の高い音質で再現。アコースティック楽器の繊細な音がギター・アンプ等の力強い音まで幅広く対応。
- 他の音源に対する高いセパレーションを確保するカーディオイド型の指向特性。
- 様々な設置環境に対応する小型ボディ。スタジオレコーディングはもちろん、ライブシーンにも最適。
- ローカットフィルター [Flat、115Hz (-6dB/oct)、80Hz (-18dB/oct)] とバッド(0/15/25dB)を搭載。

ステレオペアモデル

KSM137/SL STEREO

136,080円 (本体価格126,000円)

ステレオアダプター (A27M) 付属

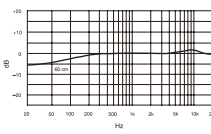
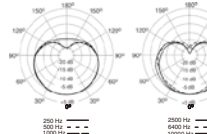

仕様 KSM137/SL、KSM137/SL STEREO

指向特性	カーディオイド
周波数特性	20Hz~20kHz
出力インピーダンス	150Ω
開回路感度	-37dB re 1V/Pa
等価雑音レベル	14dB SPL (Aウエイト)
最大音圧レベル(20Hz~20kHz, THD1%以下)	139dB SPL (PAD 0dB)・154dB SPL (PAD 15dB)・164dB SPL (PAD 25dB)
電源	ファンタム DC48V±4V/4.65mA
コネクター	XLR3ピン(金メッキ)、オス
寸法(φ×全長)	20×122mm
質量	100g
付属品	KSM137/SL/ウインドスクリーン、マイクロホルダー(A57F)、3/8インチ→5/8インチ変換ねじ、キャリングケース KSM137/SL STEREO/ウインドスクリーン×2、マイクロホルダー(A57F)×2、ステレオアダプター(A27M)、3/8インチ→5/8インチ変換ねじ×2、キャリングケース
オプション	アイルレーション・マウント(A53M)

楽器

SM81-LC 75,600円 (本体価格70,000円)

エレクトレットコンデンサー型 コーラスライブ シンバル

あらゆる音源に対応する、高品位楽器用コンデンサー・マイクロホン。

- なめらかな周波数特性と繊細な音質で、音源を鮮やかに描き出す高品位設計。
- アコースティック楽器、シンバルはもちろん、ギター、ピアノなども幅広くフォロー。レコーディング、SR、放送など、さまざまなシーンで活躍。
- 原音に忠実な収音を可能にする、16dB SPLの極めて低い等価雑音レベルを実現。
- 低域のロールオフは、Flat、100Hz (6dB/oct)、80Hz (18dB/oct) の3段階で切替が可能。ロック可能な0dB/10dB切替のバッド・スイッチも装備。

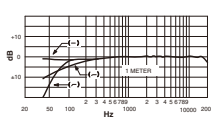
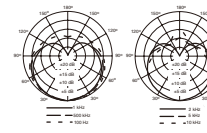

仕様 SM81-LC

指向特性	カーディオイド
周波数特性	20Hz~20kHz
インピーダンス	150Ω
開回路感度	-45dB re 1V/Pa
等価雑音レベル	16dB SPL (Aウエイト)
最大音圧レベル	136dB SPL (1kHz, PAD OFF)、146dB SPL (1kHz, PAD ON)
電源	ファンタム DC11~52V/1.2mA
コネクター	XLR3ピン、オス
寸法(φ×全長)	24×212mm
質量	230g
付属品	ウインドスクリーン(49A111)、マイクロホルダー(A57F)、バッドロックプレート、3/8インチ→5/8インチ変換ねじ、キャリングケース、アイルレーション・マウント(A53M)

楽器

SM94-LC 38,880円 (本体価格36,000円)

エレクトレットコンデンサー型 | アコースティックギター | ギターアンプ

優れた音響性能を達成した、楽器用マイクロホン。

- 広いダイナミックレンジとなめらかに広がる周波数特性により、アコースティック楽器からギターアンプまで、マルチに活躍。
- 軸外特性に優れ、狙った音源を的確に収録するカーディオイドの指向特性。
- ファンタム電源のほか、単3形アルカリ乾電池での駆動も可能。

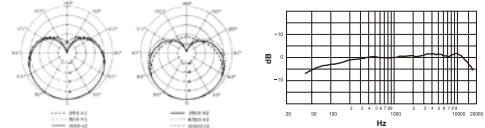

仕様 SM94-LC

指向特性	カーディオイド
周波数特性	40Hz~16kHz
インピーダンス	150Ω
開回路感度	-49dB re 1V/Pa (ファンタム電源)、 -50dB re 1V/Pa (乾電池)
等価雑音レベル	22dB SPL (Aウエイト)
最大音圧レベル	141dB SPL (1kHz, ファンタム電源)、123dB SPL (1kHz, 乾電池)
電源	ファンタム DC11~52V/1.0~1.2mAまたは単3形アルカリ乾電池×1
コネクタ	XLR3ピン, オス
寸法 (φ×全長)	28×191mm
質量	250g (除電池)
付属品	マイクホルダー (A25D)、3/8インチ→5/8インチ変換ねじ、マイクポーチ
オプション	ウインドスクリーン (A3WS)、アイソレーションマウント (A53M)

楽器

SM137-LC 36,720円 (本体価格34,000円)

エレクトレットコンデンサー型 | アコースティックギター | ギターアンプ

SMシリーズの性能を受け継ぐ小型レコーディングマイク。

- 自己雑音を19dB SPLと低く抑え、色付けのない自然な音質を獲得。
- 24金メッキを施した薄さ僅か2.5μmの高品位ダイアフラムが、常に一定した指向特性を実現。
- トランジェント特性を改善しながらクロスオーバー歪みを抑える、高品位A級トランスレス・プリアンプを採用。
- 0dB/15dBのスイッチ切替式パッドを搭載。ギターアンプやドラムなど音圧の高い楽器にも対応。

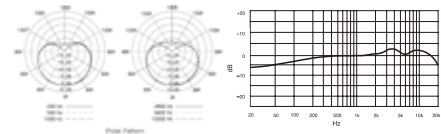

仕様 SM137-LC

指向特性	カーディオイド
周波数特性	20Hz~20kHz
インピーダンス	150Ω
開回路感度	-41dB re 1V/Pa
等価雑音レベル	19dB SPL (Aウエイト)
最大音圧レベル	144dB SPL (PAD OFF, 1kHz, THD1%, 2.5kΩ負荷)・159dB SPL (PAD ON, 1kHz, THD1%, 2.5kΩ負荷)
電源	ファンタム DC48V/5.2mA
コネクタ	XLR3ピン (金メッキ), オス
寸法 (φ×全長)	24×162mm
質量	195g
付属品	ウインドスクリーン (A3WS)、 マイクホルダー (A25D)、3/8インチ→5/8インチ変換ねじ、マイクポーチ
オプション	アイソレーションマウント (A55M, A55HM)

楽器

PGA81 オープンプライス

PGA81-LC
PGA81-XLR (XLR→XLRケーブル付属)

エレクトレットコンデンサー型
アコースティック | ドラム | パーカッション

繊細な音質を再現する楽器用コンデンサー・マイクロホン。

- フラットなレスポンスでアコースティック楽器や、ドラム、パーカッションなど、幅広く活躍。
- カーディオイド指向特性で音をクリアに捉え、不要なノイズを遮断。

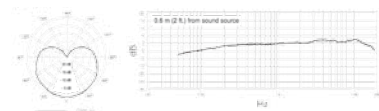

仕様 PGA81

指向特性	カーディオイド
周波数特性	40Hz~18kHz
インピーダンス	600Ω
開回路感度	-48.5dBV/Pa
最大音圧レベル	129.5dB SPL (1kHz, THD1%, 1kΩ負荷)
電源	ファンタム DC11~52V/2.0mA
コネクタ	XLR3ピン, オス
寸法 (φ×全長)	28×131mm
質量	186g
付属品	マイクロホンホルダー、ポーチ 4.6m接続ケーブル (XLR3ピン, メス → XLR3ピン, オス) ※PGA81-XLRのみ
オプション	ウインドスクリーン (A3WS)、マイクロホンホルダー (A25D)

Instruments Microphones

楽器

BETA® 98A/C 43,200円 (本体価格40,000円)

BETA® 98AD/C 48,600円 (本体価格45,000円)

エレクトレットコンデンサー型 | スネアドラム | タム

SRにもレコーディングにも最適な高品位楽器用小型マイクロホン。

■ 新開発のカートリッジを搭載し、ドラム、パーカッション、ピアノ、管楽器などのサウンドを余すところなく収録。

仕様 BETA 98A/C、BETA 98AD/C

指向特性	カーディオイド
周波数特性	20Hz~20kHz
インピーダンス	179Ω
開回路感度	-48dB re 1V/Pa
等価雑音レベル	30dB SPL (Aウエイト)
最大音圧レベル	150.5dB SPL (1kHz, THD1%, 2500Ω)
電源	ファンタム DC111~52V/3.6mA
コネクタ	XLR3ピン (金メッキ)、オス
寸法 (φ×全長)、質量	11×35mm、12g
付属品	BETA 98A/C インラインプリアンプ (RPM626)、ウインドスクリーン (95A2064)、スタンドアダプター (RK282)、7.6m接続ケーブル (95A2398)、マイクポーチ
	BETA 98AD/C インラインプリアンプ (RPM626)、ウインドスクリーン (95A2064)、ドラムマウントキット (A98D)、4.6m接続ケーブル (C98D)、マイクポーチ
オプション	メタルウインドスクリーン (A412MWS)



BETA 98A マイクロホン



BETA 98A/C

マイクスタンドに取付可能な
スタンドアダプター付属。



BETA 98AD/C

ドラムマウントキット付属。

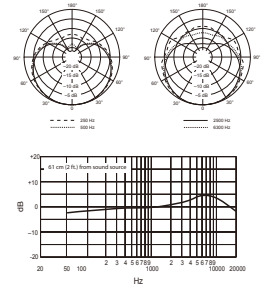

楽器

BETA® 98AMP/C 56,160円 (本体価格52,000円)

エレクトレットコンデンサー型 | スネアドラム | パーカッション

優れた音質と高い設置性能を両立した打楽器用小型マイクロホン。

■ 新開発のカートリッジを採用し、ドラムやパーカッションのアタックを確実に収録。均一なカーディオイド特性を獲得し、他の音源からの回り込みを最小限に抑制。

■ 新開発のプリアンプを搭載し、小型ながら音圧の高い音源にも余裕で対応する広大なダイナミックレンジを獲得。

仕様 BETA 98AMP/C

指向特性	カーディオイド
周波数特性	20Hz~20kHz
インピーダンス	110Ω
開回路感度	-50.5dB re 1V/Pa
等価雑音レベル	31dB SPL (Aウエイト)
最大音圧レベル	157.5dB SPL (1kHz, THD1%, 2500Ω)
電源	ファンタム DC111~52V/5.5mA
コネクタ	XLR3ピン (金メッキ)、オス
寸法 (φ×全長)、質量	33×182mm、130g
付属品	ユニバーサルマイクロホンマウント (A75M: A75-57F マイクホルダー搭載)、ウインドスクリーン (95A2064)、マイクポーチ



■ 付属品

ユニバーサルマイクロホンマウント
■ A75M (P.33参照)

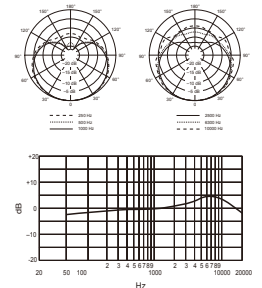

楽器

PGA98D オープンプライス

PGA98D-LC
PGA98D-XLR (XLR→XLRケーブル付属)

エレクトレットコンデンサー型 | スネアドラム | タム | パーカッション

素早く簡単に設置できる打楽器用マイクロホン。

■ グースネックとプリアンプの一体型で、ドラムマウントも付属。素早く簡単に設置が可能。

■ 柔軟なグースネックデザインで、正確なポジショニングが可能。

仕様 PGA98D

指向特性	カーディオイド	寸法 (マイクヘッドφ×全長)	18×215.9mm
周波数特性	60Hz~20kHz	質量	210g
インピーダンス	850Ω	付属品	ドラムマウント、ウインドスクリーン、ポーチ
開回路感度	-52dBV/Pa		* PGA98D-XLRのみ 4.6m接続ケーブル (XLR3ピン、メス→XLR3ピン、オス)
等価雑音レベル	27dB SPL (Aウエイト)	オプション	ウインドスクリーン (AP98WS)、ドラムマウント (AP98DM)
最大音圧レベル	130dB SPL		
電源	ファンタム DC111~52V/2.0mA		
コネクタ	XLR3ピン、オス		



ドラムマウント付属。

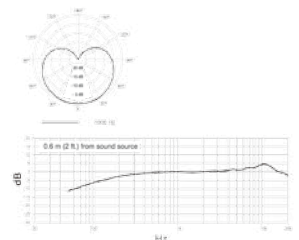

楽器

BETA® 91A 47,520円 (本体価格44,000円)

エレクトレットコンデンサー型 キックドラム ピアノ

高いユーザビリティを備えた
プリアンプ内蔵楽器用バウンダリーマイクロホン。

- キックドラムなどの図太くパワフルなサウンドやピアノなどの立ち上がりの早いアタック音をスタジオクオリティで収録。
- 高域の鋭さや低域の力強さを高めるEQスイッチを搭載。
- 本体にプリアンプを内蔵し、通常のXLRケーブルで出力可能。
- ステージでの使いやすさを追求した、高い耐久性。

仕様 BETA 91A

指向特性	ハーフカーディオイド
周波数特性	20Hz~20kHz
インピーダンス	146Ω
開回路感度	-48.5dB re 1V/Pa
等価雑音レベル	29.5dB SPL (Aウエイト)
最大音圧レベル	155dB SPL (1kHz, THD1%)
電源	ファンタム DC11~52V/5.4mA
コネクター	XLR3ピン(金メッキ)、オス
寸法(W×H×D)、質量	95×20×139mm、470g
付属品	マイクポーチ

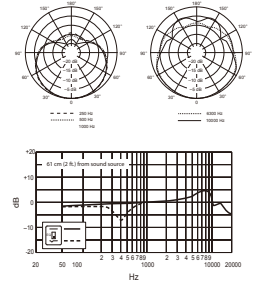

ボーカル・楽器

BETA® 181 92,880円 (本体価格86,000円)

エレクトレットコンデンサー型 ピアノ・オルガン スネアドラム

- BETA 181/C (カーディオイド)
- BETA 181/S (スーパーカーディオイド)
- BETA 181/O (無指向性)
- BETA 181/BI (双指向性)

多様なアプリケーションに対応するサイドアドレス楽器用マイクロホン。

- 側面から収録するサイドアドレス型ながら手のひらに収まるコンパクトサイズ。
- 脱着式のカートリッジを採用し、用途に応じて異なる指向特性のオプションカートリッジに変更可能。
- プリアンプを本体に内蔵し、通常のXLRケーブルで出力可能。



■ カーディオイド ■ スーパーカーディオイド ■ 無指向性 ■ 双指向性

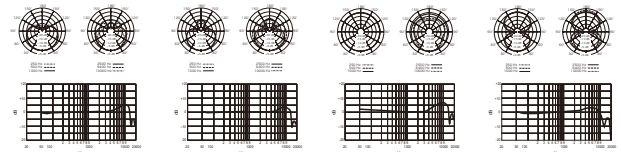

仕様	BETA 181/C	BETA 181/S	BETA 181/O	BETA 181/BI
指向特性	カーディオイド	スーパーカーディオイド	無指向性	双指向性
周波数特性	20Hz~20kHz			
インピーダンス	110Ω			
開回路感度	-46.5dB re 1V/Pa	-49.5dB re 1V/Pa	-52dB re 1V/Pa	-51dB re 1V/Pa
等価雑音レベル(Aウエイト)	20.5dB SPL	22.5dB SPL	23.5dB SPL	23dB SPL
最大音圧レベル(1kHz, THD1%, 2500Ω)	151.5dB SPL	154.5dB SPL	157dB SPL	156dB SPL
電源	ファンタム DC11~52V/2.4mA			
コネクター	XLR3ピン(金メッキ)、オス			
寸法(最大幅×全長)、質量	35×全長124mm、145g			
付属品	マイクホルダー(A57F)、ウインドスクリーン(A181WS)、マイクポーチ(A181C)、3/8インチ→5/8インチ変換ねじ			
オプション	カーディオイドカートリッジ (RPM181/C) 48,600円 (本体価格45,000円)	スーパーカーディオイドカートリッジ (RPM181/S) 48,600円 (本体価格45,000円)	無指向性カートリッジ (RPM181/O) 48,600円 (本体価格45,000円)	双指向性カートリッジ (RPM181/BI) 48,600円 (本体価格45,000円)

ボーカル・楽器

PGA181 オープンプライス

PGA181-LC
PGA181-XLR (XLR→XLRケーブル付属)

エレクトレットコンデンサー型 アコースティック アンブ ボーカル

アコースティックからアンブ楽器、ボーカル、ライブまで幅広く活躍。

- アコースティックからアンブ楽器、ボーカル、ライブまで多様な用途に使用できるオールマイティなマイクロホン。
- カーディオイド指向特性で音をクリアに捉え、不要なノイズを遮断。

仕様 PGA181

指向特性	カーディオイド	寸法(最大幅×全長)	40×150mm
周波数特性	50Hz~20kHz	質量	383g
インピーダンス	120Ω	付属品	マイクロホンホルダー、ポーチ ※PGA181-XLRのみ4.6m接続ケーブル(XLR3ピン、メス→XLR3ピン、オス)
開回路感度	-38dBV/Pa	オプション	ウインドスクリーン(A58WS)、 マイクロホンホルダー(WA371)
最大音圧レベル	138dB SPL		
電源	ファンタム DC48V/4mA		
コネクター	XLR3ピン、オス		

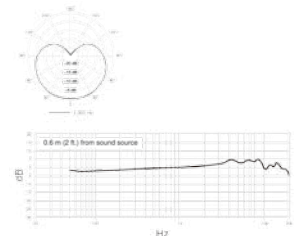

Instruments Microphones

楽器

BETA® 52 A

36,720円 (本体価格34,000円)

ダイナミック型 キックドラム

キックドラムやベースアンプに最適な、低域楽器用マイクロホン。

- キックドラムやベースアンプなど、音圧の高い楽器の力強いサウンドをクリアに收音。
- マイクヘッドの角度を自由に調整できるため、フームスタンドを使用すればキックドラムの内側にも設置可能。

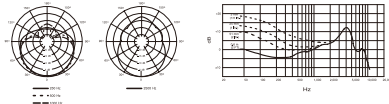

仕様 BETA 52 A

指向特性	スーパーカーディオイド
周波数特性	20Hz~10kHz
インピーダンス	150Ω
開回路感度	-64dB re 1V/Pa
最大音圧レベル	174dB SPL (1kHz)
コネクター	XLR3ピン、オス
寸法(グリルφ×D×H)	70×120mm×160mm
質量	605g
付属品	3/8インチ→5/8インチ変換ねじ、マイクポーチ
オプション	エクステンションバー (A26X)

楽器

BETA® 56 A

28,080円 (本体価格26,000円)

ダイナミック型 ギターアンプ

打楽器やギター / ベースアンプに最適な、楽器用マイクロホン。

- ドラムやパーカッションなどの打楽器や、ギター/ベースアンプなど力強い音の收音に最適。
- 狙った音源を正確にピックアップする、スーパーカーディオイド特性。

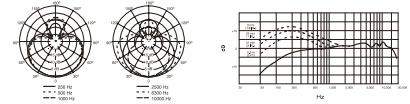

仕様 BETA 56 A

指向特性	スーパーカーディオイド
周波数特性	50Hz~16kHz
インピーダンス	150Ω
開回路感度	-51dB re 1V/Pa
コネクター	XLR3ピン、オス
寸法(グリルφ×D×H)	43×100mm×135mm
質量	468g
付属品	3/8インチ→5/8インチ変換ねじ、マイクポーチ
オプション	エクステンションバー (A26X)、ドラムマウントキット (A56D)

楽器

PGA52

オープンプライス

PGA52-LC

PGA52-XLR (XLR→XLRケーブル付属)

ダイナミック型 キックドラム ベースドラム

低域の量感を收音するのに最適な楽器用マイクロホン。

- キックドラムやベースアンプなどの低音域楽器をクリアに收音。
- スイベルジョイントとクイックリリースラッチを備えており、素早く簡単に設置可能。

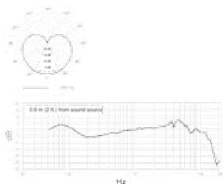

仕様 PGA52

指向特性	カーディオイド
周波数特性	50Hz~12kHz
インピーダンス	150Ω
開回路感度	-55dBV/Pa
コネクター	XLR3ピン、オス
寸法(グリルφ×D×H)	67×108×120mm
質量	454g
付属品	ポーチ
オプション	4.6m接続ケーブル (XLR3ピン、メス→XLR3ピン、オス) ※PGA52-XLRのみ ブラックメッシュ交換グリル (RPMP52G)、ドラムマウント (AP56DM)

楽器

PGA56

オープンプライス

PGA56-LC

PGA56-XLR (XLR→XLRケーブル付属)

ダイナミック型 スネアドラム タム パーカッション

ドラムやパーカッションに最適な楽器用マイクロホン。

- パーカッション、スネア、タムなどの收音に最適。
- スイベルジョイントとクイックリリースラッチを備えており、素早く簡単に設置可能。
- リムに素早く取り付けられるドラムマウント付属。

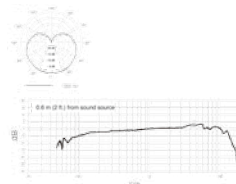

ドラムマウント付属。

仕様 PGA56

指向特性	カーディオイド
周波数特性	50Hz~12kHz
インピーダンス	150Ω
開回路感度	-55dBV/Pa
コネクター	XLR3ピン、オス
寸法(グリルφ×D×H)	45×93×90mm
質量	454g
付属品	ポーチ、ドラムマウント (AP56DM)
オプション	4.6m接続ケーブル (XLR3ピン、メス→XLR3ピン、オス) ※PGA56-XLRのみ ブラックメッシュ交換グリル (RPMP56G)

楽器

PGADRUMKIT7

オープンプライス

ドラム

ドラム用キットの
完全パッケージモデル。

【セット内容】

- 1×PGA52カーディオイド・ダイナミック・キックドラム用マイクロホン
- 3×PGA56カーディオイド・ダイナミック・スネア/タム用マイクロホン
- 1×PGA57カーディオイド・ダイナミック・楽器用マイクロホン
- 2×PGA81カーディオイド・コンデンサー・楽器用マイクロホン
- 3×A25Dマイクロホンホルダー
- 3×AP56DMドラムリムマウント
- 7×4.6mXLRケーブル
- ジッパー付キャリングケース



楽器

PGADRUMKIT6

オープンプライス

ドラム

楽器用マイクロホンを組み合わせた
ベーシックパッケージ。

【セット内容】

- 1×PGA52カーディオイド・ダイナミック・キックドラム用マイクロホン
- 2×PGA56カーディオイド・ダイナミック・スネア/タム用マイクロホン
- 1×PGA57カーディオイド・ダイナミック・楽器用マイクロホン
- 2×PGA81カーディオイド・コンデンサー・楽器用マイクロホン
- 3×A25Dマイクロホンホルダー
- 2×AP56DMドラムリムマウント
- 6×4.6mXLRケーブル
- ジッパー付キャリングケース



楽器

PGADRUMKIT5

オープンプライス

ドラム

ドラム用マイクロホンを組み合わせた
ベーシックパッケージ。

【セット内容】

- 1×PGA52カーディオイド・ダイナミック・キックドラム用マイクロホン
- 3×PGA56カーディオイド・ダイナミック・スネア/タム用マイクロホン
- 1×PGA57カーディオイド・ダイナミック・楽器用マイクロホン
- 1×A25Dマイクロホンホルダー
- 3×AP56DMドラムリムマウント
- 5×4.6mXLRケーブル
- ジッパー付キャリングケース



楽器

PGADRUMKIT4

オープンプライス

ドラム

手軽なドラム用
マイクロホンパッケージ。

【セット内容】

- 1×PGA52カーディオイド・ダイナミック・キックドラム用マイクロホン
- 2×PGA56カーディオイド・ダイナミック・スネア/タム用マイクロホン
- 1×PGA57カーディオイド・ダイナミック・楽器用マイクロホン
- 1×A25Dマイクロホンホルダー
- 2×AP56DMドラムリムマウント
- 4×4.6mXLRケーブル
- ジッパー付キャリングケース



楽器

PGASTUDIOKIT4

オープンプライス

アコースティック アンプ

レコーディングやパフォーマンス用の
マイクロホンパッケージ。

【セット内容】

- 1×PGA52カーディオイド・ダイナミック・キックドラム用マイクロホン
- 1×PGA57カーディオイド・ダイナミック・楽器用マイクロホン
- 2×PGA181サイドアドレス型カーディオイド・コンデンサー・マイクロホン
- 1×A25Dマイクロホンホルダー
- 2×WA371マイクロホンホルダー
- 4×4.6mXLRケーブル
- ジッパー付キャリングケース



Instruments Microphones

楽器専用

BETA® 98H/C 45,360円 (本体価格42,000円)

エレクトレットコンデンサー型 **金管楽器** **木管楽器**

ホーンプレイヤーを強力にサポートする、
楽器用小型マイクロホン。

■ 最大音圧レベル163dB SPL、ダイナミックレンジ132dBを実現する
高性能カートリッジが、管楽器の繊細な音色をクリアに收音。弦楽器
や打楽器にも対応。

仕様 BETA 98H/C

指向特性	カーディオイド
周波数特性	20Hz~20kHz
インピーダンス	150Ω
開回路感度	-56dB re 1V/Pa
等価雑音レベル	31dB SPL (Aウェイト)
最大音圧レベル	163dB SPL (THD1%)
電源	ファンタム DC11~52V
コネクター	XLR3ピン、オス
寸法(マイクヘッドφ)	11mm
質量	65g(マイクロホン部のみ)
ケーブル長	3m
付属品	ウインドスクリーン(RK183WS)×2、ケーブルホルダー、アングルブレース (65A1963)、マイクホーチ
備考	プリアンプは取り外し不可

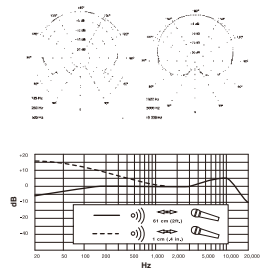

ワイヤレスモデル
WB98H/C
詳細はP.79

楽器

PGA98H オープンプライス

PGA98H-LC
PGA98H-XLR (XLR→XLRケーブル付属)

エレクトレットコンデンサー型 **木管楽器** **金管楽器**

取り付けが簡単な管楽器用マイクロホン。

■ 独自のマイクロホンカートリッジデザインで管楽器の音をクリアに再現。
■ ホーンクランプ一体型で、管楽器へ素早く簡単に設置可能。グース
ネックで正確なポジショニングが可能。

仕様 PGA98H

指向特性	カーディオイド
周波数特性	60Hz~20kHz
インピーダンス	850Ω
開回路感度	-52dBV/Pa
コネクター	XLR3ピン、オス
寸法 (マイクヘッド×グースネック長)	φ18×146mm
質量	210g
付属品	ウインドスクリーン、ポーチ 4.6m接続ケーブル(XLR3ピン、メス→XLR3ピン、オス) ※PGA98H-XLRのみ
オプション	ウインドスクリーン(AP98WS)

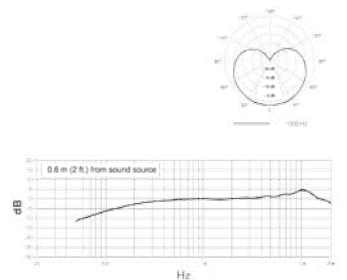

ワイヤレスモデル
PGA98H-TQG
詳細はP.79

楽器専用

520DX 27,000円 (本体価格25,000円)

ダイナミック型 **ハーモニカ**

ブルージーな雰囲気を実際立させる、
ハーモニカ用マイクロホン。

■ グリーン&クロームのボディが、手とハーモニカ(ブルースハーブ)
の間にパーフェクトにフィットし、プレイを邪魔することなく最適な位置
での收音を実現。
■ ハーモニカのために磨き上げられた周波数特性。付属のケーブルでギ
ターアンプ等に直接接続して、ハーモニカ独特のサウンドを再現。

仕様 520DX

指向特性	無指向性
周波数特性	100Hz~5kHz
インピーダンス	High(不平衡)
開回路感度	-38dB re 1V/Pa
コネクター	標準プラグ
寸法(φ×全長)	63×83mm
質量	737g(ケーブル含む)
ケーブル長	6.1m
備考	ボリューム調節つまみ付、ケーブルは取り外し不可

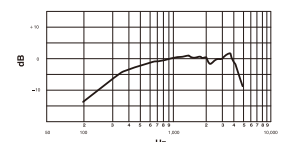

Interview Microphones

インタビュー

SM63 シャンパンゴールド 32,400円 (本体価格30,000円)

SM63L ロングモデル シャンパンゴールド 39,960円 (本体価格37,000円)

SM63LB ロングモデル 黒 39,960円 (本体価格37,000円)

ダイナミック型 インタビュー

インタビュー用マイクロホンのワールドスタンダード。

- シンプルな中にもエレガンスを兼ね備えた、洗練されたフォルム。
- インタビューのために最適化された周波数特性により、明瞭な音質で收音。
- 全方向に対して極めて均一な感度を持つ無指向性。マイク位置のズレによる音質や音量の変化を最小限に抑制。
- 高い耐衝撃性や耐湿性、耐腐食性を備えたVERAFLEXグリルを採用。

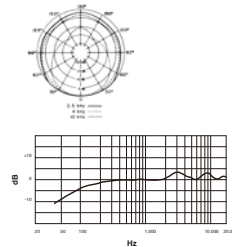

仕様 SM63、SM63L、SM63LB

指向特性	無指向性
周波数特性	80Hz~20kHz
インピーダンス	150Ω
開回路感度	-56.5dB re 1V/Pa
コネクター	XLR3ピン、オス
寸法(φ×全長)	SM63/32×145mm SM63L、SM63LB/32×233mm
質量	SM63/99g SM63L、SM63LB/124g
色	シャンパンゴールド(SM63、SM63L)、黒(SM63LB)
付属品	SM63/マイクホルダー(A57F)、マイクポーチ SM63L、SM63LB/マイクホルダー(A57F)、ウインドスクリーン(SM63L:49A55、SM63LB:49A130)、マイクポーチ
オプション	ウインドスクリーン(49A55(茶)、49A130(黒)、DWS-63(灰))、3/8インチ→5/8インチ変換ねじ(31A1856、95A2050)

ウインドスクリーン ■49A55 4,320円 (本体価格4,000円) ●色茶		ウインドスクリーン ■49A130 1,620円 (本体価格1,500円) ●色黒	
--	--	---	--

Narration Microphones

ナレーション

SM7B 88,560円 (本体価格82,000円)

ダイナミック型 ナレーション ベースアンプ

スタジオでのナレーションに最適なダイナミック・マイクロホン。

- 均一に広がる周波数特性が雰囲気あるナレーションを再現。
- 標準のウインドスクリーンに加えて、ナレーションに最適な近接用ウインドスクリーンを付属。
- コンピューターのモニターやネオン管などによって発生する、ハムノイズを防ぐ設計。
- 低域のロールオフと中域の強調をスイッチで切替可能。

仕様 SM7B

指向特性	カーディオイド
周波数特性	50Hz~20kHz
インピーダンス	150Ω
開回路感度	-59dB re 1V/Pa
コネクター	XLR3ピン、オス
寸法(最大W×H×D)	96×149×190mm
質量	765g
付属品	スイッチカバープレート、近接用ウインドスクリーン
オプション	3/8インチ→5/8インチ変換ねじ(31A1856、95A2050)

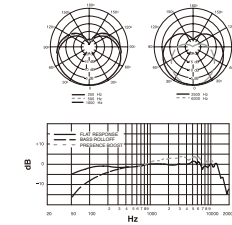

Shotgun Microphones

モジュラー式ショットガン・マイクロホン

VP89L 指向角30° 178,200円 (本体価格165,000円)

VP89M 指向角50° 162,000円 (本体価格150,000円)

VP89S 指向角70° 124,200円 (本体価格115,000円)

エレクトレットコンデンサー型 遠隔收音 ロケーション制作

鋭い指向性で遠方の音を明瞭度高く収録する
モジュラー式ショットガン・マイクロホン。

- 指向角の異なる3モデルを用意。モジュラー構成を採用し、カプセルとプリアンプを分離可能。カプセルを交換することで指向角を変更でき、多様なアプリケーションに対応。
- 新開発のカプセル、プリアンプを採用し、軽量ながら鋭い指向特性を実現。
- 航空機体と同等のアルミニウムを採用し、軽量ながら高い耐久性を獲得。
- 低域ノイズを抑えるハイパスフィルターを搭載。
- オプションのダブルパレラアダプター「A89U」を使用すると、マイクロホンの重心がセンターに近くなるため、ブーム操作が安定します。



ダブルパレラアダプター-A89U使用時

仕様	VP89L	VP89M	VP89S
指向特性		ハイパーカーディオイド	
指向角	30°	50°	70°
周波数特性	60Hz~20kHz	100Hz~20kHz	140Hz~20kHz
インピーダンス	115Ω		
開回路感度	-33.5dBV/Pa		
最大音圧レベル	132dB SPL (1kHz, THD1%, 25000)		
S/N比	79dB		
ダイナミックレンジ	117dB (@1kHz, 25000)		
電源	ファンタムDC11~52V/2mA		
コネクター	XLR3ピン, オス		
寸法(φ×全長)、質量	21×488mm, 174g	21×341mm, 138g	21×239mm, 117g
付属品	フォームウインドスクリーン、マイクケース		



■ VP89L

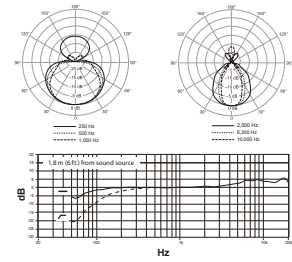

■ VP89M

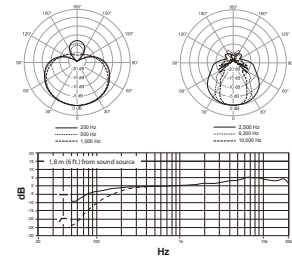

■ VP89S

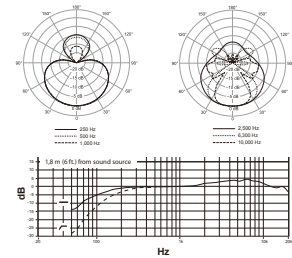

オプション

①ダブルパレラアダプター



②ウインドシールドキット



③ソフティーウインドスクリーン



④カメラランプマウント



⑤ピストルグリップシューマウント



⑥ビデオシューマウント



⑦ブームアダプター



⑧キャリングケース



⑨ウインドスクリーン



⑩ウインドジャマー



対応オプション	VP89L	VP89M	VP89S
①ダブルパレラアダプター		A89U 28,080円 (本体価格26,000円)	
②ウインドシールドキット	A89LW-KIT 154,440円 (本体価格143,000円)	A89MW-KIT 146,880円 (本体価格136,000円)	A89SW-KIT 129,600円 (本体価格120,000円)
③ソフティーウインドスクリーン	A89LW-SFT 24,624円 (本体価格22,800円)	A89MW-SFT 22,140円 (本体価格20,500円)	A89SW-SFT 20,952円 (本体価格19,400円)
④カメラランプマウント	—	A89M-CC 24,840円 (本体価格23,000円)	
⑤ピストルグリップシューマウント	—	A89M-PG 30,780円 (本体価格28,500円)	
⑥ビデオシューマウント	—	A89M-SH 18,360円 (本体価格17,000円)	
⑦ブームアダプター	A89LM-BA 27,000円 (本体価格25,000円)	—	
⑧キャリングケース	A89LC 7,992円 (本体価格7,400円)	A89MC 6,804円 (本体価格6,300円)	A89SC 6,156円 (本体価格5,700円)
⑨ウインドスクリーン	A89LW 12,312円 (本体価格11,400円)	A89MW 7,992円 (本体価格7,400円)	A89SW 8,100円 (本体価格7,500円)
⑩ウインドジャマー	A89LW-JMR 36,720円 (本体価格34,000円)	A89MW-JMR 34,560円 (本体価格32,000円)	A89SW-JMR 34,560円 (本体価格32,000円)
カプセル	RPM89L 135,000円 (本体価格125,000円)	RPM89M 116,640円 (本体価格108,000円)	RPM89S 79,920円 (本体価格74,000円)
プリアンプ		RPM89/PRE 56,160円 (本体価格52,000円)	

一体型ショットガン・マイクロホン

VP82

54,000円 (本体価格50,000円)

エレクトレットコンデンサー型 遠隔收音 ロケーション制作

自然な收音を実現する一体型ショットガン・マイクロホン。

- 軽量かつ堅牢なプラスチックボディを採用し、質量わずか76gの軽量化を実現。
- プリアンプ、カプセルを新たに設計し、明瞭度高く、クセのない自然な收音を実現。
- ピストルグリップ、カメラシューマウントなど豊富なオプションを用意し、多様な録音スタイルに適應。

仕様 VP82

指向特性	スーパーカーディオイド	ダイナミックレンジ	122.5dB (@1kHz, 2500Hz)
周波数特性	150Hz~20kHz	電源	ファンタム DC11~52V/2mA
インピーダンス	144Ω	コネクタ	XLR3ピン、オス
開回路感度	-36dB V/Pa	寸法(φ×全長)、質量	22×195mm, 76g
最大音圧レベル	137.5dB SPL (1kHz, THD1%, 2500Hz)	付属品	フォームウインドスクリーン、マイクケース
S/N比	79dB		

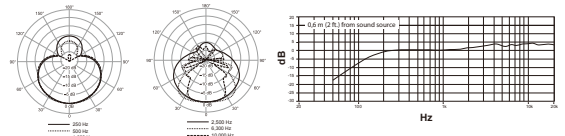

オプション (左頁参照)

- ①ダブルバレルアダプター **A89U** 28,080円 (本体価格26,000円)
- ②ウインドシールドキット **A89SW-KIT** 129,600円 (本体価格120,000円)
- ③ソフティウインドスクリーン **A89SW-SFT** 20,952円 (本体価格19,400円)
- ④カメラクランプマウント **A89M-CC** 24,840円 (本体価格23,000円)
- ⑤ピストルグリップシューマウント **A89M-PG** 30,780円 (本体価格28,500円)
- ⑥ビデオシューマウント **A89M-SH** 18,360円 (本体価格17,000円)
- ⑦キャリングケース **A89SC** 6,156円 (本体価格5,700円)
- ⑧ウインドスクリーン **A89SW** 8,100円 (本体価格7,500円)
- ⑨ウインドジャマー **A89SW-JMR** 34,560円 (本体価格32,000円)

デジタル一眼レフカメラ用ショットガン・マイクロホン

VP83

オープンプライス

VP83F

フラッシュメモリー
レコーディング機能付

オープンプライス

エレクトレットコンデンサー型 遠隔收音 ロケーション制作

動画をより高音質に。デジタル一眼レフカメラ(DSLR)用小型ショットガン・マイクロホン。

- 狙った音を的確に捉え、極めて解像度の高い音質を実現。
- VP83は-10dB/0dB/+20dBの3段階、VP83Fは最大60dB、1dBステップによるゲイン設定。接続するカメラの定格ゲインに合わせた設定が可能。
- 暗騒音や空調から発生する低域ノイズを低減するローカットフィルターを内蔵し、明瞭度の高いクリアな收音が可能。
- ライコート社と共同で開発したオリジナルのショックマウント機構を採用。コンパクトながら極めて高い精度で制御カメラからの振動やハンドリングノイズ、メカニカルノイズを抑制。
- 出力端子は3.5mmステレオミニ端子を採用しているため、ほとんどのデジタル一眼レフカメラの外部入力に対応。
- カメラとの接続部も標準的なカメラシューマウントを採用しているため、カメラだけではなく、外部レコーダーやスタンド、ポールにも取り付け可能。

<VP83Fの追加機能>

- サンプリングレート24bit/48kHz、WAV形式によるデジタル・レコーディング機能を搭載。最大32GBのMicroSDHCメモリーに対応し、単体でのレコーディングやバックアップトラックとして使用可能。
- ヘッドホン出力を装備し、収録音のモニタリングや録音データの検聴が可能。
- 視認性の高い液晶ディスプレイを搭載し、バッテリー残量や録音トラック情報、ゲイン、フィルター情報、残録音時間など、詳細な情報を確認可能。



VP83



VP83F

VP83

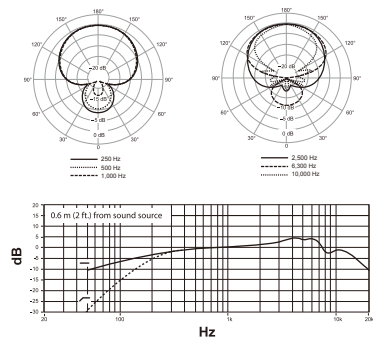

VP83F

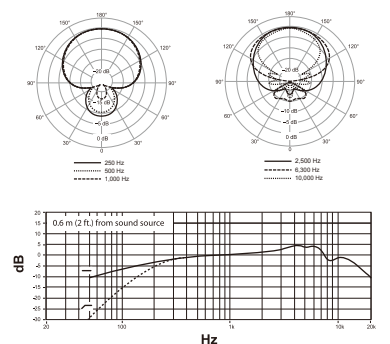

仕様

	VP83	VP83F (フラッシュメモリーレコーディング機能付モデル)
指向特性	スーパーカーディオイド	スーパーカーディオイド
周波数特性	50Hz~20kHz	50Hz~20kHz
録音フォーマット	—	WAV、24bit/48kHz
インピーダンス	171Ω	47Ω
ヘッドホンインピーダンス	—	5Ω
開回路感度	-36.5dBV/Pa	-35.8dBV/Pa (0dB Gain)
最大音圧レベル	129dB SPL (1kHz, THD1%)	129dB SPL (1kHz, THD1%)
S/N比	76.6dB	78dB
出力端子	3.5mmステレオミニ、デュアルモノ、アンバランス	3.5mmステレオミニ、デュアルモノ、アンバランス
ヘッドホン出力端子	—	—
電池寿命	最大130時間 (アルカリ乾電池1本)	最大10時間(アルカリ乾電池2本、 レコーディングモード時)
寸法(W×H×D)(最大径)、 質量	37×90×144mm 136g(除乾電池)	53×95×155mm 216g(除乾電池、音声ケーブル)
付属品	フォームウインドスクリーン (A83W)、アルカリ乾電池×1	フォームウインドスクリーン (A83W)、アルカリ乾電池×2、 音声ケーブル(ミニステレオ)



付属品(単品購入可)

- フォームウインドスクリーン **A83W** 3,564円 (本体価格3,300円)

オプション

- ウインドジャマー **A83-FUR** 10,368円 (本体価格9,600円)

Gooseneck Microphones

モジュラー式ゲースネック・マイクロホン

MX415 (ゲースネック長38cm)

エレクトレットコンデンサー型 会議室 講演 / 講義

2色LEDモデル

MX415LP/S (スーパーカーディオイド) 49,680円 (本体価格46,000円)
MX415LP/C (カーディオイド) 47,520円 (本体価格44,000円)

単色LEDモデル

MX415RLP/S (スーパーカーディオイド) 50,760円 (本体価格47,000円)
MX415RLP/C (カーディオイド) 49,680円 (本体価格46,000円)

MX410 (ゲースネック長25cm)

エレクトレットコンデンサー型 会議室 講演 / 講義

2色LEDモデル

MX410LP/S (スーパーカーディオイド) 49,680円 (本体価格46,000円)
MX410LP/C (カーディオイド) 47,520円 (本体価格44,000円)

単色LEDモデル

MX410RLP/S (スーパーカーディオイド) 50,760円 (本体価格47,000円)
MX410RLP/C (カーディオイド) 49,680円 (本体価格46,000円)

MX405 (ゲースネック長13cm)

エレクトレットコンデンサー型 会議室 講演 / 講義

2色LEDモデル

MX405LP/S (スーパーカーディオイド) 49,680円 (本体価格46,000円)
MX405LP/C (カーディオイド) 47,520円 (本体価格44,000円)

単色LEDモデル

MX405RLP/S (スーパーカーディオイド) 50,760円 (本体価格47,000円)
MX405RLP/C (カーディオイド) 49,680円 (本体価格46,000円)

プリアンプを選択して設置場所にあわせたカスタマイズが可能。

■ 演壇や会議室のテーブルなどへの設置に最適。

■ マイクロホンの状態状況 (アクティブまたはミュート) を表示するLEDを装備。

▼ 2色LEDモデルはゲースネックの根元部分にLEDを装備。アクティブ時は緑色、ミュート時は赤色に点灯。

▼ 単色LEDモデルはマイクロホン装着部にLEDを装備。アクティブ時は赤色に点灯、ミュート時は消灯もしくは赤色の点滅。

■ 別売のMX400SMP (埋め込み型プリアンプ)、MX400DP (デスクトップベース型プリアンプ)、MXW8-Z12 (デスクトップベース型ワイヤレス送信機) と組み合わせて使用。

■ 独自の「コムシールド・テクノロジー (CommShield Technology)」を搭載し、机の上に置かれた携帯電話などから出る不要な電波によるノイズを抑制し、クリアな收音が可能。

■ MX400SMPと組み合わせて、AV設備の機器制御を行うAMX社やCrestron社のコントロールシステムにも対応。

■ カートリッジは交換可能で、無指向性・スーパーカーディオイド・カーディオイドの3種類を用意 (P.27参照)。

■ MX415 / MX410 / MX405 用オプション

埋め込み型プリアンプ

■ MX400SMP

25,920円 (本体価格24,000円)

- 内部DIPスイッチを使って、LEDの動作設定、ローカットフィルター (150Hz、6dB/oct) のON/OFFが可能。
- 開口寸法φ25mm
- 付属品: 締付けねじ2本、ゴム製分離リング×2、XLR5ピンコネクター (メス)



デスクトップベース型ワイヤレス送信機 (1.9GHz帯域 (DECT方式))

■ MXW8-Z12

118,800円 (本体価格110,000円)

- Microflex Wirelessの受信システム (MXWAPTおよびMXWAN) と組み合わせて1.9GHz帯域 (DECT方式) のワイヤレスシステムを構築する送信機。 (P.72参照)
- イヤホン出力を搭載し、通話チャンネルや進行指示などのリターン信号を受信可能。
- AES-256bitの暗号化処理を行い、極度の高いワイヤレス運用を実現。



マイクロホンは別売。

デスクトップベース型プリアンプ

■ MX400DP

51,840円 (本体価格48,000円)

- 内部DIPスイッチを使ってON/OFFスイッチのプログラム (モニター/オルタナイト、アクティブ/ミュート)、LEDの動作設定、ローカットフィルター (60Hz) のON/OFFなどが可能。
- 付属品: ケーブル (XLR3ピン、オス、6m)



マイクロホンは別売。



2色LEDモデル

根元にLEDを装備

■ スーパーカーディオイド [S]

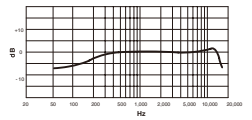
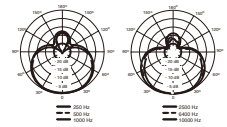

単色LEDモデル

上部にLEDを装備

■ カーディオイド [C]

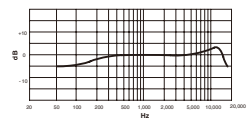
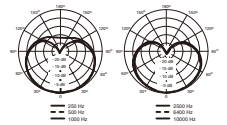

仕 様	MX415		MX410		MX405				
	2色LED	単色LED	MX415LP/S	MX415LP/C	MX410LP/S	MX410LP/C	MX405LP/S	MX405LP/C	
型番	MX415LP/S	MX415LP/C	MX410LP/S	MX410LP/C	MX405LP/S	MX405LP/C	MX405RLP/S	MX405RLP/C	
指向特性	スーパーカーディオイド	カーディオイド	スーパーカーディオイド	カーディオイド	スーパーカーディオイド	カーディオイド	スーパーカーディオイド	カーディオイド	
周波数特性	50Hz~17kHz								
インピーダンス	150Ω								
開路感度	-34dB re 1V/Pa	-35dB re 1V/Pa	-34dB re 1V/Pa	-35dB re 1V/Pa	-34dB re 1V/Pa	-35dB re 1V/Pa	-34dB re 1V/Pa	-35dB re 1V/Pa	
等価雑音レベル (Aウェイト)	27dB SPL	28dB SPL	27dB SPL	28dB SPL	27dB SPL	28dB SPL	27dB SPL	28dB SPL	
最大音圧レベル (1kHz, THD1%, 1k0頻帯)	120dB SPL								
電源ファンタム	DC48~52V, 8.0mA								
コネクター	MX400SMPはXLR5ピン、オス・MX400DPはXLR3ピン、オス								
寸法 (マイクヘッドφ×全長)	12×381mm		12×251mm		12×152mm				
質量	70g		68g		54g				
付属品	ウィンドスクリーン (RK513WS)								

<p>メタルウィンドスクリーン</p> <p>■ A412MWS</p> <p>5,400円 (本体価格5,000円)</p> <p>MX405, MX410, MX412, MX418用</p>		<p>ウィンドスクリーン</p> <p>■ A99WS</p> <p>1,944円 (本体価格1,800円)</p> <p>MX405, MX410, MX412, MX418用</p> <p>● ラージタイプ</p>	
--	--	---	--

一体型グースネック・マイクロホン

MX418 (グースネック長45cm)

エレクトレットコンデンサー型 会議室 講演 / 講義

スタンダード

MX418/S (スーパーカーディオイド) 49,680円 (本体価格46,000円)
MX418/C (カーディオイド) 48,600円 (本体価格45,000円)

スイッチ付

MX418S/S (スーパーカーディオイド) 54,000円 (本体価格50,000円)
MX418S/C (カーディオイド) 52,920円 (本体価格49,000円)

デスクトップベース付

MX418D/S (スーパーカーディオイド) 64,800円 (本体価格60,000円)
MX418D/C (カーディオイド) 62,640円 (本体価格58,000円)



スタンダード

スイッチ付

デスクトップベース付

MX412 (グースネック長30cm)

エレクトレットコンデンサー型 会議室 講演 / 講義

スタンダード

MX412/S (スーパーカーディオイド) 49,680円 (本体価格46,000円)
MX412/C (カーディオイド) 48,600円 (本体価格45,000円)

スイッチ付

MX412S/S (スーパーカーディオイド) 54,000円 (本体価格50,000円)
MX412S/C (カーディオイド) 52,920円 (本体価格49,000円)

デスクトップベース付

MX412D/S (スーパーカーディオイド) 64,800円 (本体価格60,000円)
MX412D/C (カーディオイド) 62,640円 (本体価格58,000円)

組み立て不要のプリアンプ一体型
グースネック・マイクロホン。

- 演壇や会議室のテーブルなどへの設置に最適。
- スwitch付モデルは、LEDインジケータ付きのON/OFFスイッチを搭載。
- デスクトップベース付モデルは、内部のDIPスイッチでON/OFFスイッチのプログラムが可能(下記参照)。さらに、SWITCH OUT端子とLED IN端子を搭載し、オートマチックミキサーなど、外部機器からのリモート操作が可能。
- 2箇所(グースネック部)で、マイクロホンの位置を自由に調整可能。
- ショックマウントが、振動ノイズを20dB以上カット。
- カートリッジは交換可能で、無指向性・スーパーカーディオイド・カーディオイドの3種類を用意(下記参照)。

■ スタンダード、スイッチ付モデル対応

デスクトップベース

■ A412B 17,280円 (本体価格16,000円)

- MX412、MX418に対応
- 寸法・質量: 幅116×高さ52×奥行162mm、680g
- XLR3ピンオス型コネクター付き3mケーブル付属



仕様	スタンダード			
	MX412/S	MX418/S	MX412/C	MX418/C
指向特性	スーパーカーディオイド			カーディオイド
周波数特性	50Hz~17kHz			
インピーダンス	150Ω			
開回路感度	-33.5dB re 1V/Pa		-35dB re 1V/Pa	
等価雑音レベル (Aウエイト)	26.5dB SPL		29dB SPL	
最大音圧レベル (1kHz, THD1%)	122.7dB SPL		124.2dB SPL	
電源	ファンタム DC11~52V/2.0mA			
コネクター	XLR3ピン, オス			
寸法 (マイクヘッドφ×全長)	12×429mm	12×572mm	12×429mm	12×572mm
質量	MX412:160g, MX418:174g			
付属品	マウント用ブラケット、ショックマウント、ウインドスクリーン			
ケーブル長	-			
備考	-			
オプション	ウインドスクリーン4個入り (RK412WS)、メタルウインドスクリーン (A412MWS)、ラジタイブウインドスクリーン (A99WS)、デスクトップ・マイクベース (A412B)			

仕様	スイッチ付			
	MX412S/S	MX418S/S	MX412S/C	MX418S/C
指向特性	スーパーカーディオイド			カーディオイド
周波数特性	50Hz~17kHz			
インピーダンス	150Ω			
開回路感度	-33.5dB re 1V/Pa		-35dB re 1V/Pa	
等価雑音レベル (Aウエイト)	26.5dB SPL		29dB SPL	
最大音圧レベル (1kHz, THD1%)	122.7dB SPL		124.2dB SPL	
電源	ファンタム DC11~52V/2.0mA			
コネクター	XLR3ピン, オス			
寸法 (マイクヘッドφ×全長)	12×468mm	12×608mm	12×468mm	12×608mm
質量	MX412S:188g, MX418S:210g			
付属品	マウント用ブラケット、ショックマウント、ウインドスクリーン			
ケーブル長	-			
備考	ON/OFFスイッチ			
オプション	ウインドスクリーン4個入り (RK412WS)、メタルウインドスクリーン (A412MWS)、ラジタイブウインドスクリーン (A99WS)、デスクトップ・マイクベース (A412B)			

仕様	デスクトップベース付			
	MX412D/S	MX418D/S	MX412D/C	MX418D/C
指向特性	スーパーカーディオイド			カーディオイド
周波数特性	50Hz~17kHz			
インピーダンス	150Ω			
開回路感度	-32.5dB re 1V/Pa		-33.5dB re 1V/Pa	
等価雑音レベル (Aウエイト)	28dB SPL		29dB SPL	
最大音圧レベル (1kHz, THD1%)	122dB SPL		123dB SPL	
電源	ファンタム DC11~52V/2.0mA			
コネクター	XLR3ピン, オス			
寸法 (φ×全長) (W×H×D)	12×355mm	12×502mm	12×355mm	12×502mm
質量	MX412D:1130g, MX418D:1160g			
付属品	ウインドスクリーン			
ケーブル長	2.9m			
備考	ON/OFFスイッチ、デスクトップベース付			
オプション	ウインドスクリーン4個入り (RK412WS)、メタルウインドスクリーン (A412MWS)、ラジタイブウインドスクリーン (A99WS)			

■ MX~製品群のポーラーパターンおよび周波数特性

■ スーパーカーディオイド [S]

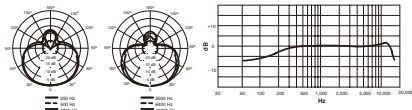

■ カーディオイド [C]

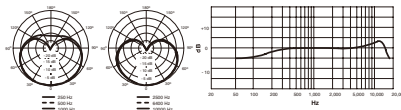

■ 無指向性 [O]

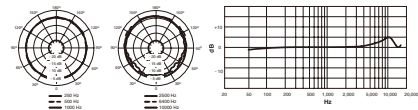

DIPスイッチの設定

以下のモデルは内部にDIPスイッチを搭載しており、用途に合わせて設定の変更ができます。

- MX400SMP: 4, 5のDIPスイッチを装備。
- MX400DP: 1~5のDIPスイッチを装備。
- MX412D, MX418D, MX392, MX393: 1~3のDIPスイッチを装備。
- MX395: 4のDIPスイッチを装備。
- MX396: 1~4のDIPスイッチを装備。

■ DIPスイッチ機能一覧表

	1	2	3	4	5
ON	トグル※1	電源投入時にマイクオフ	ON/OFFスイッチ機能オフ (リモートコントロール)	ローカットフィルターオン	2色LEDモジュール点灯時 単色LEDモジュール点灯時
OFF	モメンタリ※2	電源投入時にマイクオン	ON/OFFスイッチ機能オン	ローカットフィルターオフ	マイクオフ時 LED赤/緑に点滅
					マイクオフ時 LED消灯

※1 ON/OFFスイッチを押す度にマイクのオン/オフが切替る。 ※2 ON/OFFスイッチを押している間だけマイクのオン/オフが切替る。

■ オプションカートリッジ

無指向性・カートリッジ

■ R183 8,640円 (本体価格8,000円)
● 色: 黒 (R183B)、白 (R183W)

スーパーカーディオイド・カートリッジ

■ R184 14,040円 (本体価格13,000円)
● 色: 黒 (R184B)、白 (R184W)

カーディオイド・カートリッジ

■ R185 11,880円 (本体価格11,000円)
● 色: 黒 (R185B)、白 (R185W)



Gooseneck Microphones

一体型グースネック・マイクロホン

CVG18 (グースネック長45cm)

エレクトレットコンデンサー型 | 会議室 | 講演 / 講義

スタンダード

CVG18-B/C (カーディオイド) 21,600円 (本体価格20,000円)

ミュートスイッチ付

CVG18S-B/C (カーディオイド) 24,840円 (本体価格23,000円)

ミュートスイッチ、LEDリング付

CVG18RS-B/C (カーディオイド) 27,000円 (本体価格25,000円)

CVG12 (グースネック長30cm)

エレクトレットコンデンサー型 | 会議室 | 講演 / 講義

スタンダード

CVG12-B/C 21,600円 (本体価格20,000円)

ミュートスイッチ付

CVG12S-B/C 24,840円 (本体価格23,000円)

ミュートスイッチ、LEDリング付

CVG12RS-B/C 27,000円 (本体価格25,000円)

シンプルな配線で、講演会場、学校などの
会議システムを簡単に設置可能。

■ 演台や会議室のテーブルなどへの設置に最適。

■ CVG12SとCVG18Sは、グースネックの根元部分に識別可能なLED
を搭載。アクティブ時には緑色、ミュート時は赤色に点灯。

■ CVG12RSとCVG18RSのLEDリングは、マイクのアクティブ時に赤
色に点灯し、ミュート時は消灯。

■ 独自の「コムシールド・テクノロジー (CommShield Technology)」
を搭載し、机の上におかれた携帯電話などから出る不要な電波による
ノイズを抑制し、クリアな収音が可能。

■ 2箇所グースネック部で、マイクロホンの位置を自由に調整可能。

■ 机に埋め込んで固定できるマウント用フランジと、しっかりと装着でき
るスナップフィット式のウインドスクリーンを標準で付属。

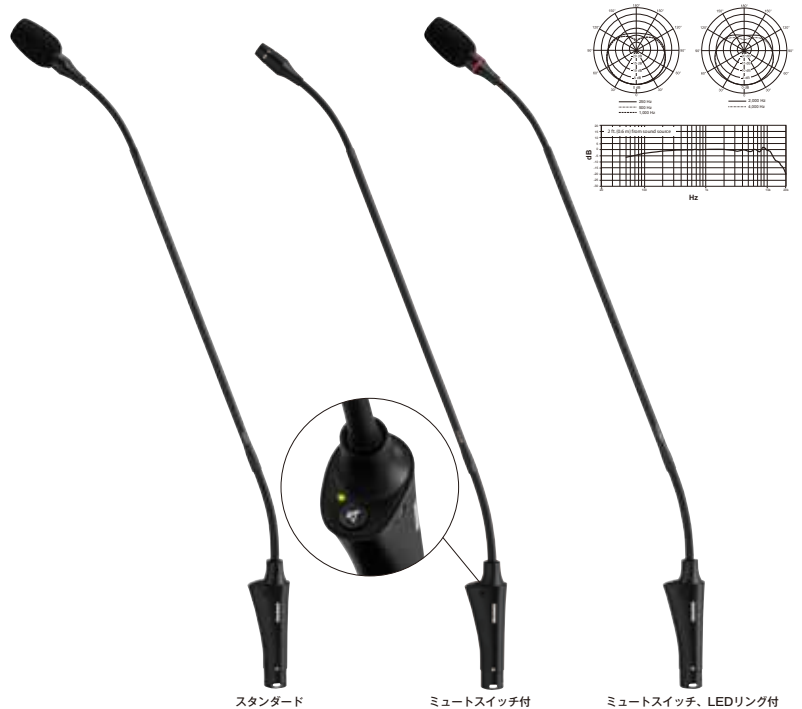

デスクトップベース
■ CVD-B
11,880円 (本体価格11,000円)
CVG12、CVG18に対応
● XLR3オス型コネクター付き
● 3.5mケーブル付属
● 寸法:幅110×高さ55×奥行165mm
● 質量:540g

仕様	CVG12	CVG18
型番	スタンダード CVG12-B/C ミュートスイッチ付 CVG12S-B/C ミュートスイッチ、LEDリング付 CVG12RS-B/C	スタンダード CVG18-B/C ミュートスイッチ付 CVG18S-B/C ミュートスイッチ、LEDリング付 CVG18RS-B/C
指向特性	カーディオイド	
周波数特性	70Hz~16kHz	
インピーダンス	180Ω	
開回路感度	-33dB re 1V/Pa	
等価雑音レベル	27dB SPL	
最大音圧レベル(1kHz、THD1%)	120dB SPL	
電源	ファンタムDC11~52V/2.0mA	
コネクター	XLR3ピン、オス	
寸法(マイクヘッドφ×全長)	φ15×442mm	φ15×580mm
質量	177g	191g
付属品	スナップフィットウインドスクリーン(95A16670)、 マウント用フランジ(RPM640)	
オプション	デスクトップベース(CVD-B)、スナップフィットウインドスクリーン 4個セット(ACVG4WS-B)、マイクホルダー(A57F)、 マイクケーブル(C25Jケーブル長7.6m、XLRメス-XLRオス)、 ショックマウント(A400SM)	

インラインプリアンプ付グースネック・マイクロホン

MX202

エレクトレットコンデンサー型 | 会議室 | コーラス/アンサンブル

黒

MX202B/S (スーパーカーディオイド) 47,520円 (本体価格44,000円)

MX202B/C (カーディオイド) 46,440円 (本体価格43,000円)

白

MX202W/S (スーパーカーディオイド) 47,520円 (本体価格44,000円)

MX202W/C (カーディオイド) 46,440円 (本体価格43,000円)

汎用性の高い小型モデル。

天井からコーラスなどを収音するハンギングでの使用も可能。



■ スーパーカーディオイド [S]

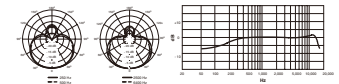

■ カーディオイド [C]

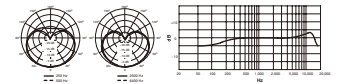

仕様	MX202/S	MX202/C
指向特性	スーパーカーディオイド	カーディオイド
周波数特性	50Hz~17kHz	
インピーダンス	150Ω	
開回路感度	-33.5dB re 1V/Pa	-35dB re 1V/Pa
等価雑音レベル (Aウエイト)	26.5dB SPL	28dB SPL
最大音圧レベル (1kHz、THD1%)	122.7dB SPL	124.2dB SPL
電源	ファンタム DC11~52V/2.0mA	
コネクター	XLR3ピン、オス	
寸法(φ×全長)	12×145mm(マイク部のみ)	
質量	172g(プリアンプ含む)	
付属品	プリアンプ、ウインドスクリーン、スタンドアダプター、取付キット一式	
ケーブル長	9.1m	
色	黒(MX202B)と白(MX202W)の2種類を用意	

専用マイクスタンド

■ A202BB

7,344円 (本体価格6,800円)

MX202用マイクスタンド ●寸法:質量:幅76×高39.5×奥行92mm、145g

●色:黒※マイクホンは別売。



Boundary Microphones

バウンダリー・マイクロホン

MX392

エレクトレットコンデンサー型 | 会議室 | 講演 / 講義

MX392/S (スーパーカーディオイド)	59,400円 (本体価格55,000円)
MX392/C (カーディオイド)	58,320円 (本体価格54,000円)
MX392/O (無指向性)	56,160円 (本体価格52,000円)

ロジック入力端子付きのバウンダリーマイクロホン。

- 演壇や会議室の机上、ステージ床への設置に最適。
- LEDインジケーター付きのON/OFFスイッチは、動作モードのプログラムが可能 (P.27参照)。
- ロジック入出力端子付き。SWITCH OUT端子とLED IN端子を使って、オートマチックミキサーなどの外部機器からのリモート操作が可能 (P.27参照)。
- 設置面への固定、ボディーの塗装が可能。
- カートリッジは交換可能で、無指向性・スーパーカーディオイド・カーディオイドの3種類を用意 (P.27参照)。



仕様	MX392/S	MX392/C	MX392/O
指向特性	スーパーカーディオイド	カーディオイド	無指向性
周波数特性	50Hz~17kHz		
インピーダンス	150Ω		
開回路感度	-26.5dB re 1V/Pa	-27.5dB re 1V/Pa	-22dB re 1V/Pa
等価雑音レベル (Aウエイト)	22dB SPL	23dB SPL	17.5dB SPL
最大音圧レベル (1kHz, THD1%)	116dB SPL	117dB SPL	111.5dB SPL
電源	ファンタム DC11~52V/2.0mA		
コネクター	先バラ		
寸法 (W×H×D)	76×22×108mm		
質量	226g		
付属品	マイクロホン固定用ネジ2個、ベイントマスク、マイクポーチ		
ケーブル長	3.6m		
備考	ON/OFF スイッチ付		

「ポーラーパターンと周波数特性はP.27参照」

バウンダリー・マイクロホン

MX393

エレクトレットコンデンサー型 | 会議室 | 講演 / 講義

MX393/S (スーパーカーディオイド)	60,480円 (本体価格56,000円)
MX393/C (カーディオイド)	58,320円 (本体価格54,000円)
MX393/O (無指向性)	56,160円 (本体価格52,000円)

演壇や会議室の机上、ステージ床への設置に最適。

- LEDインジケーター付きのON/OFFスイッチは、動作モードのプログラムが可能 (P.27参照)。
- 設置面への固定、ボディーの塗装が可能。
- カートリッジは交換可能で、無指向性・スーパーカーディオイド・カーディオイドの3種類を用意 (P.27参照)。



仕様	MX393/S	MX393/C	MX393/O
指向特性	スーパーカーディオイド	カーディオイド	無指向性
周波数特性	50Hz~17kHz		
インピーダンス	150Ω		
開回路感度	-26.5dB re 1V/Pa	-27.5dB re 1V/Pa	-22dB re 1V/Pa
等価雑音レベル (Aウエイト)	22dB SPL	23dB SPL	17.5dB SPL
最大音圧レベル (1kHz, THD1%)	116dB SPL	117dB SPL	111.5dB SPL
電源	ファンタム DC11~52V/2.0mA		
コネクター	XLR3ピン、オス		
寸法 (W×H×D)	76×22×108mm		
質量	334g		
付属品	マイクロホン固定用ネジ2個、ベイントマスク、3.6m接続ケーブル (TA3F→XLR3ピン)、マイクポーチ		
ケーブル長	-		
備考	ON/OFF スイッチ付		

「ポーラーパターンと周波数特性はP.27参照」

バウンダリー・マイクロホン

CVB

エレクトレットコンデンサー型 | 会議室 | 講演 / 講義

黒	
CVB-B/C (カーディオイド)	25,920円 (本体価格24,000円)
CVB-B/O (無指向性)	25,920円 (本体価格24,000円)

白	
CVB-W/C (カーディオイド)	25,920円 (本体価格24,000円)
CVB-W/O (無指向性)	25,920円 (本体価格24,000円)

空間デザインを邪魔しない黒と白のカラーを用意。

- シンプルな配線ですぐに運用可能。
- コンパクトで堅牢な筐体を採用。
- 独自の「コムシールド・テクノロジー (CommShield Technology)」を搭載し、机の上におかれた携帯電話などから出る不要な電波によるノイズを抑制し、クリアな取音が可能。
- ケーブル長は3.7mで、終端はXLR端子。



■カーディオイド

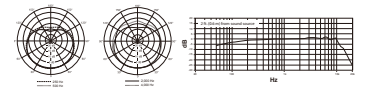

■無指向性

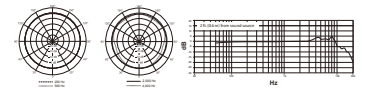

仕様	CVB/C	CVB/O
指向特性	カーディオイド	無指向性
周波数特性	70Hz~16kHz	
インピーダンス	180Ω	
開回路感度	-28dB re 1V/Pa	-32.5dB re 1V/Pa
等価雑音レベル	20dB SPL	27dB SPL
最大音圧レベル (1kHz, THD1%)	117dB SPL	120dB SPL
電源	ファンタム DC11~52V/2.0mA	
コネクター	XLR3ピン、オス	
寸法 (W×H×D)	62×22×90mm	
質量	227g	
付属品	-	
ケーブル長	3.7m	

Boundary Microphones

埋め込み型バウンダリー・マイクロホン

MX395

エレクトレットコンデンサー型 会議室 講演 / 講義

アルミ

MX395AL/C (カーディオイド) 41,040円 (本体価格38,000円)
MX395AL/O (無指向性) 38,880円 (本体価格36,000円)
MX395AL/BI (双指向性) 46,440円 (本体価格43,000円)

白

MX395W/O (無指向性) 45,360円 (本体価格42,000円)

黒

MX395B/C (カーディオイド) 41,040円 (本体価格38,000円)
MX395B/O (無指向性) 38,880円 (本体価格36,000円)
MX395B/BI (双指向性) 46,440円 (本体価格43,000円)

黒 (LED)

MX395B/C-LED (カーディオイド) 45,360円 (本体価格42,000円)
MX395B/O-LED (無指向性) 43,200円 (本体価格40,000円)
MX395B/BI-LED (双指向性) 49,680円 (本体価格46,000円)

直径32mm、マイクの露出を抑えたい状況に最適。

- 直径32mmの小さなサイズなので、マイクの露出を抑えることが優先される状況に最適。会議室の机上や天井など、目立たず設置することが可能。
- 内部DIPスイッチで、ローカットフィルターのON/OFFを設定可能 (P.27参照)。
- 黒/アルミ/白の3色とLED付きの黒、全4種類を用意。
- LEDモデルをオートマッチングミキサーなどに接続すると、アクティブ時にLEDを点灯させることができ、マイクの状態を一目で確認可能。
- 指向性は、カーディオイド/無指向性/双指向性から選択。



※写真はLEDモデル

仕様	アルミ	MX395AL/C	MX395AL/O	MX395AL/BI
白	—	—	MX395W/O	—
黒	MX395B/C	MX395B/O	MX395B/BI	MX395B/BI
黒-LED	MX395B/C-LED	MX395B/O-LED	MX395B/BI-LED	MX395B/BI-LED
指向特性	カーディオイド		無指向性	双指向性
周波数特性	50Hz~17kHz			
インピーダンス	150Ω (EIA定格): 170Ω実効			
開回路感度	-35dB re 1V/Pa	-28dB re 1V/Pa	-37dB re 1V/Pa	-37dB re 1V/Pa
等価雑音レベル (Aウェイト)	28dB SPL	21dB SPL	29dB SPL	29dB SPL
最大音圧レベル (1kHz, THD1%)	121dB	114dB	123dB	123dB
電源	ファンタム			DC48~52V
	DC11~52V		2.0mA	8.0mA
コネクター	XLR3ピン、オス			
寸法 (φ×高)、質量	マイクロホン部32×24mm (埋め込み長86mm)、136g			
付属品	締め付け蝶ナット、ゴム製分離リング×2 ※LEDモデルのみXLR5ピンコネクター (メス) が付属。			

■カーディオイド [C]

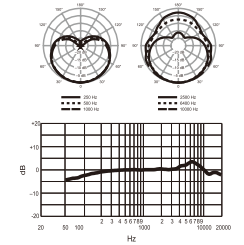

■無指向性 [O]

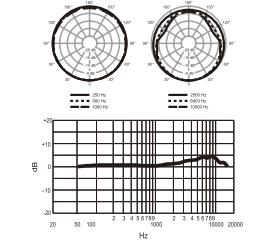

■双指向性 [BI]

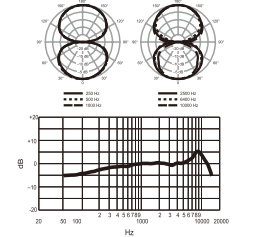

マルチエレメント・バウンダリー・マイクロホン

MX396

エレクトレットコンデンサー型 会議室

MX396/C-DUAL 99,360円 (本体価格92,000円)
MX396/C-TRI 118,800円 (本体価格110,000円)

広範囲をカバーするマルチエレメント・バウンダリー。

- 2つのマイクカートリッジを搭載した「デュアルカーディオイド」は、130°の範囲で対面の声を收音。
- 3つのマイクカートリッジを搭載した「トライカーディオイド」は、300°または360°の広範囲をカバー。
- LEDインジケータ付き。オートマッチングミキサーなどに接続することで、アクティブ時のLED点灯が可能。
- 内部DIPスイッチで、ON/OFFスイッチ (マイクロホン中央) の動作をトグル/モーメンタリーで設定可能 (P.27参照)。



仕様	MX396/C-DUAL	MX396/C-TRI
指向特性	デュアルカーディオイド	トライカーディオイド
周波数特性	50Hz~17kHz	
インピーダンス	150Ω (EIA定格): 170Ω実効	
開回路感度	-35dB re 1V/Pa	
等価雑音レベル (Aウェイト)	28dB SPL	
最大音圧レベル (1kHz, THD1%)	122dB	
電源	ファンタム DC48~52V	
	10.0mA	12.0mA
コネクター	先バラ	
寸法 (φ×高)	110×24mm	
質量	587g	
付属品	締め付け蝶ナット、取付チューブ、ゴム製分離リング×2	

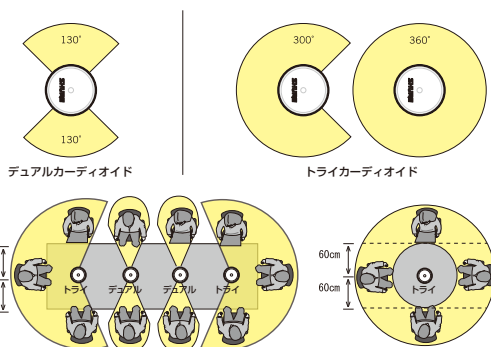
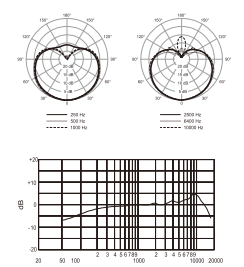

Hanging Microphone

ハンギング・マイクロホン

CVO 22,680円 (本体価格21,000円)

エレクトレットコンデンサー型 | コーラス / アンサンブル

黒
CVO-B/C (カーディオイド)
白
CVO-W/C (カーディオイド)

頭上や天井からの收音に最適な吊り型マイクロホン。

- 柔軟かつ確実にマイクロホンの向きを調整できる固定用ワイヤーハンガーを付属。
- しっかりと装着できるスナップフィット式のウインドスクリーンを付属。
- 独自の「コムシールド・テクノロジー (CommShield Technology)」を搭載した優れたRF電磁波耐性。不要な電波によるノイズを抑制し、クリアな收音が可能。
- ケーブル長は7.6mで、終端はXLR端子。

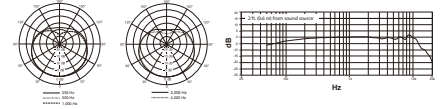

仕様	CVO-B	CVO-W
指向特性	カーディオイド	カーディオイド
周波数特性	70Hz~16kHz	70Hz~16kHz
インピーダンス	180Ω	180Ω
開回路感度	-33dB re 1V/Pa	-33dB re 1V/Pa
等価雑音レベル	27dB SPL	27dB SPL
最大音圧レベル (1kHz, THD1%)	120dB SPL	120dB SPL
電源	ファンタムDC11~52V/2.0mA	ファンタムDC11~52V/2.0mA
コネクタ	XLR3ピン, オス	XLR3ピン, オス
寸法 (マイクヘッドφ×全長)	φ15×55mm (マイク部のみ)	φ15×55mm (マイク部のみ)
質量	133g	133g
付属品	固定用ワイヤーハンガー (44A1692B)、スナップフィットウインドスクリーン (95A20541-黒)	固定用ワイヤーハンガー (44B1692B)、スナップフィットウインドスクリーン (95B20541)
ケーブル長	7.6m	
オプション	スナップフィットウインドスクリーン4個セット (ACVO4WS-B)	スナップフィットウインドスクリーン4個セット (ACVO5WS-W)

Live Stereo Microphone

ステレオ・マイクロホン

VP88 168,480円 (本体価格156,000円)

ワンポイント・ステレオ・コンデンサー型 | ステレオ録音

高品位でクリアな音質を実現するステレオ・マイクロホン。

- 2つのコンデンサー・カートリッジにより、正確なステレオイメージを描き出す、M-S (Mid-Side) 方式を採用。用途や使用環境により、MS出力モード、Lowステレオモード、Mediumステレオモード、Highステレオモードの4種類を切替。
- ファンタム電源または6Vリチウム乾電池で動作し、スタジオ・レコーディングはもちろん、フィールドでの使用にも対応。
- 電源LEDインジケータを搭載。乾電池の残量も表示。
- 低域のロールオフ [80Hz (12dB/oct)] は、スイッチ切替可能。

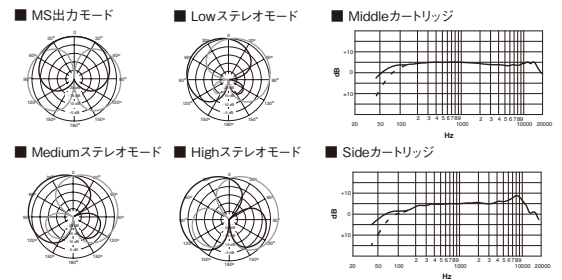

仕様 VP88	
周波数特性	40Hz~20kHz
インピーダンス	150Ω
開回路感度	Mid:-66dB re 1V/Pa, Side:-67.6dB re 1V/Pa
等価雑音レベル	24dB SPL (Aウエイト)
最大音圧レベル	129dB SPL (1kHz)
電源	ファンタム DC9~52V/2.6mAまたは6Vリチウム乾電池/2.4mA
コネクタ	XLR5ピン, オス
寸法 (φ×全長)	40×290mm
質量	417g
付属品	ウインドスクリーン、マイクホルダー、6Vリチウム乾電池、0.76m Yスプリットケーブル (マイク側:XLR5ピン、メス・機器側:XLR3ピン、オス×2)、マイクポーチ
オプション	3/8インチ→5/8インチ変換ねじ (31A1856、95A2050)、アイソレーション・マウント (A88SM)

※ライコ社製のウインドジャマー、かご型ウインドスクリーン等をご利用いただけます。

アイソレーション・マウント

■ **A88SM**
63,720円 (本体価格59,000円)
VP88用
● 5/8インチねじ ● 機械振動ノイズを20dB以上カット



Voice Communication Microphone

コミュニケーション・マイクロホン

527B 19,440円 (本体価格18,000円)

ダイナミック型 | ページング

無線通信等に威力を発揮する、フィールド・タイプ。

- 人の声を明瞭に伝える的確な周波数特性。
- 蒸気や塩分、炎天下などの厳しい操作環境下や継続的な使用、ショックや振動に強い、耐久設計。
- ON/OFFスイッチ付。

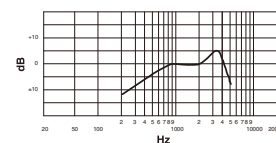

仕様 527B	
指向特性	無指向性
周波数特性	300Hz~5kHz
インピーダンス	150Ω
開回路感度	-53dB re 1V/Pa
コネクタ	先バラ
ケーブル長	1.8m
寸法 (W×H×D)	67×94×45mm
質量	337g
付属品	マウント用ブラケット
備考	ON/OFFスイッチ付

Accessories for Wired Microphones

ウインドスクリーン

A58WS-(色) 1,620円 (本体価格1,500円)

BETA 58A, SM58, SM48S, PGA58, PGA48, 565SD, 588SDX用
●色(灰:GRA、黒:BLK、青:BLU、黄:YEL、緑:GRN、赤:RED)



マイクホルダー

A25D 1,836円 (本体価格1,700円)

BETA 58A, BETA 57A, BETA 87, SM58, SM57, SM87A, SM86, SM48S, SM94, PGA58, PGA57, PGA48, PGA81, 545SD, 565SD, SM137, 588SDX用
●5/8インチねじ



ウインドスクリーン

A85WS 2,700円 (本体価格2,500円)

BETA 87, SM87A, SM86, PGA57用
●色:黒



マイクホルダー

A57F 1,836円 (本体価格1,700円)

SM81, KSM141, KSM137, SM63用
●5/8インチねじ



ウインドスクリーン

A3WS 2,700円 (本体価格2,500円)

SM94, PGA81, SM137用
●色:灰



デュアル・マイクロホン・マウント

A26M 13,500円 (本体価格12,500円)

BETA 57A, SM57用
●5/8インチねじ



ウインドスクリーン

A32WS 3,456円 (本体価格3,200円)

KSM44A, KSM32, BETA 27, SM27, PGA27用
●色:黒



スィベルスタンドアダプター

A32M 14,904円 (本体価格13,800円)

KSM32, BETA 27, SM27用



メタルウインドスクリーン

A412MWS 5,400円 (本体価格5,000円)

MX405, MX410, MX412, MX418, BETA 98A用



アイソレーション・マウント

A53M 11,880円 (本体価格11,000円)

SM81, SM94, KSM141, KSM137用
●5/8インチねじ
●機械振動ノイズを20dB以上カット



変換ねじ

95A2050 864円 (本体価格800円)

3/8インチ(スタンド側、ヨーロッパねじ)を、
5/8インチ(ホルダー側、Shure)に変換



アイソレーション・マウント

A55M 11,880円 (本体価格11,000円)

BETA 58A, BETA 57A, BETA 87, SM58, SM57, SM87A, SM86, SM48S, PGA58, PGA57, PGA48, 545SD, 565SD, SM137, 588SDX用
●5/8インチねじ ●機械振動ノイズを20dB以上カット



変換ねじ

31A1856 324円 (本体価格300円)

3/8インチ(スタンド側、ヨーロッパねじ)を、
5/8インチ(ホルダー側、Shure)に変換



アイソレーション・マウント

A55HM 11,664円 (本体価格10,800円)

A55Mのハーフマウントタイプ
●5/8インチねじ
●機械振動ノイズを20dB以上カット



サスペンション・ショックマウント

A27SM

28,080円 (本体価格26,000円)

BETA 27、SM27、PGA27用
●色:黒



ポップ・スクリーン

PS-6

8,208円 (本体価格7,600円)

スクリーン部直径150mm、グースネック長350mm



フレキシブル・グースネック

G6A

4,320円 (本体価格4,000円)

長さ:150mm
●両端は5/8インチねじ ●サイドベント(横穴)付き
●色:シルバー



フレキシブル・グースネック

G12

4,860円 (本体価格4,500円)

長さ:300mm
●両端は5/8インチねじ
●色:シルバー



ドラムマウントキット

A56D

11,880円 (本体価格11,000円)

マイクホルダーを取り付けて使用

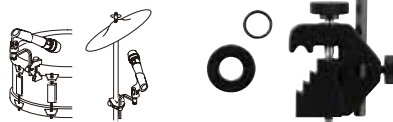

フレキシブル・グースネック

G12B

6,480円 (本体価格6,000円)

長さ:300mm
●両端は5/8インチねじ
●色:黒



ユニバーサル・マイクロホンマウント

A75M

24,624円 (本体価格22,800円)

リム固定用とポール取付用のアダプターを一つにした2-way構造。多様な設置場所に取り付けられるほか、クイックリリースボタンや自在に可動するマイクホルダーなど、素早いセッティングをサポートする機能付。



フレキシブル・グースネック

G12-CN

7,344円 (本体価格6,800円)

長さ:300mm
●5/8インチねじ→XLR3ピン、メス型(マイク側)
●サイドベント(横穴)付き ●色:シルバー

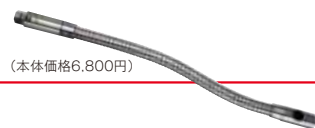

エクステンション・バー

A26X

3,672円 (本体価格3,400円)

BETA 52A、BETA 56A、SUPER 55、55SH SERIES IIなど、XLRコネクタとマイクスタンドに取り付けるためのねじ穴が隣同士に並んでいるマイクロホンで、マイクスタンドが邪魔になりマイクケーブルが取り付けられない場合に使用。また、スタンドに取り付けた際に、高さをかさ上げしたい場合にも便利。
●5/8インチねじ



フレキシブル・グースネック

G18

4,860円 (本体価格4,500円)

長さ:450mm
●両端は5/8インチねじ
●色:シルバー



ステレオアダプター

A27M

17,280円 (本体価格16,000円)

マイクロホンを2本使用したステレオ收音が可能
※マイクロホン、マイクホルダーは別売。



使用例

フレキシブル・グースネック

G18A

4,752円 (本体価格4,400円)

長さ:450mm
●両端は5/8インチねじ
●サイドベント(横穴)付き ●色:シルバー



マイクロホン転がり防止リング

A1K

540円 (本体価格500円)

内径約33mm



フレキシブル・グースネック

G18-CN

7,776円 (本体価格7,200円)

長さ:450mm
●5/8インチねじ→XLR3ピン、メス(マイク側)
●サイドベント(横穴)付き ●色:シルバー



マイクケーブル

C25E 10,152円 (本体価格9,400円)

長さ:7.5m

- 素材:Triple-Flex
- コネクタ: XLR3ピン、メス(ブラック)→XLR3ピン、オス(クローム)



マイクケーブル

C25J 6,048円 (本体価格5,600円)

長さ:7.6m

- 素材:Hi-Flex
- コネクタ: XLR3ピン、メス(クローム)→XLR3ピン、オス(クローム)



マイクケーブル

C20AHZ 7,128円 (本体価格6,600円)

長さ:6.1m

- 素材:Hi-Flex
- コネクタ: XLR3ピン、メス(クローム)→フォンプラグ



スイッチ

A120S 7,344円 (本体価格6,800円)

- マイクロホンのON/OFF、プッシュトーク、カフ・スイッチに使用
- 内部結線によりプッシュONまたはプッシュOFFいずれかに設定
- 要ハンダ付



マウント用フランジ

A12 2,160円 (本体価格2,000円)

- グースネックの固定に使用
- 直径:45mm ●5/8インチねじ



マウント用フランジ

A13HD 3,240円 (本体価格3,000円)

- グースネックの固定に使用
- 直径:76mm ●5/8インチねじ



デスクスタンド

S37A 8,640円 (本体価格8,000円)

- 寸法:質量:幅116×高73×奥行165mm, 691g
- 5/8インチねじ ●マイクホルダーを取り付けて使用



ソフトケース

DMSC-1(国産) 1,944円 (本体価格1,800円)

- マイクロホン用ソフトケース
- 寸法:幅260×高130mm、マチ35mm



マイクロホン・アッテネーター

A15AS 11,880円 (本体価格11,000円)

アッテネーション:15/20/25dBをスイッチ切替

- インピーダンス:入力側(XLR3ピン、メス):1,000Ω、出力側(XLR3ピン、オス):150Ω
- ファンタム電源を通過。AB電源は、使用できません



位相変換アダプター

A15PRS 12,960円 (本体価格12,000円)

バランスラインの位相をスイッチで切替

- インピーダンス:入出力とも制限なし
- コネクタ:入力側(XLR3ピン、メス)→出力側(XLR3ピン、オス)



ライン・インプット・アダプター

A15LA 10,368円 (本体価格9,600円)

ラインレベルの信号をマイク入力に接続

- インピーダンス:入力側33kΩ、出力側150Ω
- 減衰量:50dB
- コネクタ:入力側(XLR3ピン、メス)→出力側(XLR3ピン、オス)



ハイパス・フィルター

A15HP 12,960円 (本体価格12,000円)

風やエアコン、振動などによるノイズを排除

- 100Hz(12dB/oct、負荷800Ω以上)
- コネクタ:入力側(XLR3ピン、メス)→出力側(XLR3ピン、オス)



トーン・ジェネレーター

A15TG 22,680円 (本体価格21,000円)

機材のセッティングやトラブル発生時に使用

- 発振周波数:700Hz
- 出力レベル:-41.5±4.5dBV
- 電源:1.5Vアルカリ乾電池または1.5V水銀電池
- ON/OFFスイッチ装備



インピーダンス・マッチングトランス

A15BT 14,040円 (本体価格13,000円)

- 一次側:33kΩ(XLR3ピン、メス)、二次側:600Ωまたは7,500Ω(XLR3ピン、オス)バランス型
- インピーダンスやレベルの異なる機材の接続に使用



ライン・マッチングトランス

A95U 9,720円 (本体価格9,000円)

電圧ゲイン:+22dB(内部設定で+28dBに変更可能)

- コネクタ:低インピーダンス側(XLR3ピン、オス)→高インピーダンス側(フォンプラグまたはジャック、アンバランス)



ライン・マッチングトランス

A95UF 10,584円 (本体価格9,800円)

電圧ゲイン:+22dB(内部設定で+28dBに変更可能)

- コネクタ:低インピーダンス側(XLR3ピン、メス)→高インピーダンス側(フォンプラグまたはジャック、アンバランス)



ワイヤードマイクロホン アプリケーション・ガイド

Live & Recording

VOICALS	ライブ	レコーディング	コーラス・ライブ	コーラス・レコーディング	カラオケ	スピーチ/プレゼンテーション	インタビュー
	KSM9 P3	BETA 87 P5	SM81 P16	KSM44A P14	SM58SE P6	SM48S P7	SM63 P23
	BETA 58A P4	SM87A P5	SM94 P17	KSM32 P14	SM48S P7	588SDX P8	
	BETA 57A P4	SM86 P7	PGA181 P19	SM27 P15	PGA58 P8	545SD P9	
	BETA 87 P5	KSM44A P14	MX202 P28	PGA27 P15	565SD P9	565SD P9	
	SM87A P5	KSM32 P14		KSM141/137 P16		BETA 53 P10	
	SM58 P6	SM27 P15		SM137 P17		WH20 P11	
	SM86 P7	PGA27 P15				SM10A P11	
	PGA58 P8	BETA 181 P19				SM93 P13	
	565SD P9	PGA181 P19				SM11 P13	
SUPER 55 P9	SM7B P23				MX183/184/185 P13		
55SH SERIES II P9							
BETA 54 P10							
SM35 P11							

INSTRUMENTS	アコースティックギター	アコースティックベース	ギターアンプ	ベースアンプ	キックドラム	スネアドラム	
	BETA 57A P4	BETA 181 P19	KSM44A P14	BETA 57A P4	BETA 57A P4	BETA 57A*1 P4	BETA 57A*1 P4
	SM57 P6	PGA181 P19	KSM32 P14	SM57 P6	SM57 P6	SM57*1 P6	SM57*1 P6
	PGA57 P8		BETA 27 P15	PGA57 P8	PGA57 P8	PGA57 P8	PGA57 P8
	KSM44A P14		SM27 P15	KSM44A P14	SM94 P17	BETA 91A P19	BETA 98A P18
	KSM32 P14		PGA27 P15	KSM32 P14	PGA81 P17	BETA 52A P20	BETA 98AMP P18
	BETA 27 P15		KSM141/137 P16	BETA 27 P15	BETA 52A P20	PGA52 P20	PGA98D P18
	SM27 P15		SM81 P16	SM27 P15	BETA 56A P20		BETA 181 P19
	PGA27 P15		SM137 P17	PGA27 P15	PGA52 P20		BETA 56A*1 P20
	KSM141/137 P16		SM94 P17	SM94 P17	PGA56 P20		PGA56 P20
SM81 P16		PGA81 P17	SM137 P17	SM7B P23			
SM137 P17		BETA 181 P19	SM94 P17				
PGA81 P17		BETA 52A P20	BETA 56A P20				

	タム	シンバル	パーカッション	木管楽器	金管楽器/サクソフォン		
	BETA 57A*1 P4	KSM44A P14	BETA 57A P4	PGA81 P17	KSM44A P14	BETA 57A P4	PGA98H P22
	SM57*1 P6	KSM32 P14	SM57 P6	BETA 98A P18	KSM32 P14	SM57 P6	
	PGA57 P8	BETA 27 P15	PGA57 P8	BETA 98AMP P18	BETA 27 P15	PGA57 P8	
	BETA 98A P18	SM27 P15	KSM44A P14	PGA98D P18	SM27 P15	KSM44A P14	
	BETA 98AMP P18	PGA27 P15	KSM32 P14	BETA 181 P19	PGA27 P15	KSM32 P14	
	PGA98D P18	KSM141/137 P16	BETA 27 P15	PGA181 P19	KSM141/137 P16	BETA 27 P15	
	BETA 56A*1 P20	SM81 P16	SM27 P15		SM81 P16	SM27 P15	
	PGA56 P20	SM137 P17	PGA27 P15		SM137 P17	PGA27 P15	
		SM94 P17	KSM141/137 P16		BETA 98A P18	BETA 98A P18	
	PGA81 P17	SM81 P16		BETA 98H/C P22	BETA 56A P20		
		SM137 P17		PGA98H P22	BETA 98H/C P22		

	コンガ	ピアノ/オルガン	ハーモニカ	オーケストラ	ストリングス		
	BETA 57A P4	KSM44A P14	BETA 91A P19	SM58 P6	KSM44A P14	KSM44A P14	PGA98H P22
	SM57 P6	KSM32 P14	BETA 181 P19	SM57 P6	KSM32 P14	KSM32 P14	
	PGA57 P8	BETA 27 P15	PGA181 P19	PGA58 P8	BETA 27 P15	BETA 27 P15	
	BETA 56A P20	SM27 P15	MX202 P28	PGA57 P8	SM27 P15	SM27 P15	
	PGA56 P20	PGA27 P15		545SD P9	PGA27 P15	PGA27 P15	
		KSM141/137 P16		520DX P22	KSM141/137 P16	KSM141/137 P16	
		SM81 P16			SM81 P16	SM81 P16	
		SM137 P17			SM137 P17	SM137 P17	
		SM94 P17			SM94 P17	SM94 P17	
	PGA81 P17			PGA81 P17	PGA81 P17		
	BETA 98A P18			BETA 98A P18	BETA 98A P18		

OTHERS	サンプリング	ステレオ録音	ボイスオーバー/ナレーション		
	KSM44A P14	PGA81 P17	KSM44A (pair) P14	BETA 58A P4	PGA81 P17
	KSM32 P14	VP88 P31	KSM32 (pair) P14	BETA 87 P5	SM7B P23
	BETA 27 P15		BETA 27 (pair) P15	SM58 P6	
	SM27 P15		SM27 (pair) P15	PGA58 P8	
	PGA27 P15		KSM141/137 (pair)*2 P16	KSM44A P14	
	KSM141/137 P16		SM81 (pair)*2 P16	KSM32 P14	
	SM81 P16		SM137 (pair)*2 P17	SM27 P15	
	SM137 P17		SM94 (pair)*2 P17	PGA27 P15	
	SM94 P17		VP88 (M-S stereo) P31	SM81 P16	

*1.A56D (P.33参照)を使用してリムに取り付けてください。
*2.A27M (P.33参照)とマイクホルダーを使用してスタンドに取り付けてください。

Installation

会議机/演壇	ステージ(天井)	ステージ(床)	呼出放送
MX405/410/415 P26	MX202 P28	MX392/393 P29	588SDX P8
MX412/418 P27	MX395 P30		MX405/410/415 P26
MX202*3 P28	CVO P31		MX412/418 P27
CVG12/18 P28			MX202*3 P28
CVB P29			CVG12/18 P28
MX392/393 P29			527B P31
MX395 P30			
MX396 P30			
MXW8-Z12 P74			

*3.A202BB (P.28参照)を使用して卓上に置いてください。

Wireless Systems

ワイヤレスシステム機能一覧表 P.037

Wireless Workbench 6 P.041

Wireless Management Network
ワイヤレス・マネージメント・ネットワーク P.042

Digital Wireless System
デジタル・ワイヤレスシステム P.056

Analog Wireless System
アナログ・ワイヤレスシステム P.050

1.9GHz Digital Wireless System
1.9GHzデジタル・ワイヤレスシステム P.072

ボディーバック型送信機用マイクロホン ... P.076

ハンドヘルド型送信機用マイクヘッド P.080

受信機用アクセサリ P.080

■ 音声レベル圧縮技術「ARC」

ARC (Audio Reference Companding) は音質を劣化させずに音声信号の送受信を行うことができる、特許取得の音声レベル圧縮技術です。アナログ・ワイヤレスシステムは、送信機から受信機へ音声信号を送信する際、より広いダイナミックレンジを確保するために音声信号を圧縮する必要があります。しかし一般的なシステムは、ダイナミックレンジ全域を一定の比率で圧縮するために、音質の劣化を避けることができません。一方ARC搭載のワイヤレスシステムは、音声レベルに応じて圧縮比率を変えるため、圧縮による影響を受けやすい、レベルの小さい信号は圧縮せずに送信を行います。不要な圧縮を行わないことで送受信による音質の劣化を防ぎ、原音に忠実な明瞭感のあるサウンドを実現しました。

以下のインパルスレスポンス表は、ARCを採用しているワイヤレスシステムが、ワイヤード・マイクロホンに近い明瞭な音質を獲得していることをはっきりと示しています。



BETA 87A
カートリッジ使用時の
インパルスレスポンス

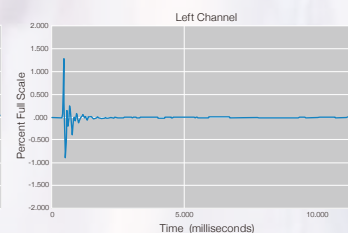
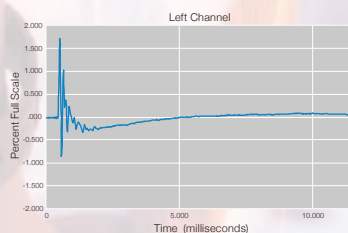
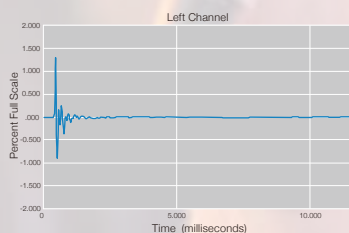

ボディーバック型送信機用マイクロホン……………P.76
 ハンドヘルド型送信機用マイクヘッド……………P.80
 受信機用アクセサリ……………P.80

■ワイヤレスシステム機能一覧表

Wireless Systems		AXT Wireless Management Network		UHF-R Wireless	
SPECIFICATION		Shureワイヤレスの最高峰。 先進の総合管理システムと優れた音響性能。		プロユースに定める高音質。 抜群の安定性で多チャンネル運用が可能。	
					
送受信方法		アナログ		UHF-R Wireless	UHF-R MW Wireless
送受信周波数帯域		新周波数帯域(470~698MHz)		アナログ	
送受信機の運用内訳	送信機	新周波数帯域(470~698MHz):4モデル		新周波数帯域(470~714MHz):5モデル(※4)	B型
	受信機	新周波数帯域(470~698MHz):1モデル		新周波数帯域(470~714MHz):5モデル(※4)	1モデル
最大同時使用可能チャンネル数(※1)		470~698MHz:使用するエリアの使用可能帯域によって可変		使用するエリアの使用可能帯域によって可変	10チャンネル
到達距離(※2)		約100m		約100m	
音声レベル圧縮技術「ARC」		○ ※「ARC」よりも高度な技術を採用		○	
周波数ダイバーシティ		○		-	
送信機	送信機タイプ	ハンドヘルド型、ボディーバック型の2タイプ		ハンドヘルド型、ボディーバック型、プラグオン型の3タイプ	
	マイクヘッドの交換※P.80参照	○		○	
	ゲイン調整範囲	AXT200:-10~+32dB AXT100+:-10~+40dB		MW2、UR2:-10~+20dB MW1、UR1、UR1M:-10~+20dB、Pad(-10/0/+15dB)	
	ヘッドホン出力	-		-	
	電池残量表示	○5段階、残時間を数値で表示(誤差±15分)		○5段階	
	電源	専用リチウムイオン充電電池		単3形アルカリ乾電池×2 (UR1M:単4形アルカリ乾電池×2)	
	電池寿命(※3)	約9時間※ハンドヘルド型送信機、シングルモード時		約9時間(UR1M:約6時間)	
	リモートコントロール	○ ※AXT610Jが必要		-	
	受信機タイプ	1Uラックタイプ(2チャンネル)		1Uラックタイプ(2チャンネル)またはボディーバックタイプ(UR5/MW5:1チャンネル)	
	受信機	赤外線リンク機能	○		○
周波数自動検索機能		○		○	
ヘッドホン出力		○		○	
送信機の電池残量表示		○		○	
リモートアンテナ		○(アクティブ)		○(アクティブ)	
アンテナ・カスケード接続		○		○	
Wireless Workbench 6対応		○		○	
ShurePlus 対応		○		-	
Danteインターフェース	-		-		
ラックマウント金具	付属		付属		

① B型の最大同時使用チャンネル数は、他のワイヤレス製品などによる周波数の混信が一切ない状態で、同一シリーズのみを使用した場合に同時に使用できる最大のチャンネル数です。
Shureの他のシリーズのワイヤレス製品や他社のワイヤレス製品を同時に使用すると、使用できるチャンネル数は大幅に減少する恐れがあります。

② シリーズを組み合わせた送受信機の運用はできません。送信機と受信機は、同じシリーズのものを組み合わせてご使用ください。

③ 新周波数帯域の送受信機とB型の送受信機を同時運用する際は、シリーズを組み合わせた運用が可能です。

※1) 設置環境・条件などによって異なる。

※2) 見通しのよい屋外で使用した場合、使用環境によって異なる。

※3) 使用環境によって異なる。

※4) 5モデルに満たない製品もあり。

■ワイヤレスシステム機能一覧表

Wireless Systems		ULX-D® Digital Wireless	QLX-D® Digital Wireless
SPECIFICATION		<p>デジタルならではのクリアな音響性能。 極めて優れた秘匿性を備えた多チャンネルシステム。</p> <p style="text-align: right;">P.56</p> 	<p>デジタルならではの高音質と秘匿性の高さはそのままだに シンプルなシステム設定と操作性を実現した コストパフォーマンスモデル。</p> <p style="text-align: right;">P.62</p> 
		デジタル	デジタル
送受信方法		デジタル	デジタル
送受信周波数帯域		新周波数帯域(470~714MHz)、B型	新周波数帯域(534~714MHz)、B型
送受信機の運用内訳	送信機	新周波数帯域(470~714MHz):4モデル B型:1モデル	新周波数帯域(534~714MHz):3モデル B型:1モデル
	受信機	新周波数帯域(470~714MHz):4モデル B型:1モデル	新周波数帯域(534~714MHz):3モデル B型:1モデル
最大同時使用可能チャンネル数(※1)		使用するエリアの使用可能帯域によって可変	使用するエリアの使用可能帯域によって可変
到達距離(※2)		約100m	約100m
音声レベル圧縮技術「ARC」		— ※24bit、48kHzの高解像度デジタル処理	— ※24bit、48kHzの高解像度デジタル処理
周波数ダイバーシティ		△機能制限あり(詳細はP.57参照)	—
送信機	送信機タイプ	ハンドヘルド型、ボディーバック型の2タイプ	ハンドヘルド型、ボディーバック型の2タイプ
	マイクヘッドの交換※P.80参照	○	○
	ゲイン調整範囲	ULXD2、ULXD1:0~+21dB	QLXD1、QLXD2:0~21dB
	ヘッドホン出力	—	—
	電池残量表示	○5段階、リチウムイオン充電電池(SB900)使用時は 残時間を数値で表示(誤差±15分)	○5段階、リチウムイオン充電電池(SB900)使用時は 残時間を数値で表示(誤差±15分)
	電源	リチウムイオン充電電池(SB900)、単3形アルカリ乾電池×2	リチウムイオン充電電池(SB900)、単3形アルカリ乾電池×2
	電池寿命(※3)	リチウムイオン充電電池(SB900):約12時間、アルカリ乾電池:約11時間	リチウムイオン充電電池(SB900):約10時間、アルカリ乾電池:約9時間
	リモートコントロール	—	—
	受信機タイプ	ハーフラックタイプ(ULXD4:1チャンネル)、 1Uラックタイプ(ULXD4D:2チャンネル、ULXD4Q:4チャンネル)	ハーフラックタイプ(1チャンネル)
	赤外線リンク機能	○	○
周波数自動検索機能	○	○	
ヘッドホン出力	—	—	
送信機の電池残量表示	○	○	
受信機	リモートアンテナ	○(アクティブ)	○(パッシブ)
	アンテナ・カスケード接続	○ ※ULXD4D、ULXD4Qのみ	—
	Wireless Workbench 6対応	○	○
	ShurePlus 対応	○	○
	Danteインターフェース	○ ※ULXD4D、ULXD4Qのみ	—
	ラックマウント金具	付属	付属

■ワイヤレス機器設置時の注意点

- 送信機と受信機を、金属などの高密度物質の近くに置かないでください。
- 受信機をコンピュータや、高周波を発生する機器の近くに設置しないでください。
- 付属のアンテナを使用する場合は、受信機を機材ラックの下の方に設置しないでください。
- 2本のアンテナをお互いに反対方向に向けて、垂直に対し45°傾けて設置してください。
- ダイバーシティアンテナは、少なくとも1/4波長(約10cm)は離して設置してください。

ボディーバック型送信機用マイクロホン……………P.76
 ハンドヘルド型送信機用マイクヘッド……………P.80
 受信機用アクセサリ……………P.80

FP Wireless ※在庫限り

ENG収録をコストパフォーマンス高く実現する小型ワイヤレスシステム。

P.66



BLX Wireless

シンプルな操作性。様々なシーンに対応できるセットモデルも豊富に用意。

P.68



SVX Wireless

気軽に導入できるShureワイヤレスシステムのエントリーモデル。

P.70



Microflex™ Wireless

1.9GHz帯域を使用したShure初の会議システム用ワイヤレスシステム。

P.72



アナログ	アナログ	アナログ	デジタル
B型	B型	B型	DECT 1.9GHz帯域(1893~1905MHz)
1モデル	1モデル	1モデル	1モデル
1モデル	1モデル	1モデル	1モデル
4チャンネル	6チャンネル	3チャンネル	最大40チャンネル ※設置環境により大幅に異なるため、弊社では環境のスキニング後の運用を推奨しています。
約60m	約60m	約75m	約30m
○	○	—	—
—	—	—	常時スキャンを行い、安定した周波数にチャンネルを自動的に移動させながら運用
ハンドヘルド型、ボディーバック型、プラグオン型の3タイプ	ハンドヘルド型、ボディーバック型の2タイプ	ハンドヘルド型、ボディーバック型の2タイプ	ハンドヘルド型、ボディーバック型、グースネックベース型、パウンタリー型の4タイプ
○	—	—	○
FP1: -10~-+20dBV FP2: -8dBV/+2dBV FP3: 0~-+40dBV	BLX1: 0~-+26dBV BLX2: -10dBV (-10dB)	SVX1: -15~-+9dBV	-25~-+15dB
—	—	—	○ ※ハンドヘルド型を除く。通訳チャンネルなどのリターン信号を検聴
○	○	—	○ ネットワーク上から残時間を数値で表示(誤差±15分)。グースネックベース型、パウンタリー型は残時間30分未満になると点灯するLEDインジケータも搭載。
単3形アルカリ乾電池×2	単3アルカリ乾電池×2	単3形アルカリ乾電池×2	専用リチウムイオン充電電池
約12時間	約14時間	約10時間	ハンドヘルド型: 約15時間、 ボディーバック型、グースネックベース型、 パウンタリー型: 約9時間
—	—	—	○
ボディーバックタイプ(1チャンネル)	ハーフラックタイプ(1チャンネル)	ハーフラックスタンドアロンタイプ(1チャンネル)	アクセスポイントトランシーバー(MXWAPT4:4チャンネル/MXWAPT8:8チャンネル)とオーディオネットワークインターフェース(MXWANI4:4チャンネル/MXWANI8:8チャンネル)で構成
○	○	—	—
○	○	○	※システムの自動スキャンにより、安定したチャンネルを自動割り当て
—	—	—	○
—	○(BLX4Rのみ)	—	※オーディオネットワークインターフェースに搭載
—	○(BLX4Rのみ)ハッシュ	—	○
—	—	—	※ソフトウェア上で表示
—	—	—	—
—	—	—	—
—	—	—	※専用のソフトウェアによる管理
—	—	—	—
—	—	—	○
—	付属(BLX4Rのみ)	別売	付属

① B型の最大同時使用チャンネル数は、他のワイヤレス製品などによる周波数の混信が一切ない状態で、同一シリーズのみを使用した場合に同時に使用できる最大のチャンネル数です。Shureの他のシリーズのワイヤレス製品や他社のワイヤレス製品を同時に使用すると、使用できるチャンネル数は大幅に減少する恐れがあります。
 ② シリーズを組み合わせた送受信機の運用はできません。送信機と受信機は、同じシリーズのものを組み合わせてご使用ください。
 ③ 新周波数帯域の送受信機とB型の送受信機を同時運用する際は、シリーズを組み合わせた運用が可能です。

※1) 設置環境・条件などによって異なる。
 ※2) 見通しのよい屋外で使用した場合。使用環境によって異なる。
 ※3) 使用環境によって異なる。

新周波数

Shure is READY

特定ラジオマイクの新周波数帯域に対応!

Shureのワイヤレスシステムは、特定ラジオマイクの新周波数帯域に対応した製品をいち早くお届けいたします。新周波数帯域を使用する場合、運用する地域によって利用可能な割り当てが異なります。Shureワイヤレスシステムは、モデルによって新周波数帯域を4~5分割しています。運用する地域に適した製品をお求めください。

AXT Wireless Management Network



バンド別対応周波数帯域

帯域 (MHz)	470	500		600			700	714	800
受信機									
AXT400J-J	470-698MHz								
-G19	470-530MHz								
-H18		518-578MHz							
-J12				578-638MHz					
-L20						638-698MHz			

UHF-R Wireless



バンド別対応周波数帯域

帯域 (MHz)	470	500		600			700	714	800
送信機 (モデル名末尾)									
UHF-R									
-G1HK	470-530MHz								
-H4HK		518-578MHz							
-J5HK				578-638MHz					
-L3HK						638-698MHz			
-M6						692-714MHz			
UHF-R MW									
-MABJ/-MJBX								806-810MHz	

※ UR1M、UR3、UR5はモデルにより上記周波数に対応していないものがあります。詳細は各製品ページを参照してください。

ULX-D Digital Wireless



バンド別対応周波数帯域

帯域 (MHz)	470	500		600			700	714	800
送信機 (モデル名末尾)									
-G50	470-534MHz								
-H50		534-598MHz							
-J51				572-636MHz					
-L53						632-714MHz			
-JB								806-810MHz	

QLX-D Digital Wireless



バンド別対応周波数帯域

帯域 (MHz)	470	500		600			700	714	800
送信機 (モデル名末尾)									
-H53				534-598MHz					
-J51				572-636MHz					
-L53						632-714MHz			
-JB								806-810MHz	

■ 特定ラジオマイクの周波数帯移行について

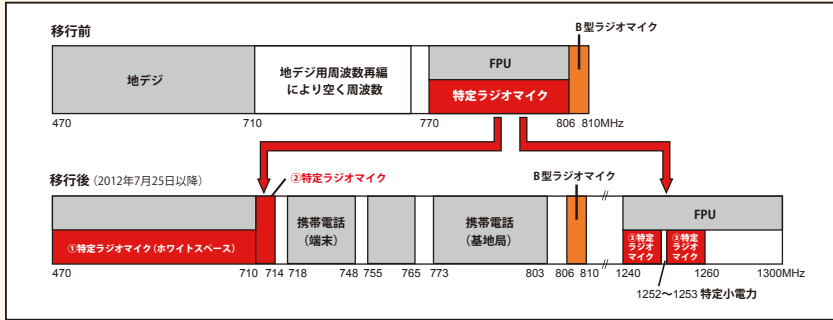

近年、携帯電話の利用者の増加などにより、電波の需要が高まっています。この需要に対応するため、政府は周波数を再編することを決議し、電波法を改正しました。新しい電波法では、特定ラジオマイクが使用していた周波数帯(770~806MHz)は携帯電話事業者をはじめとする認定開設者が引き継ぎ、特定ラジオマイクは、470~710MHz、710~714MHz、1.2GHzの3つの周波数帯域に移行します。

■ 特定ラジオマイクの新周波数帯域

- ① 470~710MHz
一般に「ホワイトスペース」と呼ばれる帯域で、地上デジタルテレビ放送などと共用。優先順位は、地上デジタルテレビ放送>特定ラジオマイク>エリア放送、センサーネットワーク、災害向け通信システムなどとなります。
- ② 710~714MHz
特定ラジオマイク専用
- ③ 1240~1260MHz (1252~1253MHzを除く)
公共的なリーダーと共用

※移行前のA型特定ラジオマイクの製品について

免許取得 終了(2014年3月31日まで)
修理・交換が可能 2019年3月31日まで

2019年4月1日以降は、A型周波数を使用したすべての特定ラジオマイク(ワイヤレスマイクロホンシステムやイヤホンモニターシステムなど)は、使用できなくなります。

Wireless Workbench® 6

新帯域の周波数選定を簡単・迅速に行える専用ソフトウェア。



Wireless Workbench 6はShureのワイヤレスシステムと組み合わせて最適な周波数の選定、運用時の電波状況のモニタリングを行うWindows OS、Mac OSに対応したソフトウェアです。複数の機器をネットワークで接続できるので、1台のPCで各種パラメーターのモニタリングおよび受信機設定の一括変更が可能。大規模なワイヤレスシステムもシンプルかつ効率的に運用できます。

■ 入力したチャンネルリスト、チャンネル割り当て



ソフトウェア上で使用する機材や運用する周波数帯域、同時利用チャンネル数を設定すれば、TVチャンネルや現場の電波状況をスキャンし、最適な周波数チャンネルを選出。決定したチャンネルは赤外線経由でボタン1つ押すだけで送信機へ転送できます。

■ 保存



任意の周波数帯域にフィルターをかけることもできるため、総務省から発表されているエリアごとのチャンネルリストを基に運用するエリアのチャンネルを予めPC上に保存しておけば、現場での周波数選定を素早く行うことができます。保存データは、PDF出力も可能。

■ モニタリング



リハーサル時や本番時にWireless Workbench 6を起動しておけば、運用中の送信機の電波状況をリアルタイムでモニタリング可能。時間軸で状況を把握できるため、外来電波の判別やドロップポイントの特定を高い精度で実行できます。

ShurePlus™ Channels

iOSデバイスからShureワイヤレスシステムを遠隔でモニタリングするアプリケーション。



- iTunes Storeから無償でダウンロード可能。
- Wi-Fiを介してiOSデバイスでネットワーク上のShureワイヤレスシステムを自動検出し、リアルタイムモニタリングを実現。
- RFLレベル、オーディオレベル、電池残量、周波数割り当て状況などの重要なパラメーターをモニタリング可能。
- 課金によるロック解除でさらにワイヤレスシステムのリモートコントロールが可能。
 - ロック解除で可能になる機能
 - AXT, ULX-D, QLX-D 受信機 周波数割り当て、出力レベル調整、ミュート、ロック、名称設定
 - PSM1000 送信機 周波数割り当て、ゲイン/レベル調整、RFミュート/レベル調整、モード切替、ロック、名称設定
 - AXT with ShowLink 送信機のゲイン/周波数変更、RFミュート/レベル調整、ロック、名称設定
- 動作可能機種(2015年10月現在) iPhone 4S/5/5C/5S/6/6 Plus, iPod Touch 第5世代, iPad, iPad 2, iPad Air/iPad Air 2/Retina/Mini の第3・第4世代。

AXT Wireless Management Network

新周波数帯域
(470~698MHz)

RF干渉、混信を最大限まで防止する最先端の機能を詰め込み、電波状況の厳しい環境でも絶対的に安定したワイヤレス運用を実現します。Shure ワイヤレスシステム最高峰の音響性能と音質を持つフラッグシップモデル。



Shure is
READY
新周波数帯域対応

■ バンド別対応周波数帯域

帯域 (MHz)	470	500	600	700	714	800
AXT400J-J	470-698MHz					
-G19	470-530MHz					
-H18	518-578MHz					
-J12	578-638MHz					
-L20	638-698MHz					

■ AXTのデジタル・プロセッシングが実現するワイヤレス最高峰の音響性能

AXTは極めて高性能なDSP (Digital Signal Processor) を搭載し、これまでのShureワイヤレス製品の中で、最もクリアでノイズの少ないワイヤレス伝送を実現しています。

S/N比113dB以上の優れた音響性能を実現し、複数のマイクロホンと同時に運用する多チャンネル・ワイヤレスシステムに最適。音声出力はトランス・バランス方式のアナログ出力とAES3形式のデジタル出力を装備することで多彩なデジタル/アナログ音響機器に柔軟に対応します。

さらに高性能DSPが送受信機間の伝送を全ダイナミックレンジで高精度に行うことで、リニアで過渡特性に優れたワイヤレス伝送を実現します。

① 周波数ダイバーシティ

周波数ダイバーシティは1つの音声信号を2つの独立した周波数で送受信する新開発のワイヤレス伝送方式です。機能をONにすると、送信機は2つの周波数に同時に送信し、受信機は常に両周波数の信号品質を分析して良好な方をメインチャンネルとして使用。メイン周波数にRF干渉が発生し、音声が断絶する状況が生まれても、信号のドロップアウトやノイズを発生することなくシームレスにもう一方の周波数に運用を切り替えます。

② 干渉の検出と回避

デュアルチャンネル受信機「AXT400」は、極めて精度の高い干渉検出回路を搭載。信号品質が低下していくと干渉回避機能が働き、瞬時にアラートを表示します。スペクトラムマネージャー「AXT600」を使用して周波数管理を行っている場合は、バックアップ周波数の選定、分析が可能。干渉が検出された場合は、瞬時に優先順位の最も高いバックアップ周波数に切り替えます。

③ スペクトラムマネージメント

スペクトラムマネージャー「AXT600」は全周波数帯域のスカニングとキャリブレーションを行い、最適な運用周波数を選定する周波数管理プロセッサです。スカニングと同時にバックアップ周波数のモニタリング、評価、分析、優先順位を決定し、今後のシステム運用のためのデータ保存も行います。さらに専用ソフトウェア「Wireless Workbench 6」と一緒に運用すればRFスカニング結果を大画面で視認性高く表示可能。会場の周波数モニタリングに有効なインターフェースとして機能します。

④ 送信機のリモートコントロール

ShowLinkアクセスポイント「AXT610」を使用することで、送信機のパラメーターのリモートコントロールが可能になります。ステージ上のアーティストの送信機もバックステージの演奏者の送信機も、エンジニアはコントロールブースから離れることなく周波数変更、ゲイン調整、RFミュート、RF出力パワー調整など様々な設定を自由に調整できます。

⑤ 専用ソフトウェア「Wireless Workbench 6」

AXTシステムを統合して管理するソフトウェア「Wireless Workbench 6」を無償で提供。ネットワークを介して様々な情報の表示や管理を行え、本番前のシステム設定から、本番中の運用管理を実行できます。インターフェースには初めての方でも操作しやすいチャンネルストリップ形式を採用。スペクトラムスカニングやバッテリー残量、送信機の設定などを視認性高く表示します。

⑥ iOS用モニタリングアプリケーション「ShurePlus」に対応

ShurePlusはiTunes Storeから無償でダウンロード可能なiOSデバイス用アプリです。ShurePlusを使えばiPhoneやiPadなどのiOSデバイスからRF/オーディオレベル、電池残量、周波数割り当て状況などの重要なパラメーターをモニタリング可能。アプリ内課金を行うことで受信機出力レベル調整、周波数設定、ミュートなどの制御も行えます。さらにAXT610 ShowLinkアクセスポイントを使えば送信機側のゲイン/周波数変更、RFミュート/レベル調整、ロック、名称設定なども実行可能。本体から離れた観客席などから実際の音を確認しながら送信機側の設定も制御できます。

⑦ 革新的な充電システムと残量表示

AXTの送信機は全て専用のバッテリーで駆動し、最大9時間*の長時間駆動が可能です。バッテリーには充放電回数や初期からのバッテリー容量を表すトラックバッテリーヘルスなど様々な情報を蓄積しているため、長時間の収録も安心して運用できます。1Uの充電ステーションはコンパクトにラックに収まり、8個の充電地を同時に充電可能です。また、送信機の電池残量表示は5段階のイラストに加え、残量時間を時/分で表示。誤差15分という正確さで電池残量を把握できます。さらに、送信機だけではなく受信機や「Wireless Workbench 6」からも残量を確認可能。

*ハンドヘルド型送信機、シングルモード時

AXT Wireless Management Network

ハンドヘルド型送信機

AXT200

新周波数帯域
(470~698MHz)

周波数ダイバーシティ機能を搭載した
ハンドヘルド型送信機。

- 失敗の許されないシビアな現場を強力にサポートする周波数ダイバーシティ機能を搭載。
- 直線性に優れたRF性能により圧倒的な多チャンネル運用を実現。
- 受信機で設定した周波数設定をボタン1つで送信機に転送する赤外線リンク機能により、素早いセットアップを実現。
- ShowLinkアクセスポイントAXT610Jを使用すれば、リアルタイムで送信機のパラメーターをリモートコントロール可能。
- 専用のリチウムイオン充電電池は1度の充電で最大9時間の長時間運用が可能(シングルモード時)。
- 表示誤差±15分以内の非常に高精度な電池残時間表示。
- バックライト付きの液晶画面はグループ/チャンネル設定、周波数、電池残量などの情報を見やすく表示。
- 用途に応じて簡単にマイクヘッドの交換が可能。
(P.80の「ハンドヘルド型送信機用マイクヘッド」参照)
- 音声の品質に応じて42dBもの広範囲でゲイン調整が可能。

仕様

システム性能

- 到達距離:空中線電力10mW:約100m
※見通しの良い屋外で使用した場合。使用環境によって異なる。
- レイテンシー:1ms以下 ● トーン信号周波数:28kHz
- 周波数特性:40Hz~15kHz、+1/-3dB
※システム全体の帯域幅はマイクヘッドにより変動

● 送信周波数:対応周波数帯域(右下表参照)の使用可能チャンネルのうち任意の1チャンネル ● 送信出力:10mW、2mW切替 ● アンテナ形式:内蔵型ヘリカル、50Ω ● 最大入力レベル:-5.5dBu(1kHz、ゲイン:-10~+11dB、1%THD) ● ゲイン調整範囲:-10~+32dB ● 電源:AXT920(専用のリチウムイオン充電電池) ● 電池寿命最大9時間(シングルモード) ※使用環境によって異なる。 ● 寸法・質量:-KSM9S、-K9HSS、-KSM9B、-K9HSB:最大径49×全長259mm、約458g(充電電池含む) -B58:最大径53×全長258mm、約362g(充電電池含む) -B87A、-87C:最大径51×全長254mm、約373g(充電電池含む) -SM58:最大径51×全長260mm、約404g(充電電池含む) ● 付属品:マイクポーチ、キャリングケース、マイクホルダー、3/8インチ→5/8インチ変換ねじ、充電電池(AXT920)×2

各部の名称

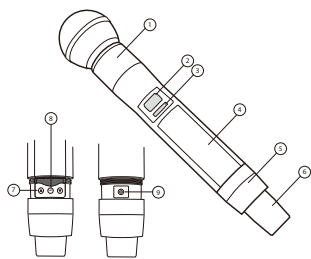

- ① マイクロホンカートリッジ
- ② LCDディスプレイ
- ③ 赤外線(IR)ポート
- ④ 充電電池(AXT920)
- ⑤ ロックリング
- ⑥ アンテナ
- ⑦ コントロールボタン
- ⑧ セットボタン
- ⑨ 電源ON/OFFスイッチ

オプション

■ 交換用マイクヘッド(P.80参照)



- ハンドヘルド型送信機用トークスイッチ
- AXT651BK(黒)
 - AXT651SL(シャンパンゴールド)
- オープンブライズ



- ハンドヘルド型送信機用充電電池
- AXT920(黒)
 - AXT920SL(シャンパンゴールド)
- オープンブライズ



- ハンドヘルド型送信機用ポータブル充電器
- AXT904J
- オープンブライズ
- 専用の充電電池AXT920E2つ同時に充電可能。
※ラックマウント型充電ステーションAXT900J(P.48参照)からも充電可能です。

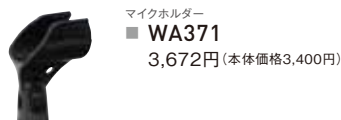

- マイクホルダー
- WA371
- 3,672円(本体価格3,400円)



- ハンドヘルド型送信機用ミュートスイッチ・ユニット
- UAMS
- 41,040円(本体価格38,000円)
- マイクヘッドと送信機本体の間に挟み込む方式で、簡単に着脱可能。
- 色:シャンパンゴールド(/SL)、黒(/BK)



①KSM9マイクヘッド(シャンパンゴールド)

AXT200/KSM9S-XX 新周波数帯域 ※末尾(-XX)は下表参照 オープンブライズ

②KSM9HSマイクヘッド(高感度モデル、シャンパンゴールド)

AXT200/K9HSS-XX 新周波数帯域 ※末尾(-XX)は下表参照 オープンブライズ

③KSM9マイクヘッド(黒)

AXT200/KSM9B-XX 新周波数帯域 ※末尾(-XX)は下表参照 オープンブライズ

④KSM9HSマイクヘッド(高感度モデル、黒)

AXT200/K9HSB-XX 新周波数帯域 ※末尾(-XX)は下表参照 オープンブライズ

⑤BETA 58Aマイクヘッド

AXT200/B58-XX 新周波数帯域 ※末尾(-XX)は下表参照 オープンブライズ

⑥BETA 87Aマイクヘッド

AXT200/B87A-XX 新周波数帯域 ※末尾(-XX)は下表参照 オープンブライズ

⑦BETA 87Cマイクヘッド

AXT200/B87C-XX 新周波数帯域 ※末尾(-XX)は下表参照 オープンブライズ

⑧SM58マイクヘッド

AXT200/SM58-XX 新周波数帯域 ※末尾(-XX)は下表参照 オープンブライズ

※新周波数帯域を使用する際は免許が必要です。

新周波数対応モデルの末尾「-XX」を選択してください。

モデル名末尾	G19	H18	J12	L20
対応周波数	470~530MHz	518~578MHz	578~638MHz	638~698MHz

■ AXT200の電波利用料に関して

AXT200は1つの音声信号を2つの異なる周波数で送信するAXT独自の「周波数ダイバーシティ」(P.42①参照)を搭載しています。送信機を2つ備えているため、AXT200の発売当初は無線局免許単位が2局扱いとなっておりました。

しかし、平成26年7月、総務省の通知によりAXT200の無線局免許単位は1局として扱われることになりました。これは無線局免許手続規則第2条第9項の適用に基づく変更であり、1つの筐体に2つの送信装置を備えた容易に分離できない構造となっている特定ラジオマイクに適用されます。

この変更により、AXT200の運用に必要な電波利用料が変更前に比べ、半分に抑えられます。

AXT Wireless Management Network

ボディバック型送信機

AXT100+

新周波数帯域
(470~698MHz)

小型軽量ながら、優れた音質と先進の機能を搭載したボディバック型送信機。

- 直線性に優れたRF性能により圧倒的な多チャンネル運用を実現。
- 受信機で設定した周波数設定をボタン1つで送信機に転送する赤外線リンク機能により、素早いセットアップを実現。
- ShowLinkアクセスポイントAXT610Jを使用すれば、リアルタイムで送信機のパラメーターをリモートコントロール可能。
- 専用のリチウムイオン充電電池は1度の充電で最大8時間の長時間運用が可能。
- 2台のAXT100+を使用すれば1つの音声信号を2つの独立した周波数で伝送する周波数ダイバーシティ機能を利用可能。
- 表示誤差±15分以内の非常に高精度な電池残時間表示。
- バックライト付きの液晶画面はグループ/チャンネル設定、周波数、電池残量などの情報を見やすく表示。
- 音声の品質に応じて50dBもの広範囲でゲイン調整が可能。
- 電源スイッチのONロック機能とグループ/チャンネル設定のロック機能を搭載し、誤操作を防止。
- マイクホンや接続ケーブルなど多彩なアクセサリを用意。
- LEMOコネクタモデルも用意。

仕様

システム性能

- 到達距離:空中線電力10mW:約100m
※見通しの良い屋外で使用した場合、使用環境によって異なる。
- レイテンシー:1ms以下 ● トーン信号周波数:28kHz
- 周波数特性:40Hz~15kHz、+1/-3dB ※システム全体の帯域幅はマイクヘッドにより変動

- 送信周波数:対応周波数帯域(右表参照)の使用可能チャンネルのうち任意の1チャンネル
- 電波形式:F3E ● 送信出力:10mW、2mW切替 ● アンテナ形式:1/4 波長ホイップ、50Ω ● 最大入力レベル:12.5dBu(1kHz、ゲイン-10~+9dB、1%THD) ● ゲイン調整範囲:-10~+40dB ● 電源:AXT910(専用リチウムイオン充電電池) ● 電池寿命:最大8時間 ※使用環境によって異なる。 ● 寸法:質量:幅66×高77×奥行17mm(除アンテナ、クリップ、突起)、約147g(充電電池含む) ● 付属品:ソフトケース、キャリングケース、入力コネクタロック金具(WA340)、充電電池(AXT910)×2

各部の名称

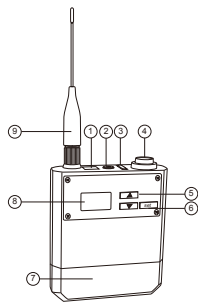

- ① 赤外線(IR)ポート
- ② 電源ON/OFFスイッチ
- ③ 電源状態表示LED
- ④ 4pin入力コネクタ(LEMO可能)
- ⑤ コントロールボタン
- ⑥ セットボタン
- ⑦ 充電電池(AXT920)
- ⑧ LCDディスプレイ
- ⑨ アンテナ

オプション

ボディバック型送信機用充電電池

- AXT910
オープンブライズ



ボディバック型送信機用充電器

- AXT903J
オープンブライズ

● 専用の充電電池AXT910を2つ同時に充電可能。
※ラックマウント型充電ステーションAXT900J(P.48参照)からも充電可能です。



ボディバック型送信機用Yケーブル

- AXT652
オープンブライズ

● 周波数ダイバーシティ機能の利用時に使用。



ボディバック型送信機用入力コネクタロック金具

- WA340
3,888円(本体価格3,600円)

● 接続ケーブルの脱落を防止するロック金具。



AXT100+-XX

新周波数帯域 ※末尾(-XX)は下表参照

オープンブライズ

※新周波数帯域を使用する際は免許が必要です。

新周波数対応モデルの末尾「-XX」を選択してください。

モデル名末尾	G19	H18	J12	L20
対応周波数	470~530MHz	518~578MHz	578~638MHz	638~698MHz

■ ボディバック型送信機用マイクロホン (P.76~79参照)

■ 接続ケーブル、リモートミュートスイッチ等 その他のアクセサリ (P.79参照)

デュアルチャンネル・ダイバーシティ受信機

AXT400J

新周波数帯域
(470~698MHz)

AXT400J-J 新周波数帯域 オープンプライス

優れたRF性能とオーディオ性能を獲得した
デュアルチャンネル受信機。

- 1台で470~698MHzの広い周波数帯域をカバー。
- 1つの音声信号を2つの独立した周波数で受信することで途切れることのない安定した受信を実現する周波数ダイバーシティ機能を搭載。シングルモードと切り替えて使用。
- 高度な干渉検出回路を内蔵し、干渉が発生するとアラートを表示。
- 高性能DSP (Digital Signal Processor) と独自の音声レベル圧縮技術を採用し、Shureワイヤレス製品内で、最もクリアでノイズの少ないワイヤレス伝送を実現。
- 豊富なグループプログラムを内蔵し、チャンネルスキャンを行うことで現在のグループ内のクリーンな空きチャンネルを簡単に検出。
- アンテナ出力を装備し、最大5台までの受信機をカスケード接続可能。分配機を使わず2本のアンテナだけで最大10チャンネルの受信システムを構築。
- 2系統のイーサネットポートを搭載し、10/100Mbpsの高速通信で専用ソフトウェア「Wireless Workbench 6」を運用可能。PoE (Power over Ethernet) も搭載しているため、ShowLinkアクセスポイントAXT610Jなどの接続した機器への電力供給も可能。
- 分配機や指向性アンテナ、ブースター等、あらゆる現場に対応する豊富なアクセサリを用意。
- 音声出力はアナログ出力 (バランス) に加え、AES3のデジタル出力を装備。
- UHF-R Wirelessの送信機と互換性があり、470~698MHz帯域のモデルの受信が可能。

※新周波数帯域を使用する際は免許が必要です。



フロントパネル



リアパネル

仕様

システム性能

- 到達距離:空中線電力10mW:約100m ※見通しの良い屋外で使用した場合。使用環境によって異なる。
- レイテンシー:1ms以下 ●トーン信号周波数:28kHz
- 周波数特性:40Hz~15kHz、+1/-3dB ※システム全体の帯域幅はマイクヘッドにより変動

- 受信周波数:470~698MHzの使用可能チャンネルのうち任意の2チャンネル ●アンテナ入力:実効インピーダンス/50Ω コネクタ/BNC アクティブアンテナ用電源電圧/DC12V、150mA (最大300mA) ●RF感度:-110dBm (12dB SINAD) ●音声出力 (アナログ):形式/トランスバランス (XLR3ピン、フォーンジャック) インピーダンス/トランスバランス:50Ω以下 (ライン)、150Ω以下 (マイク) 最大出力レベル/XLR+18dBu、フォーンジャック+9dBu ●音声出力 (デジタル):形式/AES Type1 (XLR3ピン) ワードクロック入力/48/96kHz、3Vp-p インピーダンス/75Ω ●使用電源:AC100V、50/60Hz ●消費電力:110W ●寸法:質量:幅483×高44×奥行366mm (除突起)、5.5kg ●付属品:1/2波長アンテナ×8 (UA8-470-530×2、UA8-518-578×2、UA8-578-638×2、UA8-638-698×2)、ハードウェアキット一式、50Ω同軸ケーブル (約55cm)、50Ω同軸ケーブル (約85cm)、50Ω同軸ケーブル (カスケード接続用)×2、電源ケーブル (約230cm)、電源カスケードケーブル (約30cm)、イーサネットケーブル (約90cm)、イーサネットジャンパーケーブル (約20cm)

各部の名称

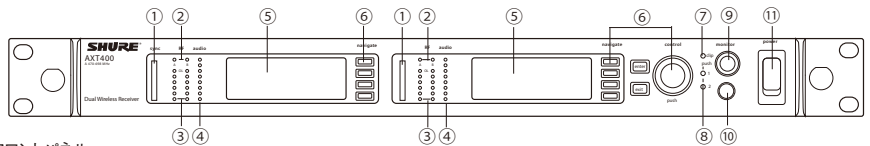

フロントパネル

- | | | |
|------------------|------------------|--------------------------|
| ① 赤外線 (IR) ポート | ⑤ LCDディスプレイ | ⑨ ヘッドホンボリュームつまみ |
| ② スケルチLED | ⑥ コントロールボタン | ⑩ ヘッドホン出力コネクタ (フォーンジャック) |
| ③ デュアルRF LEDメーター | ⑦ ヘッドホン出力クリップLED | ⑪ 電源ON/OFFスイッチ |
| ④ オーディオLEDメーター | ⑧ ヘッドホン出力LED | |

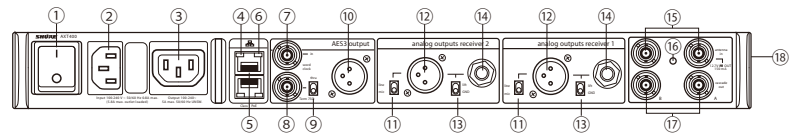

リアパネル

- | | | |
|---------------------|--------------------------|-------------------------|
| ① AC電源ON/OFFスイッチ | ⑦ ワードクロック入力 | ⑬ Lift/GND切替スイッチ |
| ② AC電源入力コネクタ | ⑧ ワードクロックスルーアウト | ⑭ バランス出力コネクタ (フォーンジャック) |
| ③ AC電源カスケード | ⑨ ワードクロックターミネーションスイッチ | ⑮ RFアンテナ入力コネクタ |
| ④ ネットワーク速度LED | ⑩ デジタル出力 | ⑯ RFアンテナ入力カスケードLED |
| ⑤ イーサネット・ネットワーク用ポート | ⑪ Line/Mic切替スイッチ | ⑰ RFカスケード用ポート |
| ⑥ ネットワークステータスLED | ⑫ バランス出力コネクタ (XLR3ピン、オス) | ⑱ 変動ファン |

オプション (P.81参照)

アンテナブースター

- UA830WB 46,440円 (本体価格43,000円)



アクティブ指向性アンテナ

- UA874WB 92,880円 (本体価格86,000円)



パッシブ指向性アンテナ

- PA805SWB 81,000円 (本体価格75,000円)



ヘリカル指向性アンテナ

- HA-8089 140,400円 (本体価格130,000円)



パッシブ無指向性アンテナ

- UA860SWB 79,920円 (本体価格74,000円)



壁/天井取付白アンテナ

- UA864 73,440円 (本体価格68,000円) ※運用する周波数帯域ごとに製品名が異なります。(P.81参照)



インライン・パワーサプライ

- UABIAST-J 18,360円 (本体価格17,000円)



1/2 波長アンテナ

- UA8 10,368円 (本体価格9,600円) ※運用する周波数帯域ごとに製品名が異なります。(P.81参照)



リモートマウント・アンテナキット

- UA505 6,048円 (本体価格5,600円)

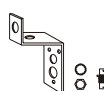

パッシブ・アンテナ分配キット

- UA221 38,880円 (本体価格36,000円)



AXT Wireless Management Network

スペクトラムマネージャー

AXT600J オープンプライス

周波数スキャン機能と高度な周波数管理機能を搭載した、周波数管理デバイス。

- ワイヤレス運用に使用できる全ての周波数帯域でのスキャンを実行。
- スキャン結果に基づいた互換周波数をリスト化し、分析。リストはAXT600JもしくはWireless Workbench 6上で表示、編集が可能。
- AXT600Jからの周波数変更や機器の制御動作を記録したイベントログを生成。
- 互換周波数を分析し、信号クオリティの高い順にバックアップ周波数をランク付け。バックアップ周波数および使用中の周波数はリアルタイムにモニタリング可能。
- 指定した周波数をFM復調した信号としてヘッドホンでモニタリング可能。
- 2系統のイーサネットポートを搭載し、10/100Mbpsの高速通信が可能。PoE (Power over Ethernet)も搭載しているため、ShowLinkアクセスポイントAXT610JやClass-1イーサネット機器への電力供給も可能。
- アンテナカスケード用のポートを装備。



フロントパネル



リアパネル

仕様

- RFチューニング周波数レンジ: 470~865, 925~952MHz
- ステップサイズ: 25/200/1000kHz
- スプリアス特性: -100dBm (代表値)
- RF入力: 形式/アンバランス (BNC) インピーダンス/50Ω 最大入力レベル/-20dBm アクティブアンテナ用電源電圧/DC12V, 150mA (最大300mA)
- カスケード出力: 形式/アンバランス (BNC) インピーダンス/50Ω モニター出力: 周波数特性/40Hz~18kHz, ±3dB 形式/アンバランス (フォンジャック) インピーダンス/50Ω
- 使用電源: AC100V, 50/60Hz
- 寸法・質量: 幅483×高44×奥行366mm (除突起), 5.5kg
- 付属品: 1/2波長アンテナ×2、ハードウェアキット一式、50Ω同軸ケーブル (約55cm)、50Ω同軸ケーブル (約85cm)、50Ω同軸ケーブル (カスケード接続用)×2、電源ケーブル (約230cm)、電源延長ケーブル (約30cm)、イーサネットケーブル (約90cm)、イーサネットジャンパーケーブル (約20cm)

各部の名称

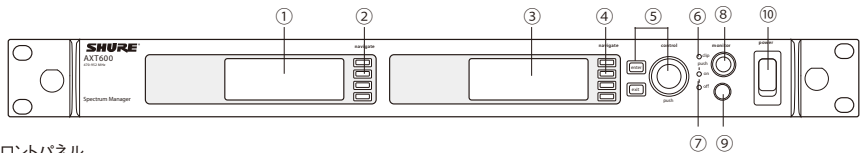

フロントパネル

- | | | |
|---------------------|------------------|-------------------------|
| ① データ表示画面 | ⑤ コントロールボタン | ⑨ ヘッドホン出力コネクタ (フォンジャック) |
| ② データ表示用ナビゲーションボタン | ⑥ ヘッドホン出力クリップLED | ⑩ 電源ON/OFFスイッチ |
| ③ メニュー表示画面 | ⑦ ヘッドホン出力LED | |
| ④ メニュー表示用ナビゲーションボタン | ⑧ ヘッドホンボリュームつまみ | |

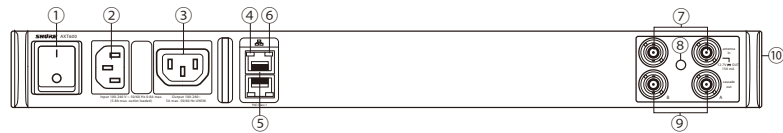

リアパネル

- | | | |
|------------------|-----------------------------|---------------|
| ① AC電源ON/OFFスイッチ | ⑤ イーサネット・ネットワーク用ポート (RJ-45) | ⑨ RFカスケード用ポート |
| ② AC電源入力コネクタ | ⑥ ネットワークステータスLED | ⑩ 変動ファン |
| ③ AC電源カスケード | ⑦ RFアンテナ入力コネクタ | |
| ④ ネットワーク速度LED | ⑧ RFアンテナ入力ステータスLED | |

オプション (P.81参照)

アンテナ・ブラスター

- UA830WB 46,440円 (本体価格43,000円)



アクティブ指向性アンテナ

- UA874WB 92,880円 (本体価格86,000円)



パッシブ指向性アンテナ

- PA805SWB 81,000円 (本体価格75,000円)



ヘリカル指向性アンテナ

- HA-8089 140,400円 (本体価格130,000円)



パッシブ無指向性アンテナ

- UA860SWB 79,920円 (本体価格74,000円)



壁/天井取付白アンテナ

- UA864 73,440円 (本体価格68,000円)
※運用する周波数帯域ごとに製品名が異なります。(P.81参照)



インライン・パワーサプライ

- UABIAT-J 18,360円 (本体価格17,000円)



1/2 波長アンテナ

- UA8 10,368円 (本体価格9,600円)
※運用する周波数帯域ごとに製品名が異なります。(P.81参照)



リモート・マウント・アンテナキット

- UA505 6,048円 (本体価格5,600円)

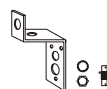

パッシブ・アンテナ分配キット

- UA221 38,880円 (本体価格36,000円)



ShowLinkアクセスポイント

AXT610J

オープンプライス

ネットワークに接続された全ての送信機のリモートコントロールを可能にする無線インターフェース。

- ワイヤレスネットワーク経由で送信機のパラメーターをリモートコントロールできるインターフェース。デュアルチャンネル・ダイバーシティ受信機AXT400Jまたは専用ソフトウェア Wireless Workbench 6から制御が可能で、コントロールブースから離れることなく周波数変更、ゲイン調整、RFミュート、RF出力パワー調整など様々な設定を自由に調整可能。
- 1台のAXT610Jで最大16個の送信機をリモートコントロール可能。AXT610Jを増やせば、リモート可能な送信機を増設可能。
- 2.4GHz周波数帯を独立してスキャンし、ベストなチャンネルを自動で選択。
- PoE (Power over Ethernet)または外部パワーサプライにより駆動。
- 送信機側の周波数帯域と同等の電波エリアをカバー(受信機のRFスケルチ設定により変動)。
- 複数のアクセスポイント間の自動ハンドオフ機能がカバーエリアの拡大が可能。
- マイクスタンド用アダプターや固定設備用の備え付けパーツなど多様なマウンティングオプションを用意。
- 専用ソフトウェア Wireless Workbench 6でネットワーク化した全ての機器のコントロールと2.4GHz信号レベルのプロット表示が可能。

オプション

AXT610J用2.4GHz無指向性アンテナ

- **AXT643**
オープンプライス

AXT610J用2.4GHz指向性アンテナ

- **AXT644**
オープンプライス



仕様

- アンテナ形式:2.4GHz、無指向性 ● 最大制御数:AXT送信機16台 ● 使用電源:PoE ● 寸法・質量:幅101×高186×奥行46mm(除突起)、476g ● 付属品:スタンド取り付け用マイクホルダー(WA371)、イーサネット・ネットワークケーブル、2.4GHz無指向性アンテナ (AXT643、本体に付属)

各部の名称

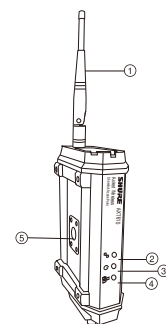

- ① 2.4GHzアンテナ (取り外し可能)
- ② ステータスLED
- ③ 電源ステータスLED
- ④ ネットワークステータスLED
- ⑤ マウンティングポイント
- ⑥ 外部電源用コネクター
- ⑦ リセットボタン
- ⑧ イーサネット・ネットワーク用ポート (RJ-45)
- ⑨ チャンネル選択用2.4GHzスキャンアンテナ

イーサネットスイッチングハブ

AXT620J

オープンプライス

ワイヤレスシステムのネットワークを簡素化し、システムを最小限で構成。

- 堅牢な1Uラックの筐体に前面1系統、背面8系統のイーサネットポートを搭載。
- 背面パネルの8系統ポートのうち4系統にPoEを搭載し、接続した機器への電力供給が可能。
- 電源を本体に内蔵。
- DHCPを内蔵し、接続機器に自動でIPアドレスを割り当て。



フロントパネル



リアパネル

仕様

- 端子:100Base-T、RJ-45×9 ● 使用電源:AC100V、50/60Hz ● 消費電力:最大76.6W ● 寸法・質量:幅440×高44×奥行280mm(除突起)、3.6kg ● 付属品:ラックマウントキット、イーサネットケーブル(約300cm)、電源ケーブル(約230cm)、ラバーフットパッド×4

各部の名称

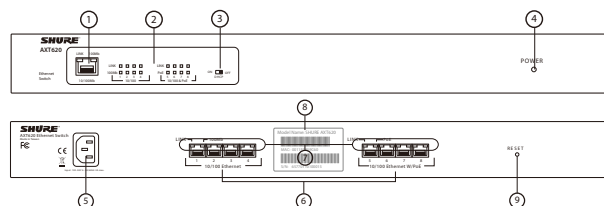

- ① イーサネット・ネットワーク用ポート (RJ-45)
- ② LEDインジケーター
- ③ DHCPサーバーON/OFF切替スイッチ
- ④ 電源ステータスLED
- ⑤ AC電源入力コネクター
- ⑥ イーサネット・ネットワーク用ポート (RJ-45) ※4系統は、PoEが可能
- ⑦ LEDインジケーター
- ⑧ MACアドレス掲載ステッカー
- ⑨ リセットボタン

AXT Wireless Management Network

AXT用アンテナ分配機

AXT630J

新周波数帯域
(470~698MHz)
オープンブライズ

AXT631J

新周波数帯域 B型
(606~814MHz)
オープンブライズ

最大4台の受信機にアンテナを分配。

- 新周波数対応モデルAXT630Jは、1台で470~698MHzをカバー。
- 最大4台の受信機を接続可能。
- 入力フィルターを選択できるため、必要な帯域外の強い信号からシステムを保護。
- 入力フィルターは複数のバンドから選択可能。
- RFアッテネーターは最大15dBまで選択でき、S/Nを最適化。
- 広帯域の機器を接続するためのRFカスケードポートを搭載。
- 前面パネルおよびWireless Workbench 6から設定、フィルター、アンテナパワー、アッテネーターの設定が可能。
- 2系統のイーサネットポートにはPoEを搭載し、接続した機器への電力供給が可能。
- AC電源の供給が可能。



フロントパネル



リアパネル

仕様

●対応周波数帯域:AXT630J:新周波数帯域(470~698MHz)、AXT631J:新周波数帯域-B型(606~814MHz) ●RF入力:形式/アンバランス(BNC) インピーダンス/50Ω アクティブアンテナ用電源電圧/DC12V、150mA(最大300mA) ●アンテナ出力:形式/アンバランス(BNC×4) インピーダンス/50Ω ●カスケード出力:形式/アンバランス(BNC) インピーダンス/50Ω ●使用電源:AC100V、50/60Hz ●寸法・質量:幅483×高44×奥行366mm(除突起)、4.6kg ●付属品:50Ω同軸ケーブル(60cm)×12、50Ω同軸ケーブル(約55cm)、50Ω同軸ケーブル(約85cm)、ハードウェアキット、電源ケーブル(約230cm)、電源延長ケーブル(約30cm)、イーサネットケーブル(約90cm)、イーサネットジャンパーケーブル(約20cm)

各部の名称

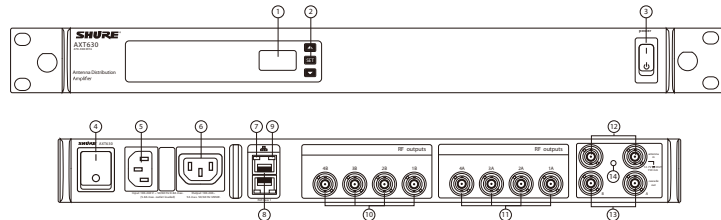

- | | | |
|------------------|----------------------------|--------------------|
| ① LCDディスプレイ | ⑥ AC電源カスケード | ⑪ RF出力コネクタ(チャンネルA) |
| ② ナビゲーションボタン | ⑦ ネットワーク速度LED | ⑫ RFアンテナ入力コネクタ |
| ③ 電源ON/OFFスイッチ | ⑧ イーサネット・ネットワーク用ポート(RJ-45) | ⑬ RFカスケード用ポート |
| ④ AC電源ON/OFFスイッチ | ⑨ ネットワークステータスLED | ⑭ RFアンテナ入力ステータスLED |
| ⑤ AC電源入力コネクタ | ⑩ RF出力コネクタ(チャンネルB) | |

ラックマウント型充電ステーション

AXT900J

オープンブライズ

最大8個のAXT送信機専用充電電池を充電。

- 総計8個の充電電池を同時に充電可能。
- 充電2系統ごとのモジュール構成となっており、運用する音響システムに合わせてAXT901、AXT902、SBC-AXを自由に組み合わせて構成可能。
- 液晶ディスプレイまたはネットワーク接続したWireless Workbench 6から詳細な充電情報を全てモニタリング可能。
- 充電の残時間、充電回数、バッテリーヘルス(初期状態から比較したバッテリーの容量率)など非常に詳しいバッテリー状態の把握が可能。
- 充電は1時間で50%の急速充電、3時間でフル充電が可能。
- 寸法・質量:幅483×高44×奥行366mm(除突起)、4.4kg(除バッテリー、モジュール)
- 付属品:電源ケーブル(約230cm)、電源延長ケーブル(約30cm)、イーサネットケーブル(約90cm)、イーサネットジャンパーケーブル(約20cm)



※モジュールをはめた状態 フロントパネル



リアパネル

モジュール

ポディーバック型送信機用充電モジュール

AXT901

オープンブライズ

- ポディーバック型送信機用充電電池AXT910を2個同時に充電可能。

ハンドヘルド型送信機用充電モジュール

AXT902

オープンブライズ

- ハンドヘルド型送信機用充電電池AXT920を2個同時に充電可能。

SB900用充電モジュール

SBC-AX

27,000円(本体価格25,000円)

- SB900を2個同時に充電可能。

ポータブル充電器

AXT903J

オープンブライズ

ポディーバック型送信機「AXT100+」用



AXT904J

オープンブライズ

ハンドヘルド型送信機「AXT200」用



- 2つの充電電池を同時に充電可能。
- 充電は1時間で50%の急速充電、3時間でフル充電が可能。
- ラックマウント型充電ステーションAXT900Jにも取り付け使用可能。
- ACアダプターを付属。
- 寸法・質量:幅86×高45×奥行114mm、350g(除バッテリー、電源アダプター)

AXT Wireless システム例

受信機1台のシステム例

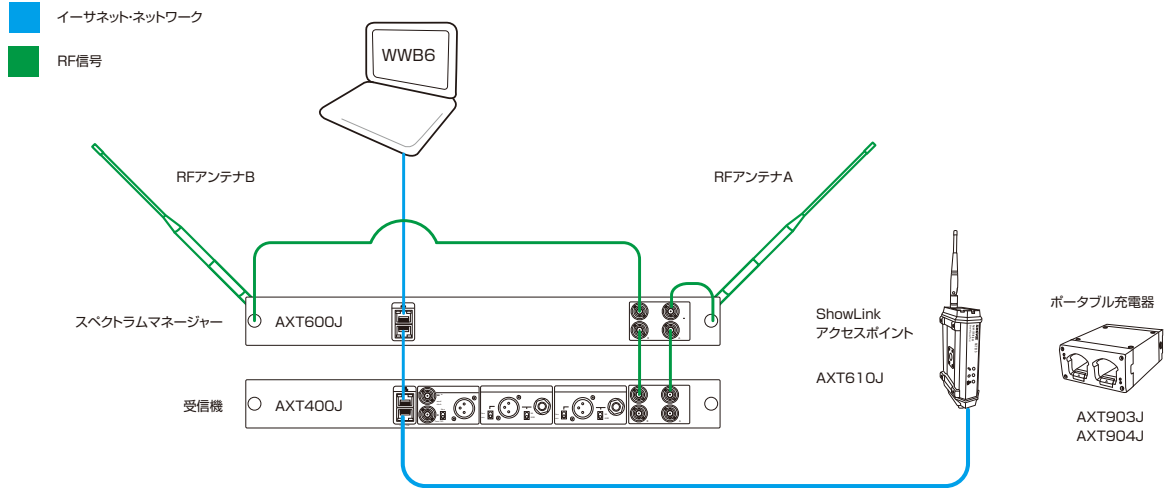

受信機16台のシステム例

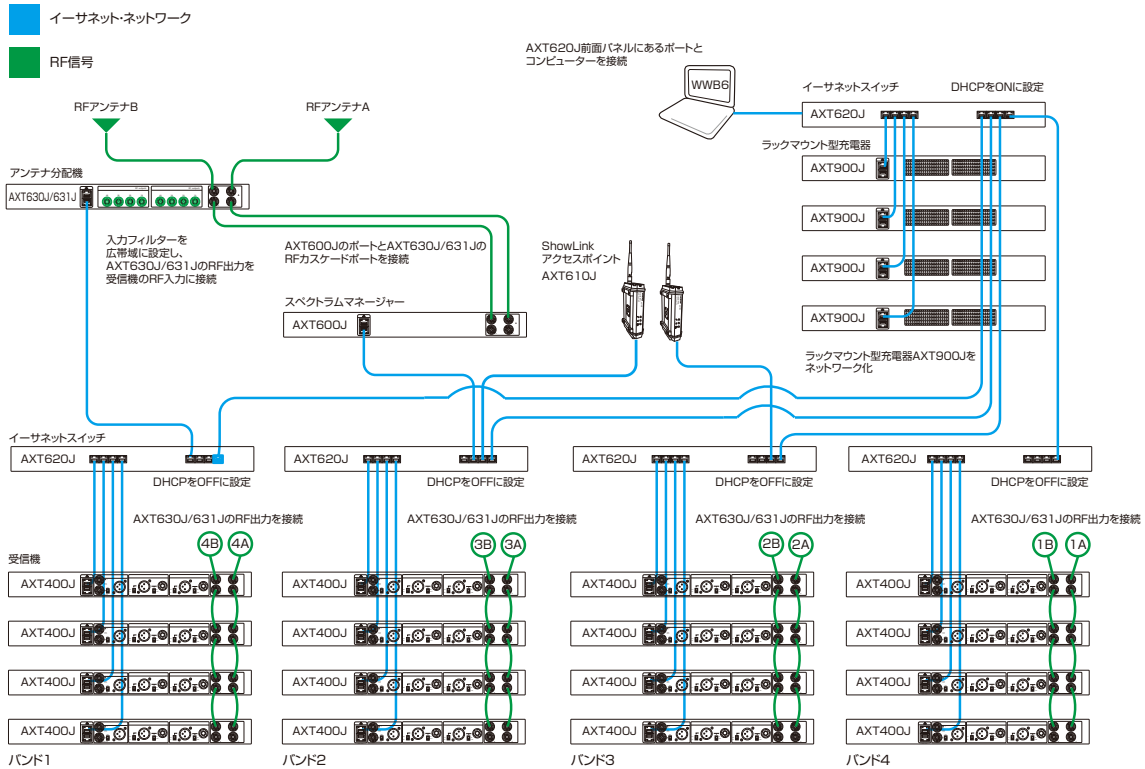

UHF-R Wireless

新周波数帯域 (470~714MHz) B型

UHF-R

磨き抜かれた音質と高い信頼性でプロユースに応えるワイヤレスシステム。

UHF-R MW

UHF-Rの性能はそのままに、先進の回路設計技術でB型最大10chの同時運用を実現。

新周波数帯域対応	ARC採用	赤外線リンク機能	周波数自動検索機能	リモートアンテナ
B型最大10ch	ARC採用	赤外線リンク機能	周波数自動検索機能	リモートアンテナ

※設備環境・条件等によって異なる

新周波数 Shure is READY

■ 新周波数帯域にいち早く対応 (UHF-R)

UHF-R Wirelessは、特定ラジオマイクの新周波数帯域にいち早く対応。470~714MHzの帯域に対応する5モデルを用意しています。従来のB型には、同時運用可能な最大チャンネル10chのUHF-R MW Wirelessが対応します。

帯域 (MHz)	470	500			600			700	714	800
UHF-R										
-G1HK										
-H4HK										
-J5HK										
-L3HK										
-M6										
UHF-R MW										
-MABJ/-MJBX										

※ UR1M、UR3、UR5はモデルにより上記周波数に対応していないものがあります。詳細は各製品ページを参照してください。

■ 共通の特長

● 音声レベル圧縮技術「ARC」

ARC (Audio Reference Comping) は音質を劣化させずに音声信号の送受信を行うことができる、特許取得の音声レベル圧縮技術です。ワイヤレスシステムは、送信機から受信機へ音声信号を送信する際、より広いダイナミックレンジを確保するために音声信号を圧縮する必要があります。しかし一般的なシステムは、ダイナミックレンジ全域を一定の比率で圧縮するために、音質の劣化を避けることができません。一方ARC搭載のワイヤレスシステムは、音声レベルに応じて圧縮比率を変えるため、圧縮による影響を受けやすい、レベルの小さい信号は圧縮せずに送信を行います。不要な圧縮を行わないことで送受信による音質の劣化を防ぎ、原音に忠実な明瞭感のあるサウンドを実現しました。(P.36参照)



● 専用ソフトウェア「Wireless Workbench 6」

UHF-R Wirelessの受信機には、Windows OS、Mac OSに対応した専用ソフトウェア「Wireless Workbench 6」が付属しています。「Wireless Workbench 6」を使えば、AXTやULX-Dなど対応したワイヤレスシステムを含む空間全体の電波状況の監視や受信機の遠隔操作が可能。使用中の電波と外来電波の判別やドロップ・ポイントの特定ができるため、常に安定した運用を実現します。複数の受信機をネットワークで接続した大規模なシステムでも、一台のPCから各種パラメータのモニタリングや設定の変更が一括で行え、シンプルかつ効率的に運用できます。(P.41参照)
※送信機に関しては、各種パラメータのモニタリングは可能ですが設定の変更はできません。



■ UHF-R MW独自の特長

送信機と受信機の双方に先進の回路設計技術を用いることで、厳しい日本の電波環境下においても、B型のみでも最大10chを、同時に、しかも安定して運用することができます。

※同時に使用できるチャンネル数は設置環境・条件等によって異なります。

● 「マイクロウェーブ・アイソレーター」技術

UHF-R MWは、送信機に電波の侵入を防ぐ「マイクロウェーブ・アイソレーター」技術を採用。相互変調歪みの影響を劇的に低減し、多チャンネル運用時にも極めて安定した動作を実現します。

※相互変調歪み (IMD)

同一エリア内に複数の送信機が存在すると、他の送信機が発した電波が逆流して送信機のRF (送信) 回路に侵入し、送信チャンネルに近隣した周波数上に別の電波が出現します。これが相互変調歪み (IMD) です。その不要な電波によって本来使えるはずの周波数が占有されてしまうため、結果としてシステムが不安定になり、選択可能なチャンネル数も減ってしまいます。

● 狭帯域の高性能フィルターを搭載

UHF-R MWの受信機に、必要な帯域以外の電波を厳密にカットする狭帯域の高性能フィルターを搭載。限られた周波数帯域の中でより多くのチャンネル数を確保するため、周波数の間隔を狭めて割り当てられた受信周波数以外の電波を確実にフィルタリングします。隣接するチャンネルとの干渉を防ぎ、B型で10chもの同時運用を可能にしました。

使用帯域	同時運用可能なチャンネル数
B	10

従来の送信機

UHF-R MWの送信機

上の画像は2台の送信機から発信された電波をスペクトラムアナライザーで捉えたものです。従来の送信機では、中央に見える2台の送信機の電波の両脇に、相互変調歪みの影響による強い余計な電波が発生しています。一方UHF-R MWの送信機では、相互変調歪みによる影響が劇的に低減されることが分かります。
※各送信機間の距離は10cm、送信機とスペクトラムアナライザーとの距離は1.7mにて計測。

UHF-R Wireless

ハンドヘルド型送信機

UR2 UHF-R

新周波数帯域
(470~714MHz)

MW2 UHF-R MW

B型



鍛え抜かれた音質。握りやすいボディ。

- 音質に定評あるshureのワイヤード・マイクロホンから、選び抜かれた6種類のマイクヘッドをラインアップ。
- 用途に応じて簡単にマイクヘッドの交換が可能 (P.80参照)。
- 特許取得の音声レベル圧縮技術「ARC (Audio Reference Companding)」を搭載し、ワイヤード・マイクロホンに匹敵する優れた音質を獲得 (P.36参照)。
- 受信機で設定したグループ/チャンネルをボタンひとつで送信機へ転送する「赤外線リンク機能」により、素早いセットアップを表現。
- 電波を発信させずに電源を入れられる「RFセーフティ・モード」を装備。運用中の電波に影響を与えずに、グループ/チャンネル設定の変更が可能。
- 電源スイッチのONロック機能とグループ/チャンネル設定のロック機能を搭載し、誤操作を防止。
- オーディオ・ゲインは-10dB~+20dBの範囲で調整可能。
- バックライト付きの液晶画面は、グループ/チャンネル設定、周波数、電池残量などの情報を見やすく表示。
- 高い剛性を持つメタル製ボディ。
- 単3形アルカリ乾電池×2個で駆動。



① ② ③ ④ ⑤ ⑥

新周波数帯域 UHF-R

①	UR2/KSM9/SL-XX UR2/K9HSS-XX	KSM9 マイクヘッド (シャンパンゴールド) KSM9HS マイクヘッド (高感度モデル・シャンパンゴールド)	442,800円 (本体価格410,000円)
②	UR2/KSM9/BK-XX UR2/K9HSB-XX	KSM9 マイクヘッド (黒) KSM9HS マイクヘッド (高感度モデル・黒)	442,800円 (本体価格410,000円)
③	UR2/BETA 58-XX	BETA 58A マイクヘッド	285,120円 (本体価格264,000円)
④	UR2/BETA 87A-XX	BETA 87A マイクヘッド	332,640円 (本体価格308,000円)
⑤	UR2/BETA 87C-XX	BETA 87C マイクヘッド	332,640円 (本体価格308,000円)
⑥	UR2/SM58-XX	SM58 マイクヘッド	254,880円 (本体価格236,000円)

※ハンドヘルド型送信機の画像はUR2のもので、MW2は下部の型番が「MW2」となっています。
※新周波数帯域を使用する際は免許が必要です。

新周波数対応モデルの末尾「-XX」を選択してください。

モデル名末尾	G1HK	H4HK	J5HK	L3HK	M6
対応周波数	470~530MHz	518~578MHz	578~638MHz	638~698MHz	692~714MHz

各部の名称

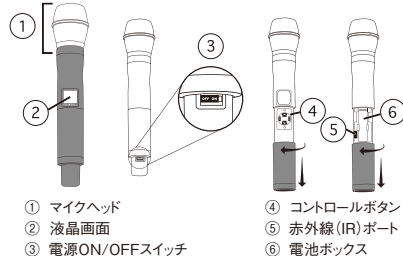

- ① マイクヘッド
- ② 液晶画面
- ③ 電源ON/OFFスイッチ
- ④ コントロールボタン
- ⑤ 赤外線 (IR) ポート
- ⑥ 電池ボックス

オプション

交換用マイクヘッド (P.80参照)

ミュートスイッチ・ユニット

UAMS

41,040円 (本体価格38,000円)
マイクヘッドと送信機本体の間に挟み込む方式で、簡単に着脱可能。
●色:シャンパンゴールド (SL)、黒 (BK)



マイクホルダー

WA371

3,672円 (本体価格3,400円)



B型10波 UHF-R MW

①	MW2/KSM9/SL-MJBX MW2/K9HSS-MJBX	KSM9 マイクヘッド (シャンパンゴールド) KSM9HS マイクヘッド (高感度モデル・シャンパンゴールド)	426,600円 (本体価格395,000円)
②	MW2/KSM9/BK-MJBX MW2/K9HSB-MJBX	KSM9 マイクヘッド (黒) KSM9HS マイクヘッド (高感度モデル・黒)	426,600円 (本体価格395,000円)
③	MW2/BETA 58-MJBX	BETA 58A マイクヘッド	270,000円 (本体価格250,000円)
④	MW2/BETA 87A-MJBX	BETA 87A マイクヘッド	313,200円 (本体価格290,000円)
⑤	MW2/BETA 87C-MJBX	BETA 87C マイクヘッド	313,200円 (本体価格290,000円)
⑥	MW2/SM58-MJBX	SM58 マイクヘッド	237,600円 (本体価格220,000円)

仕様 ※システム性能は、MW1/UR1、UR1M (次ページ) 参照。

●送信周波数:UR2-XX:対応周波数帯域 (上表参照) の使用可能チャンネルのうち任意の1チャンネル MW2-MJBX:B型 (806~810MHz) 30チャンネルのうち任意の1チャンネル ●電波形式:F3E (MW2)、F8W (UR2) ●送信出力:2mW/10mW切替 (MW2)、10mW (UR2) ●アンテナ形式:1/4波長ヘリカル、50Ω ●最大入力レベル (1kHz、ゲイン最小、THD1%):+4.8dBu (MW2)、+0.5dBV (UR2) ●ゲイン調整範囲:-10~+20dB ●電源:単3形アルカリ乾電池×2 ●電池寿命:約8時間 (MW2)、約9時間 (UR2) ※アルカリ乾電池使用時、使用環境によって異なる。 ●寸法・質量:MW2/KSM9、UR2/KSM9 最大径49×全長252mm、約410g (除乾電池) MW2/BETA 58、UR2/BETA 58 最大径53×全長251mm、約314g (除乾電池) MW2/BETA 87A、UR2/BETA 87A 最大径51×全長247mm、約325g (除乾電池) MW2/BETA 87C、UR2/BETA 87C 最大径51×全長247mm、約325g (除乾電池) MW2/SM58、UR2/SM58 最大径51×全長253mm、約356g (除乾電池) ●付属品:単3形アルカリ乾電池×2、マイクホルダー、3/8インチ→5/8インチ変換ねじ、マイクポーチ、キャリングケース

UHF-R Wireless

ボディーバック型送信機

UR1、UR1M UHF-R 新周波数帯域
(470~714MHz)

MW1 UHF-R MW B型



優れた音響性能と高度な機能を備えたボディーバック型送信機。堅牢なボディーは厚さ17mmの薄型設計。

- 薄型軽量のボディーバック送信機。厚さわずか17mm。軽く頑丈なマグネシウムをボディーに使用し、大幅な軽量化を達成。
- UR1Mは、UR1の多彩な機能はそのままに、約半分の極めてコンパクトなサイズを実現。*UR1MはUHF-R専用モデル。
- マイクホンや接続ケーブルなど多彩なアクセサリを用意(P.76~79参照)。
- 特許取得の音声レベル圧縮技術「ARC (Audio Reference Companding)」を搭載し、ワイヤード・マイクロホンに匹敵する優れた音質を獲得(P.36参照)。
- 受信機で設定したグループ/チャンネルをボタンひとつで送信機へ転送する「赤外線リンク機能」により、素早いセットアップを実現。
- 電波を発信させずに電源を入れられる「RFセーフティー・モード」を装備。
- 電源スイッチのONロック機能とグループ/チャンネル設定のロック機能を搭載し、誤操作を防止。
- オーディオ・ゲインは-10dB~+20dBの範囲で調整可能。3段階[-10/0/+15dB]の入力レベル・アッテネーターも装備。
- バックライト付きの液晶画面は、グループ/チャンネル設定、周波数、電池残量などの情報を見やすく表示。
- 単3形アルカリ乾電池×2個で駆動。(UR1Mは単4形アルカリ乾電池×2個)



MW1、UR1



UR1M *UHF-R専用モデル。

*左側のボディーバック型送信機の画像はUR1のもので、MW1は下部の型番が「MW1」となっています。

新周波数帯域 UHF-R

UR1-XX ※末尾(-XX)は下表参照 231,120円(本体価格214,000円)

UR1M-XX ※末尾(-XX)は下表参照 408,240円(本体価格378,000円)

*新周波数帯域を使用する際は免許が必要です。

新周波数対応モデルの末尾「-XX」を選択してください。

モデル名末尾	G1HK	H4HK	J5HK	L3HK	M6
対応周波数	470~530MHz	518~578MHz	578~638MHz	638~698MHz	692~714MHz
UR1	○	○	○	○	○
UR1M	—	—	○	○	○

B型10波 UHF-R MW

MW1-MJBX 220,320円(本体価格204,000円)

各部の名称

MW1、UR1

UR1M

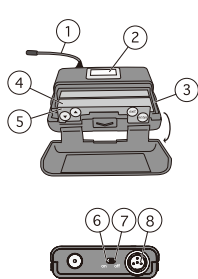
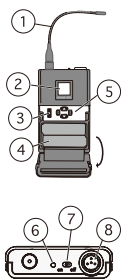

- 1/4波長ホイップ・アンテナ
- 液晶画面
- 赤外線(IR)ポート
- 電池ボックス
- コントロールボタン
- 電源状態表示LED
- 電源ON/OFFスイッチ
- 入力コネクタ(TA4M)

仕様

システム性能

- 到達距離:空中線電力2mW:約50m、空中線電力10mW:約100m(UHF-R MW) 空中線電力10mW:約100m(UHF-R)
- ※見通しのよい屋外で使用した場合。使用環境によって異なる。
- トーン信号周波数:32kHz ● 周波数特性:40Hz~15kHz、-3/+1dB(UHF-R MW) 50Hz~15kHz、±2dB(UHF-R)
- ※システム全体の帯域幅はマイクヘッドにより変動。

- 送信周波数:UR1-XX、UR1M-XX:対応周波数帯域(上表参照)の使用可能チャンネルのうち任意の1チャンネル MW1-MJBX:B型(806~810MHz)30チャンネルのうち任意の1チャンネル ● 電波形式:F3E(MW1、UR1M)、F8W(UR1) ● 送信出力:2mW/10mW切替(MW1)、10mW(UR1、UR1M) ● アンテナ形式:1/4波長ホイップ、50Ω ● 最大入力レベル(1kHz、ゲイン最小、THD1%):+10dBu(MW1)、+7dBV(UR1、UR1M) ● ゲイン調整範囲:-10~+20dB、Pad(-10/0/+15dB) ● 電源:単3形アルカリ乾電池×2(MW1、UR1)、単4形アルカリ乾電池×2(UR1M) ● 電池寿命:約8時間(MW1)、約9時間(UR1)、約6時間(UR1M) ※アルカリ乾電池使用時。使用環境によって異なる。
- 寸法・質量:MW1、UR1 幅61×高98×奥行17mm(除アンテナ、クリップ、突起)、約97g(除乾電池) UR1M 幅60×高49×奥行17mm(除アンテナ、クリップ、突起)、約62g(除乾電池) ● 付属品:単3形アルカリ乾電池×2(UR1Mは単4形アルカリ乾電池×2)、入力コネクタ・ロック金具(WA340)、ソフトケース、キャリングケース

オプション

UR1、MW1専用合皮ケース

- LC-MW1 10,800円(本体価格10,000円) ● 本体をキズや衝撃からガード。(国産品)



ボディーバック型送信機用布製ポーチ

- WA580B 6,912円(本体価格6,400円) UR1、MW1用 ● 色:黒

- ボディーバック型送信機用マイクロホン (P.76~79参照)

ボディーバック型送信機用入力コネクタ・ロック金具

- WA340 3,888円(本体価格3,600円) ● 接続ケーブルの脱落を防止するロック金具。



ボディーバック型送信機用布製ポーチ

- WA581B 6,264円(本体価格5,800円) UR1M用 ● 色:黒

- 接続ケーブル、リモート・ミュートスイッチ等その他のアクセサリ (P.79参照)

プラグオン送信機

UR3 UHF-R

新周波数帯域
(470~714MHz)

MW3 UHF-R MW

B型



ワイヤード・マイクロホンにUHF-Rワイヤレスに変えるプラグオン送信機。

- ワイヤード・マイクロホンにXLRコネクタで取り付けるだけでUHF-R MW、UHF-Rのワイヤレスマイクロホンとして運用可能な送信機。
- 人間工学に基づいた手に馴染むデザイン。
- ゲイン、ファンタム電源、フィルターなどのマイク個別のプリセットデータの保存、呼び出しが可能。
- 送信機で設定したグループ/チャンネルをボタンひとつで受信機へ転送する「赤外線リンク機能」に対応。
- 独自の音声レベル圧縮技術「ARC (Audio Reference Companding)」を採用。ワイヤード・マイクロホンに匹敵する優れた音質を実現 (P.36参照)。
- 単3形アルカリ乾電池により駆動し、ダイナミックマイクは最大11時間の長時間駆動。ファンタム電源の供給も行え、48Vファンタム電源供給のコンデンサーマイクは最大4時間駆動可能。



新周波数帯域 UHF-R

UR3-XX ※末尾(-XX)は下表参照 221,400円 (本体価格205,000円)

※新周波数帯域を使用する際は免許が必要です。

新周波数対応モデルの末尾「-XX」を選択してください。

モデル名末尾	G1HK	H4HK	J5HK	L3HK	M6
対応周波数	470~530MHz	518~578MHz	578~638MHz	638~698MHz	692~714MHz
UR3	—	—	—	○	○



B型10波 UHF-R MW

MW3-MJBX 216,000円 (本体価格200,000円)

仕様

システム性能

- 到達距離:空中線電力2mW:約50m、空中線電力10mW:約100m (UHF-R MW) 空中線電力10mW:約100m (UHF-R) ※見通しのよい屋外で使用した場合。使用環境によって異なる。
- トーン信号周波数:32kHz ●周波数特性:40Hz~15kHz、-3/+1dB (UHF-R MW) 50Hz~15kHz、±2dB (UHF-R) ※システム全体の帯域幅はマイクヘッドにより変動。

- 送信周波数:UR3-XX:対応周波数帯域(上表参照)の使用可能チャンネルのうち任意の1チャンネル MW3-MJBX:B型(806~810MHz)30チャンネルのうち任意の1チャンネル ●電波形式:F3E ●送信出力:2mW/10mW切替(MW3)、10mW (UR3) ●アンテナ形式:ダイポール(本体搭載) ●最大入力レベル(@0dB):+24dB(ライン)、-21dB(マイク) ●ゲイン調整範囲:-10~+20dB ●電源:単3形アルカリ乾電池×2 ●電池寿命:約10時間※アルカリ乾電池使用時。使用環境によって異なる。 ●寸法・質量:幅66×高さ99×奥行23mm(除突起部)、約196g(含乾電池) ●付属品:単3形アルカリ乾電池×2、専用カバー、ベルトクリップ、マイクポーチ

各部の名称

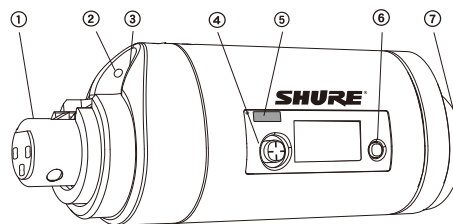

- ① XLR接続コネクタ
- ② 音声LED
- ③ 電源LED
- ④ コントローラー
- ⑤ 赤外線(IR)ポート
- ⑥ 電源ON/OFFスイッチ
- ⑦ 単3形乾電池収納部

オプション

UR3/MW3専用合皮ケース

- LC-MW3 10,800円 (本体価格10,000円) ●本体をキズや衝撃からガード。(国産品)



UHF-R Wireless

ダイバーシティ受信機

UR4D+ UHF-R 新周波数帯域
(470~714MHz)



MW4D+ UHF-R MW B型

プロユースに応える
高い音響性能と優れた操作性を実現。

- 大きく見やすい液晶画面は、グループ/チャンネル設定、周波数、送信機の電池残量などの情報を見やすく表示。また、RFレベルは6段階、オーディオレベルは8段階のLEDメーターで表示。
- 特許取得の「ARC」技術 (P.36参照) や「MARCAD」回路を搭載し、より原音に近い音質を獲得。
- 「周波数自動検索機能」や「赤外線リンク機能」により、素早いセットアップを実現。
- アンテナ出力を装備し、最大10台までの受信機をカスケード接続可能。分配器を使わずに2本のアンテナだけで、最大20チャンネル (デュアルチャンネル受信機の場合) の受信システムを構築。
- 誤操作を防ぐロック機能を搭載。
- PCと接続可能なLANインターフェース用のRJ45ジャックを装備し、操作性に優れた専用ソフトウェア「Wireless Workbench 6」が利用可能 (P.41参照)。
- 分配器や指向性アンテナ、ブースター等、あらゆる現場に対応する豊富なアクセサリを用意。(P.80~81参照)



新周波数帯域 UHF-R

UR4D+-XX デュアルチャンネル ※末尾(-XX)は下表参照 **691,200円** (本体価格640,000円)
※新周波数帯域を使用する際は免許が必要です。

新周波数対応モデルの末尾「-XX」を選択してください。

モデル名末尾	G1HK	H4HK	J5HK	L3HK	M6
対応周波数	470~530MHz	518~578MHz	578~638MHz	638~698MHz	692~714MHz

B型10波 UHF-R MW

MW4D+-MABJ デュアルチャンネル **691,200円** (本体価格640,000円)

仕様

システム性能

- 到達距離: 空中線電力2mW: 約50m、空中線電力10mW: 約100m (UHF-R MW)
空中線電力10mW: 約100m (UHF-R) ※見通しのよい屋外で使用した場合。使用環境によって異なる。
- トーン信号周波数: 32kHz
- 周波数特性: 40Hz~15kHz、-3/+1dB (UHF-R MW)
50Hz~15kHz、±2dB (UHF-R) ※システム全体の帯域幅はマイクヘッドにより変動。

● 受信周波数UR4D+-XX: 対応周波数帯域 (上表参照) の使用可能チャンネルのうち任意の2チャンネル MW4D+-MABJ: B型 (806~810MHz) 30チャンネルのうち任意の2チャンネル ● アンテナ入力: 実効インピーダンス / 50Ω コネクター / BNC アクティブアンテナ用電源電圧 / DC12V、150mA (最大) ● RF感度 (12dB SINAD): -107dBm ● 音声出力: 形式 / 電子バランス (XLR3ピン、オス) 疑似バランス (フォンジャック) インピーダンス / 電子バランス: 200Ω (ライン)、150Ω (マイク) 疑似バランス: 200Ω 最大出力レベル / 電子バランス: +24dBu (ライン)、-6dBu (マイク) 疑似バランス: +18dBu ● 使用電源: AC100V、50/60Hz ● 消費電力: 80W ● 寸法・質量: 幅483×高44×奥行339mm (除突起)、5.0kg ● 付属品: 1/2波長アンテナ×2 (UR4D+-G1HK: UA8-470-530、UR4D+-H4HK: UA8-518-578、UR4D+-J5HK: UA8-578-638、UR4D+-L3HK: UA8-638-698、UR4D+-M6: UA8-694-758、MW4D+-MABJ: UA8-774-865)、ハードウェアキット一式、50Ω同軸ケーブル (約50cm) ×2、50Ω同軸ケーブル (カスケード接続用) ×2、電源ケーブル (約230cm)、電源カスケードケーブル (約30cm)、イーサネット・ネットワークケーブル [強化ブラグ仕様] (約140cm)、専用ソフトウェア



MW4D+カスケード接続時

各部の名称

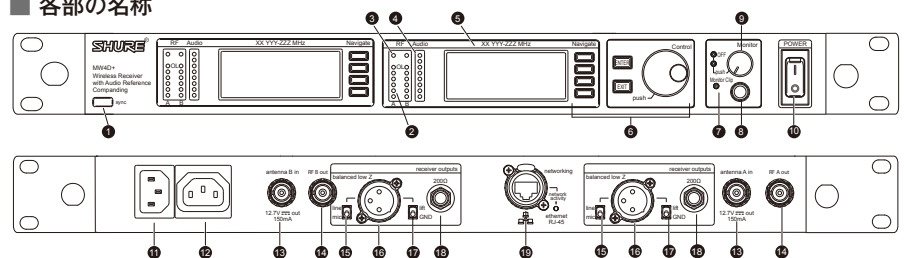

- | | | |
|------------------|------------------------------------|-----------------------|
| ① 赤外線 (IR) ボート | (フォンジャック) | ⑬ アンテナ入力コネクター (BNC) |
| ② デュアルRF LEDメーター | ⑨ ヘッドホン出力ON/OFFつまみ | ⑭ アンテナ出力コネクター (BNC) |
| ③ スケッチLED | ⑩ 電源ON/OFFスイッチ | ⑮ Mic/Line出力レベル切替スイッチ |
| ④ オーディオLEDメーター | ⑪ AC電源入力コネクター | |
| ⑤ 液晶画面 | ⑫ AC電源出力コネクター | |
| ⑥ 液晶画面操作セクション | ⑬ アンテナ入力コネクター (BNC) | |
| ⑦ ヘッドホン出力クリップLED | ⑭ アンテナ出力コネクター (BNC) | |
| ⑧ ヘッドホン出力コネクター | ⑮ Mic/Line出力レベル切替スイッチ | |
| | ⑯ イーサネット・ネットワーク・インターフェース用RJ-45ジャック | |
| | ⑰ Lift/GND切替スイッチ | |
| | ⑱ イーサネット・ネットワーク・インターフェース用RJ-45ジャック | |
| | ⑲ イーサネット・ネットワーク・インターフェース用RJ-45ジャック | |
| | ⑳ バランス出力コネクター (XLR3ピン、オス) | |

オプション (P.80~81参照)

UHF-R Wireless用キャリングケース

- **DWC-2 UHF-R**
52,920円 (本体価格49,000円)
UHF-Rの受信機2台と送信機を収納可能。アルモア製。
● 19インチ、2Uサイズ
● 対応製品: UHF-R Wireless

UHF-R Wireless用アンテナ分配機

- **UA845J**
248,400円 (本体価格230,000円)
ヘリカル指向性アンテナ
- **HA-8089**
140,400円 (本体価格130,000円)
1/2波長アンテナ
- **UA8** (※)
10,368円 (本体価格9,600円)

アンテナ・ブースター

- **UA830WB**
46,440円 (本体価格43,000円)
パッシブ無指向性アンテナ
- **UA860SWB**
79,920円 (本体価格74,000円)
リモートマウント・アンテナキット
- **UA505**
6,048円 (本体価格5,600円)

アクティブ指向性アンテナ

- **UA874WB**
92,880円 (本体価格86,000円)
壁/天井取付白アンテナ
- **UA864** (※)
73,440円 (本体価格68,000円)
パッシブ・アンテナ分配キット
- **UA221**
38,880円 (本体価格36,000円)

パッシブ指向性アンテナ

- **PA805SWB**
81,000円 (本体価格75,000円)
インライン・パワーサプライ
- **UABIAS-T-J**
18,360円 (本体価格17,000円)

※運用する周波数帯域ごとに製品名が異なります。(P.81参照)

ポータブル受信機

UR5 UHF-R

新周波数帯域
(470~714MHz)

MW5 UHF-R MW

B型

ENG 環境においても極めて安定した送受信を実現。シングルチャンネル・ダイバーシティ受信機。

- フィールドや制作現場での音声を集音するポータブル受信機。デジタルカメラやビデオカメラに取り付けられるシューマウントを標準で付属。
- 特許取得の「ARC」技術(P.36参照)を搭載し、より原音に近い音質を獲得。
- 「周波数自動検索機能」や「赤外線リンク機能」により、素早いセットアップを実現。
- 受信する送信機を切り替えられる「MTxモード」搭載。使用する複数の送信機の設定をあらかじめプリセットとして保存しておく、プリセットの切り替えだけで別の送信機からの受信に素早く切り替え可能。
- モニター用のヘッドホンジャックを装備。
- オプションのリチウムイオン充電電池SB900または単3形アルカリ乾電池×2個で駆動。SB900は最大8時間の長時間駆動を実現。

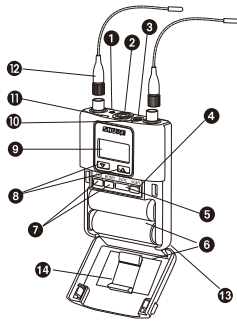

■ 各部の名称

- ①電源ON/OFFスイッチ
- ②出力コネクタ(TA3M)
- ③ヘッドホン出力コネクタ(3.5mmステレオミニ)
- ④Scanスイッチ
- ⑤赤外線(IR)ポート
- ⑥電池ボックス
- ⑦Menuスイッチ
- ⑧▲▼スイッチ
- ⑨液晶画面
- ⑩電池残量表示LED
- ⑪信号受信表示LED
- ⑫1/4波長ホイップ・アンテナ
- ⑬DCマウント受電部
- ⑭電池アダプター

■ オプション

充電電池
■ SB900
13,500円(本体価格12,500円)
●リチウムイオン充電電池。



充電器
■ SBC800
86,400円(本体価格80,000円)
●SB900専用充電器。SB900を8個同時に充電可能。3時間でフル充電、1時間で50%の急速充電も可能。



専用充電器
■ SBC200-J
54,000円(本体価格50,000円)



■ SBC200
43,200円(本体価格40,000円)
●SB900を2台充電できるドッキング型充電器。SBC200を最大3台ドッキングでき、1つの電源で運用可能。
●SBC200は電源アダプターを付属しない、ドッキング専用モデル。
※UR5、MW5は直接挿して充電できません。

ポディーバック用電源供給アダプター
■ SBC-DC
18,360円(本体価格17,000円)
●SB900充電電池を使用せず、AC電源から直接電源を供給するためのアダプター。



充電器
■ SBC100-J
12,960円(本体価格12,000円)
●SB900を1台充電できる充電器。
●AC電源からの充電のほか、USBポートからの給電も可能。



ポータブル充電器
■ SBC210-J
73,440円(本体価格68,000円)
●最大2つのSB900を同時に充電できるコンパクトな充電器。
●約3時間でフル充電が可能。



マウントプレート

■ AFP522
24,624円(本体価格22,800円)
●Anton Bauerのバッテリーにマウントするプレート。



DC電源対応マウントプレート

■ AFP522DC
73,440円(本体価格68,000円)
●Anton Bauerのバッテリーから電源をとるマウントプレート。



カメラ・シューマウント

■ AFP512
4,320円(本体価格4,000円)



TA3F→XLR3ピン、オスケーブル

■ WA451
7,128円(本体価格6,600円)



TA3F→3.5mmステレオミニプラグケーブル

■ WA461
4,104円(本体価格3,800円)



UR5/MW5専用合皮ケース

■ LC-MW5
10,800円(本体価格10,000円)

●本体をキズや衝撃からガード。(国産品)



カメラマウント例

新周波数帯域 UHF-R

UR5-XX ※末尾(-XX)は下表参照 243,000円(本体価格225,000円)

※新周波数帯域を使用する際は免許が必要です。

新周波数対応モデルの末尾「-XX」を選択してください。

モデル名末尾	G1HK	H4HK	J5HK	L3HK	M6
対応周波数	470~530MHz	518~578MHz	578~638MHz	638~698MHz	692~714MHz
UR5	—	—	○	○	○

B型10波 UHF-R MW

MW5-MABJ 237,600円(本体価格220,000円)

■ 仕様

システム性能

- 到達距離:空中線電力:約50m(2mW、10mW) ※見通しのよい屋外で使用した場合。使用環境によって異なる。
- トーン信号周波数:32kHz
- 周波数特性:50Hz~15kHz(UHF-R MW、UHF-R) ※システム全体の帯域幅はマイクヘッドにより変動。

●受信周波数UR5-XX:対応周波数帯域(上表参照)の使用可能チャンネルのうち任意の1チャンネル MW5-MABJ:B型(806~810MHz)30チャンネルのうち任意の1チャンネル ●アンテナ形式:ダイバーシティ ●RF感度:-106dBm以下(12dB SINAD) ●カメラ出力:形式/電子バランス、モノラル(TA3M) 最大出力/-5dB(マイクレベル)、+10dB(ラインレベル) ●ヘッドホン出力:形式/アンバランス、モノラル配線(3.5mmステレオミニプラグ) 最小負荷インピーダンス/9.5Ω インピーダンス/3.5Ω 最大出力レベル/100mW ●電源:単3形アルカリ乾電池、またはShureリチウムイオン充電電池SB900 ●電池寿命:最大4時間(単3形アルカリ乾電池使用時)、最大8時間(SB900) ●寸法・質量:幅65×高83×奥行22mm(除突起)、200g(単3形アルカリ乾電池×2含む) ●付属品:TA3F-XLR(オス)ケーブル(WA451)、TA3F-3.5mmステレオミニプラグケーブル(WA461)、1/4波長アンテナ×2、カメラシューマウント(AFP512)、マウンティングストラップ、90°SMAアダプター×2、ポーチ、単3形アルカリ乾電池×2、プロテクタカバー

ULX-D® Digital Wireless

新周波数帯域 B型
(470~714MHz)

デジタルならではの音響性能や信頼性に加え、Shure 独自の高効率な周波数運用テクノロジーによる圧倒的な多チャンネル性能を実現。進化を遂げたその革新性で、新次元のワイヤレスシステムを提供。

- 新周波数帯域対応
- B型最大
30ch
- Shure Plus 対応
- 赤外線リンク機能
- 周波数自動検索機能
- リモートアンテナ

High Density (ハイデンシティー)モード

High Densityモードは限られた周波数帯域で多チャンネル運用を実現するShure独自のテクノロジーです。相互変調歪みの影響を低減し、1チャンネル当たり占有する周波数帯域を350kHzから125kHzに縮小することに成功。変調帯域幅を極限まで狭くし、さらに送信機のRF出力を1mWにすることで従来の約3倍のチャンネル数での同時運用を実現しました。

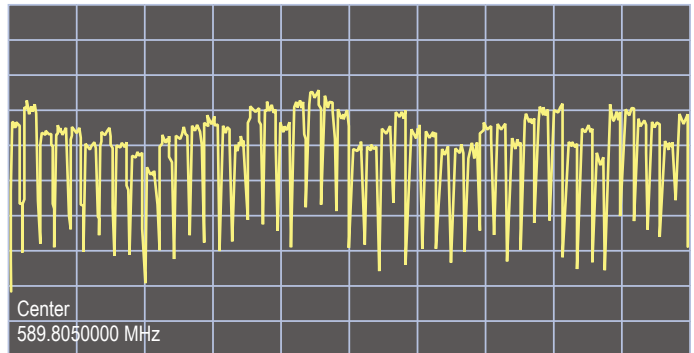

実際のスペクトラムスキャン結果。従来16チャンネルの運用であった周波数帯域で47チャンネルを運用できていることがわかります。(米国の周波数運用例)

● B型帯域使用時のハイデンシティーモードの例

B band × **30** channels

- ・同一空間の同時運用:最大30ch
- ・送信機のRF出力:1mW
- ・運用可能範囲:最大30m

近距離でより多くのチャンネルを使用する際に最適。

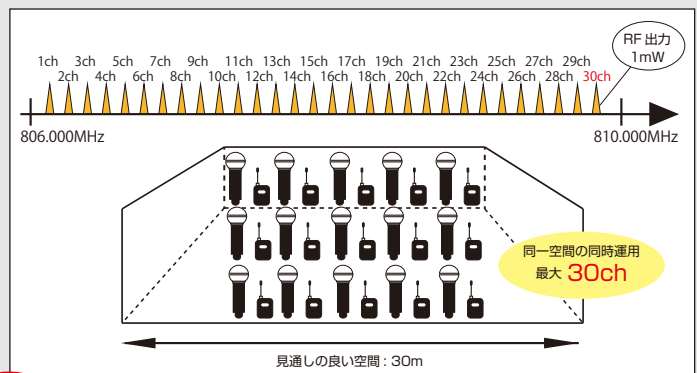

● B型帯域使用時の通常 (ノーマル) モードの例

B band × **10** channels

- ・同一空間の同時運用:最大10ch
- ・送信機のRF出力:10mW
- ・運用可能範囲:最大100m

通常のセットアップ。

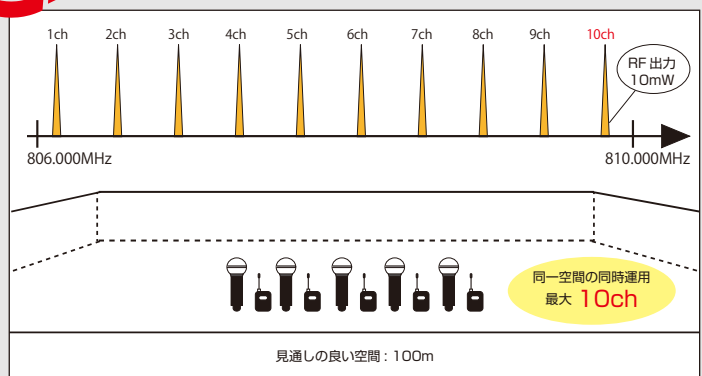

※新周波数帯域対応モデルは、20mWのRF出力も選択可能。より厳しいRF環境や長距離用途に使用します。



■ 秘匿性の高いAES-256bit暗号化処理



極めて安全性の高いAES-256bitの暗号技術を採用。運用時に毎回ランダムな暗号キーを送受信機で設定するため、盗聴の恐れを極めて少ないワイヤレス運用が可能。

- 同一周波数で別の電波が入った場合も信号をミュートし、アラートを表示。
- 暗号化設定は赤外線経由で簡単に設定可能。

■ デジタルならではの高音質



デジタル伝送を行うことでノイズに強く、ワイヤードマイクロホンに匹敵するクリアな音質を獲得。

- 24bit、48kHzの高解像デジタル処理と2.9msの非常に低いレイテンシーを実現。
- 120dBもの広大なダイナミックレンジを獲得し、低域から高域まで明瞭度の高い、クリアな音質を実現。

■ iOS用モニタリングアプリケーション「ShurePlus」に対応



ShurePlusはiTunes Storeから無償でダウンロード可能なiOSデバイス用アプリです。ShurePlusを使えばiPhoneやiPadなどのiOSデバイスからRF/オーディオレベル、電池残量、周波数割り当て状況などの重要なパラメーターをモニタリング可能。アプリ内課金を行うことで受信機の実出力レベル調整、周波数設定、ミュートなどの制御も行えます(P.41参照)

■ デジタルオーディオ・ネットワーク(ULXD4D、ULXD4Qのみ)



低レイテンシーのデジタルオーディオ・ネットワークとして世界的な評価を集めるDanteネットワーク対応のインターフェースを搭載。標準的なイーサネットケーブルで多チャンネルのデジタルネットワークを構築できます。

- ケーブルを接続するだけで自動的に機器の認識、同期を実行。Danteコントローラーからのシンプルなルーティング設定で初めての方でも簡単にネットワークを使用可能。
- ULX-Dの送信機からDante搭載ミキサーへの多チャンネル伝送はイーサネットケーブル1本のみで実行。
- DanteインターフェースはULXD4D(2chモデル)、ULXD4Q(4chモデル)に搭載。

■ ボディーバック型送信機の周波数ダイバーシティ機能(ULXD4D、ULXD4Qのみ)



2台のボディーバック型送信機を使用し、2つの異なる周波数で1つの信号を伝送する周波数ダイバーシティ機能を搭載。2つの周波数で運用しているため、一方の電波に干渉が発生してもシームレスに運用周波数をもう一方の電波に切り替えます。絶対に途切れさせたくない重要なスピーチなどに最適です。

- RF干渉や送信機の電池切れなど不測の事態に備える防御機能としても有益。
- 音途切れやノイズのない、瞬間的なチャンネル切り替え。
- ULXD4D(2chモデル)、ULXD4Q(4chモデル)で利用可能。

■ 周波数管理ソフトウェア「Wireless Workbench 6」



ULX-DはShureが無償で提供する周波数管理ソフトウェア「Wireless Workbench 6」に対応。運用中の電波状況のモニタリングから複数台の受信機の一括管理など、ワイヤレス運用に関わるほとんどの項目をコンピューター上で一元管理できます。また、Wireless Workbench 6は使用する機種と同時に運用するチャンネル数、運用を行う周波数帯域を設定するだけで最適なチャンネルプランを自動で計算。新周波数帯域のワイヤレス運用も素早く、高い精度で設定できます。(P.41参照)

Shure is READY

■ 新周波数帯域にいち早く対応

ULX-D Digital Wirelessは、特定ラジオマイクの新周波数帯域にいち早く対応。470~714MHzの帯域に対応する4モデルを用意しています。B型は移行前と同じく、最大30chの同時運用(ハイデンシティーモード使用時)が可能です。

帯域 (MHz)	470	500		600		700	714	800
-G50		470-534MHz						
-H50			534-598MHz					
-J51				572-636MHz				
-L53					632-714MHz			
-JB						806-810MHz		

ULX-D Digital Wireless

1.2GHz帯域モデルが登場!!

ULX-Dデジタル・ワイヤレスシステムに
 待望の1.2GHzモデルが登場。(2016年初頭発売予定)
 1.2GHzモデルは日本全国で運用できるうえ、
 ULX-Dの優れた機能はそのままに多チャンネル同時運用が可能。
 移動用途やホワイトスペース帯域での
 運用可能チャンネルが限られていた場所に最適です。



2016年初頭発売予定!

■ 特定ラジオマイクの周波数帯域

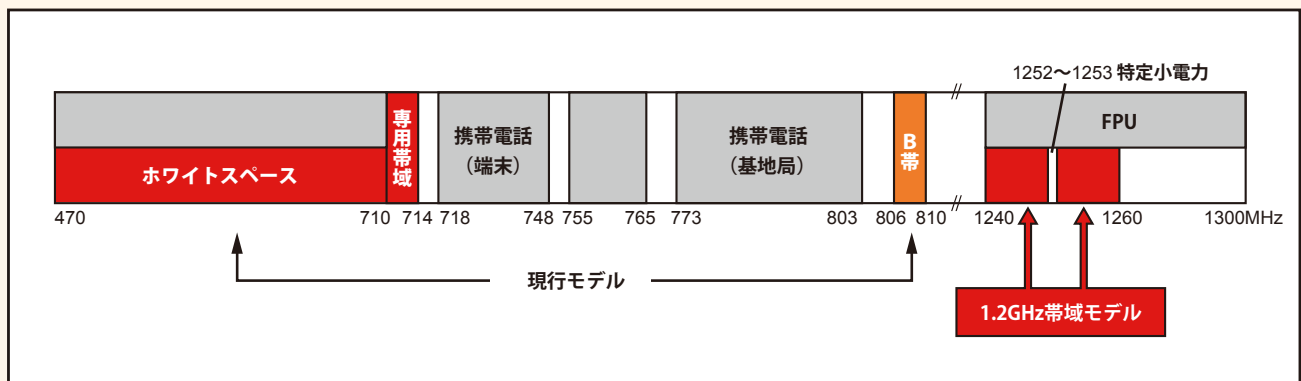

■ 日本全国で使用できる1.2GHz帯域

1.2GHz帯域は特定ラジオマイクの周波数移行の際、TVチャンネルと共用しない帯域として新たに設けられた特定ラジオマイクの運用帯域です。ホワイトスペース帯域の場合、地域により運用可能なチャンネルが異なるのに対し、1.2GHz帯域は日本全国で使用可能です。そのため、TVチャンネルの影響でホワイトスペース帯域での利用可能チャンネルが極端に少ない場所やライブツアーなど、地域を移動しながら運用する場合に最適です。

■ 約125chの同時運用を実現

ULX-Dデジタル・ワイヤレスの1.2GHzモデル(※1)は、送信機のRF出力を下げることによって圧倒的な多チャンネル運用を可能にし、通常モード時で最大46chを実現。さらに、ハイデンシティーモードなら約125ch(※2)の多チャンネル同時運用が可能です!

(※1) 運用帯域は、1240.150~1251.825MHz、1253.175~1259.850MHz
 (※2) レーダー波未検出の場合

1.2GHz帯域: 1240~1252MHz 1253~1259MHz



1.2
GHz
band

×

46ch
通常モード

125ch
ハイデンシティー
モード

■ ラインナップ

ULXD2/B58-Z16	ハンドヘルド型送信機 (BETA 58Aマイクヘッド)
ULXD2/SM58-Z16	ハンドヘルド型送信機 (SM58マイクヘッド)
ULXD1-Z16	ボディバック型送信機
ULXD4DJ-Z16	ダイバーシティ受信機 (2chモデル)
ULXD4QJ-Z16	ダイバーシティ受信機 (4chモデル)

■ アクセサリーも続々登場予定!

UA874Z16	アクティブ指向性アンテナ
PA805Z	パッシブ指向性アンテナ
UA844-Z16J	アンテナ分配器
UA845UWB-J	アンテナ分配器 (ホワイトスペース、1.2GHz双方に対応予定)
UA834Z16	アンテナ・ブースター
UA221Z	パッシブ・アンテナ分配キット

ハンドヘルド型送信機
ULXD2

新周波数帯域 B型
(470~714MHz)

最大12時間の長時間駆動。
4種類のマイクヘッドは、用途に応じて交換が可能。

- 音質に定評あるShureのワイヤード・マイクロホンから選り抜かれた4種類のマイクヘッドをラインナップ。用途に応じて簡単に交換が可能。(P.80参照)
ダイナミック型: BETA 58A、SM58
コンデンサー型: BETA 87A、BETA 87C
- 各マイクヘッドの周波数レンジをフラットな特性で伝達するデジタル・ワイヤレス技術。
- 最大120dBの広大なダイナミックレンジ。
- 新周波数対応モデルは、RF出力パワーを1mW、10mW、20mWより選択可能。B型モデルは、1mW、10mWより選択。
- 電波を発信させずに電源のみをON/OFFできる「RFミュート機能」の他、音声のみをミュートする「オーディオミュート機能」を装備。
- バックライト付きの液晶画面はグループ/チャンネル設定や、周波数、電池残量などの情報を見やすく表示。
- 高い剛性を持つメタル製ボディ。
- 電源スイッチのONロック機能とグループ/チャンネル設定のロック機能を搭載し、誤操作を防止。
- 専用リチウムイオン充電電池SB900のほか、単3形アルカリ乾電池×2個で駆動。SB900の場合は最大12時間、アルカリ乾電池の場合は最大11時間の長時間駆動を実現。

仕様

システム性能

- 到達距離: 空中線電力10mW / 約100m
- ※見通しの良い屋外で使用した場合、使用環境によって異なる。
- レイテンシー: 2.9ms以下
- 周波数特性: 30Hz~20kHz, ±1dB
- ※システム全体の帯域幅はマイクヘッドにより変動。

● 送信周波数: ULXD2-XX: 対応周波数帯域(右下表参照)の使用可能チャンネルのうち任意の1チャンネル ULXD2-JB: B型(806~810MHz) 30チャンネルのうち任意の1チャンネル ● 電波形式: G1D、G1E ● 送信出力: 新周波数帯域(470~714MHz) / 1mW、10mW、20mW B型 / 1mW、10mW ● アンテナ形式: 内蔵型ヘリカル ● 最大入力レベル(1kHz, THD1%): 145dB SPL(SM58: 代表値) ※マイクヘッドにより変動 ● ゲイン調整範囲: 0~+21dB(3dBステップ) ● 電源: 単3形アルカリ乾電池×2、もしくは専用リチウムイオン充電電池SB900 ● 電池寿命: 約11時間(アルカリ乾電池)、約12時間(SB900) ※使用環境によって異なる ● 寸法・質量: ULXD2/SM58 最大径51×全長251mm、約336g(除電池) ULXD2/B58 最大径53×全長251mm、約294g(除電池) ULXD2/B87A 最大径51×全長246mm、約308g(除電池) ULXD2/B87C 最大径51×全長246mm、約308g(除電池) ● ULXD2/KSM9、ULXD2/KSM9HS 最大径49×全長251mm、約390g(除電池) ● 付属品: 単3形アルカリ乾電池×2、マイクホルダー、3/8インチ→5/8インチ変換ねじ、充電部接点カバー、マイクポーチ

各部の名称

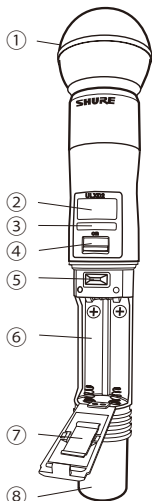

- ① マイクホンカートリッジ
- ② LCDディスプレイ
- ③ 赤外線(IR)ポート
- ④ 電源ON/OFFスイッチ
- ⑤ メニューナビゲーションボタン
- ⑥ 電池コンパートメント
- ⑦ 単3形乾電池アダプター
- ⑧ 一体型アンテナ



① SM58マイクヘッド ULXD2/SM58-XX ULXD2/SM58-JB	新周波数帯域 ※末尾(-XX)は下表参照 B型	131,760円(本体価格122,000円) 131,760円(本体価格122,000円)
② BETA 58Aマイクヘッド ULXD2/B58-XX ULXD2/B58-JB	新周波数帯域 ※末尾(-XX)は下表参照 B型	146,880円(本体価格136,000円) 146,880円(本体価格136,000円)
③ BETA 87Aマイクヘッド ULXD2/B87A-XX ULXD2/B87A-JB	新周波数帯域 ※末尾(-XX)は下表参照 B型	177,120円(本体価格164,000円) 177,120円(本体価格164,000円)
④ BETA 87Cマイクヘッド ULXD2/B87C-XX ULXD2/B87C-JB	新周波数帯域 ※末尾(-XX)は下表参照 B型	177,120円(本体価格164,000円) 177,120円(本体価格164,000円)
⑤ KSM9マイクヘッド ULXD2/KSM9-XX ULXD2/KSM9-JB	新周波数帯域 ※末尾(-XX)は下表参照 B型	280,800円(本体価格260,000円) 280,800円(本体価格260,000円)
⑥ KSM9HSマイクヘッド(高感度モデル) ULXD2/KSM9HS-XX ULXD2/KSM9HS-JB	新周波数帯域 ※末尾(-XX)は下表参照 B型	280,800円(本体価格260,000円) 280,800円(本体価格260,000円)

※新周波数帯域を使用する際は免許が必要です。

新周波数対応モデルの末尾「-XX」を選択してください。

モデル名末尾	G50	H50	J51	L53
対応周波数	470~534MHz	534~598MHz	572~636MHz	632~714MHz

オプション

<p>充電電池</p> <p>■ SB900 13,500円(本体価格12,500円) ● リチウムイオン充電電池。</p> <p>充電器</p> <p>■ SBC800 86,400円(本体価格80,000円) ● SB900専用充電器。SB900を8個同時に充電できる。3時間でフル充電、1時間で50%の急速充電も可能。</p> <p>充電器</p> <p>■ SBC200-J 54,000円(本体価格50,000円)</p> <p>■ SBC200 43,200円(本体価格40,000円) ● ULXD2ハンドヘルド型送信機またはポディーパック型送信機を2台充電できるドッキング型充電器。SB900のみでも充電可能。SBC200を最大3台ドッキングでき、1つの電源で運用可能。 ● SBC200は電源アダプターを付属しない、ドッキング専用モデル。</p>	<p>ポータブル充電器</p> <p>■ SBC210-J 73,440円(本体価格68,000円) ● 最大2つのSB900を同時に充電できるコンパクトな充電器。 ● 約3時間でフル充電が可能。</p> <p>交換用マイクヘッド (P.80参照)</p> <p>マイクホルダー</p> <p>■ WA371 3,672円(本体価格3,400円)</p> <p>充電器</p> <p>■ SBC100-J 12,960円(本体価格12,000円) ● SB900を1台充電できる充電器。 ● AC電源からの充電のほか、USBポートからの給電も可能。</p>
--	--

ULX-D Digital Wireless

ボディバック型送信機

ULXD1

新周波数帯域 B型
(470~714MHz)

軽量で高い剛性を備えたボディバック型送信機。
不測の事態に備える周波数ダイバーシティ機能も搭載。

- 質量約142gの軽量ボディ(除電池)。
- ヘッドウォーン/ラベリア/楽器用マイクロホンやギター/ベース用接続ケーブルなど多彩なアクセサリを用意。
- 20Hz~20kHzの周波数レンジをフラットな特性で伝達するデジタル・ワイヤレス技術。
- 最大120dBの広大なダイナミックレンジ。
- 新周波数対応モデルは、RF出力パワーを1mW、10mW、20mWより選択可能。B型モデルは、1mW、10mWより選択。
- バックライト付きの液晶画面はグループ/チャンネル設定や、周波数、電池残量などの情報を見やすく表示。
- 軽量ながら、高い剛性を持つメタル製ボディ。
- 電源スイッチのONロック機能とグループ/チャンネル設定のロック機能を搭載し、誤操作を防止。
- 多チャンネルモデル(ULXD4D、ULXD4Q)と運用する場合、ULXD1を2台使用することで周波数ダイバーシティ機能を設定可能。
- 専用リチウムイオン充電電池SB900のほか、単3形アルカリ乾電池×2個で駆動。SB900の場合は最大12時間、アルカリ乾電池の場合は最大11時間の長時間駆動を実現。

仕様

システム性能

- 到達距離：空中線電力10mW/約100m ※見通しの良い屋外で使用した場合。使用環境によって異なる。
- レイテンシー：2.9ms以下
- 周波数特性：20Hz~20kHz、±1dB
※システム全体の帯域幅はマイクヘッドにより変動。

● 送信周波数:ULXD1-XX:対応周波数帯域(右表参照)の使用可能チャンネルのうち任意の1チャンネル ULXD1-JB:B型(806~810MHz)30チャンネルのうち任意の1チャンネル ● 電波形式:G1D、G1E ● 送信出力:新周波数帯域(470~714MHz)/1mW、10mW、20mW B型/1mW、10mW ● アンテナ形式:1/4波長ホイップ、50Ω ● 最大入力レベル(1kHz、THD1%):8.5dBV(パッドOFF)、20.5dBV(パッドON、30Vpp) ● ゲイン調整範囲:0~+21dB(3dBステップ) ● 電源:単3形アルカリ乾電池×2、もしくは専用リチウムイオン充電電池SB900 ● 電池寿命:約11時間(アルカリ乾電池)、約12時間(SB900) ※使用環境によって異なる ● 寸法・質量:幅66×高86×奥行23mm、約142g(除電池) ● 付属品:単3形アルカリ乾電池×2、マイクポーチ

各部の名称

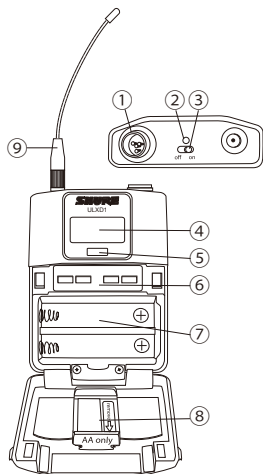

- 1 4pin入力コネクタ
- 2 電源状態表示LED
- 3 電源ON/OFFスイッチ
- 4 LCDディスプレイ
- 5 赤外線(IR)ポート
- 6 メニューナビゲーションボタン
- 7 電池コンパートメント
- 8 単3形乾電池アダプター
- 9 1/4波長ホイップアンテナ



ULXD1-XX 新周波数帯域 ※末尾(-XX)は下表参照 131,760円(本体価格122,000円)
ULXD1-JB B型 131,760円(本体価格122,000円)

※新周波数帯域を使用する際は免許が必要です。

新周波数対応モデルの末尾「-XX」を選択してください。

モデル名末尾	G50	H50	J51	L53
対応周波数	470~534MHz	534~598MHz	572~636MHz	632~714MHz

オプション

充電電池
■ SB900 13,500円(本体価格12,500円)
● リチウムイオン充電電池。



ボディバック用電源供給アダプター
■ SBC-DC 18,360円(本体価格17,000円)
● SB900充電電池を使用せず、AC電源から直接電源を供給するためのアダプター。



充電器
■ SBC800 86,400円(本体価格80,000円)
● SB900専用充電器。SB900を8個同時に充電可能。3時間でフル充電、1時間で50%の急速充電も可能。



ポータブル充電器
■ SBC210-J 73,440円(本体価格68,000円)
● 最大2つのSB900を同時に充電できるコンパクトな充電器。
● 約3時間でフル充電が可能。



充電器
■ SBC200-J 54,000円(本体価格50,000円)
■ SBC200 43,200円(本体価格40,000円)
● ULXDハンドヘルド型送信機またはボディバック型送信機を2台充電できるドッキング型充電器。SB900のみでも充電可能。SBC200を最大3台ドッキングでき、1つの電源で運用可能。
● SBC200は電源アダプターを付属しない、ドッキング専用モデル。



■ ボディバック型送信機用マイクロホン (P.76~79参照)

ボディバック型送信機用入力コネクタロック金具
■ WA340 3,888円(本体価格3,600円)
● 接続ケーブルの脱落を防止するロック金具。



充電器
■ SBC100-J 12,960円(本体価格12,000円)
● SB900を1台充電できる充電器。
● AC電源からの充電のほか、USBポートからの給電も可能。



ダイバーシティ受信機

ULXD4

新周波数帯域 B型
(470~714MHz)

1ch、2ch、4chの豊富なラインナップを用意。
2ch、4chモデルはオーディオサミング機能も搭載。

- 20Hz~20kHzデジタルならではのフラットな周波数特性。
- 「周波数自動検索機能」や「赤外線リンク機能」により、素早いセットアップを実現。
- 規定レベル以上の干渉が発生するとフロントパネルにアラートが表示され、画面がフラッシュ。
- 受信機側でゲイン調整のほとんどを行える60dBものシステムゲイン。
- AES-256bit方式の暗号化で極めて秘匿性の高いワイヤレス運用を実現。
- 操作性に優れた専用ソフトウェア「Wireless Workbench 6」を使えば、PCとのイーサネット接続が可能。複数台の受信機設定や、送信機の電池情報の確認、ミュートなどの制御をPC上から実行可能。
- タッチパネル式の外部コントローラーとして定評あるAMX、Crestronからの制御に対応。
- 過酷な環境にも対応する堅牢なメタル製シャーシを採用。
- 視認性の高い液晶ディスプレイを搭載し、各種設定から送信機の電池残量などを表示。また、RFレベルは5段階、オーディオレベルは6段階のLEDメーターで表示。

多チャンネルモデルULXD4D、ULXD4Qの追加機能

- 1本のイーサネットケーブルで多チャンネルのデジタル音声信号を伝送するデジタルオーディオネットワークDante対応インターフェースを搭載。
- 複数のチャンネルをミックスして出力するオーディオサミング機能を搭載。
- RFカスケード出力を搭載しているため、複数の受信機でアンテナを共有して運用可能。
- ボディパック型送信機2台を使用することで、2つの異なる周波数で1つの信号を伝送する周波数ダイバーシティ機能を搭載。絶対に途切れさせたくない重要なプレゼンターのスピーチ等に最適。

オーディオサミング設定(ULXD4D、ULXD4Qのみ)

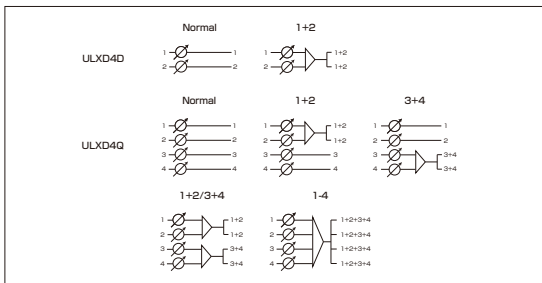

各部の名称

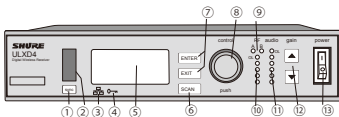

ULXD4 フロントパネル

- ① 同期ボタン
- ② 赤外線(IR)ポート
- ③ ネットワークアイコン
- ④ 暗号化アイコン
- ⑤ LCDディスプレイ
- ⑥ スキャンボタン
- ⑦ メニューナビゲーションボタン
- ⑧ コントロールホイール
- ⑨ RFダイバーシティLED
- ⑩ RF LEDメーター
- ⑪ オーディオLEDメーター
- ⑫ ゲイン調整ボタン
- ⑬ 電源ON/OFFスイッチ

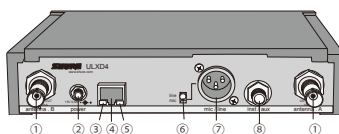

ULXD4 リアパネル

- ① RFアンテナ入力コネクタ
- ② 電源ジャック
- ③ ネットワーク速度LED
- ④ イーサネットポート
- ⑤ ネットワークステータスLED
- ⑥ Line/Mic切替スイッチ
- ⑦ バランス出力コネクタ(XLR3ピン、オス)
- ⑧ 擬似バランス出力コネクタ(フォンジャック)

1チャンネルモデル



- ULXD4-XX 新周波数帯域 ※末尾(-XX)は下表参照 239,760円(本体価格222,000円)
- ULXD4-AB B型 239,760円(本体価格222,000円)

2チャンネルモデル



- ULXD4D-XX 新周波数帯域 ※末尾(-XX)は下表参照 583,200円(本体価格540,000円)
- ULXD4D-AB B型 583,200円(本体価格540,000円)

4チャンネルモデル



- ULXD4Q-XX 新周波数帯域 ※末尾(-XX)は下表参照 1,077,840円(本体価格998,000円)
- ULXD4Q-AB B型 1,077,840円(本体価格998,000円)

※新周波数帯域を使用の際は免許が必要です。

新周波数対応モデルの末尾「-XX」を選択してください。

モデル名末尾	G50	H50	J51	L53
対応周波数	470~534MHz	534~598MHz	572~636MHz	632~714MHz

仕様

システム性能

- 到達距離：空中線電力10mW / 約100m ※見通しの良い屋外で使用した場合。使用環境によって異なる。
- レイテンシー：2.9ms以下
- 周波数特性：ULXD2 / 30Hz~20kHz, ±1dB ULXD1 / 20Hz~20kHz, ±1dB
※システム全体の帯域幅はマイクヘッドにより変動。

● 受信チャンネル数: 1チャンネル(ULXD4)、2チャンネル(ULXD4D)、4チャンネル(ULXD4Q) ● 受信周波数: -XX:対応周波数帯域(上表参照)、-AB:B型(806~810MHz) ● アンテナ入力: 実効インピーダンス / 50Ω コネクタ: BNC アクティブアンテナ用電源電圧 / DC12V、最大170mA(ULXD4) / 最大150mA(ULXD4D / ULXD4Q) ● RF感度: -98dBm@10-5 BER ● 音声出力: 形式 / バランス(XLR3ピン、オス)、擬似バランス(フォンジャック、ULXD4のみ) インピーダンス / バランス・擬似バランス: 100Ω、アンバランス(ULXD4のみ): 50Ω 最大出力レベル / バランス: +18dBV(ライン)、-12dBV(マイク) ● ネットワーク: インターフェース / デュアルポートイーサネット10/100Mbps、1Gbps 最大ケーブル長 / 100m ※ケーブルの種類や接続する機器によって使用できるケーブルの長さは異なります。 ● 電源: ULXD4 / 付属のACアダプター(AC100V、50/60Hz) ULXD4D / AC100V、50/60Hz、26W ULXD4Q / AC100V、50/60Hz、32W ● 寸法・質量: ULXD4 / 幅191×高42×奥行149mm、924g(除アンテナ) ULXD4D / 幅482×高42×奥行274mm、3.4kg(除アンテナ) ULXD4Q / 幅482×高42×奥行274mm、3.5kg(除アンテナ) ● 付属品: 1/2波長アンテナ×2(ULXD4-G50:UA8-470-542、ULXD4-H50:UA8-518-598、ULXD4-J51:UA8-554-638、ULXD4-L53:UA8-596-714、ULXD4-AB:UA8-740-814)、ACアダプター(ULXD4のみ)、電源ケーブル(ULXD4D/ULXD4Qのみ)、ラックマウント金具大・小×各1(ULXD4のみ)、ハードウェアキット一式、50Ω同軸ケーブル(約50cm)×2、BNCバルクヘッドアダプター×2、イーサネットケーブル(約175cm)×1

オプション (P.80~81参照)

- | | | |
|---|--|---|
| アンテナ分配器
■ UA844SWB-J
172,800円(本体価格160,000円) | アンテナブースター
■ UA830WB
46,440円(本体価格43,000円) | アクティブ指向性アンテナ
■ UA874WB
92,880円(本体価格86,000円) |
| パッシブ指向性アンテナ
■ PA805SWB
81,000円(本体価格75,000円) | パッシブ無指向性アンテナ
■ UA860SWB
79,920円(本体価格74,000円) | 壁 / 天井取付白アンテナ
■ UA864(※)
73,440円(本体価格68,000円) |
- 1/2 波長アンテナ
■ UA8(※)
10,368円(本体価格9,600円) ※運用する周波数帯域ごとに製品名が異なります。(P.81参照)

QLX-D® Digital Wireless

新周波数帯域 (534~714MHz) B型

原音の瑞々しさを忠実に再現する
24bitデジタルオーディオ・クオリティに
信頼性の高いセキュリティー機能を搭載。
シンプルなシステム設定と操作性をコストパフォーマンス高く実現した
デジタル・ワイヤレスのネクストスタンダード。

- 新周波数帯域対応
- B型最大 10ch
- Shure Plus 対応
- 赤外線リンク機能
- 周波数自動検索機能
- リモートアンテナ



QLX-Dは、デジタルならではの高性能をコストパフォーマンス高く実現したデジタル・ワイヤレスシステムです。

原音の瑞々しいニュアンスを余すところ無く伝える24bitデジタルクオリティの伝送は会議システムの收音だけではなく、商業施設のイベント、各種パフォーマンスにも十分に対応。120dBを超える広範なダイナミックレンジも確保し、幅広い音声を明瞭度高く收音します。

また、信号の伝送には米軍でも採用されている極めて秘話性の高いAES-256bitの暗号化処理を採用。ランダムな暗号キーを送受信機同士で設定することで傍受の危険性を極限まで抑えたワイヤレス運用が可能。高品位な会議收音を高いセキュリティーで実現します。

■ 秘匿性の高いAES-256bit暗号化処理



極めて安全性の高いAES-256bitの暗号技術を採用。運用時に毎回ランダムな暗号キーを送受信機で設定するため、盗聴の恐れが極めて少ないワイヤレス運用が可能。

- 同一周波数で別の電波が入った場合も信号をミュートし、アラートを表示。
- 暗号化設定は赤外線経由で簡単に設定可能。

■ デジタルならではの高音質



デジタル伝送を行うことでノイズに強く、ワイヤードマイクロホンに匹敵するクリアな音質を獲得。

- 24bit、48kHzの高解像デジタル処理と2.9msの非常に低いレイテンシーを実現。
- 120dBもの広大なダイナミックレンジを獲得し、低域から高域まで明瞭度の高い、クリアな音質を実現。

■ iOS用モニタリングアプリケーション「ShurePlus」に対応



ShurePlusはiTunes Storeから無償でダウンロード可能なiOSデバイス用アプリです。ShurePlusを使えばiPhoneやiPadなどのiOSデバイスからRF/オーディオレベル、電池残量、周波数割り当て状況などの重要なパラメーターをモニタリング可能。アプリ内課金を行うことで受信機の出カレベル調整、周波数設定、ミュートなどの制御も行えます。(P.41参照)

■ 周波数管理ソフトウェア「Wireless Workbench 6」



QLX-DはShureが無償で提供する周波数管理ソフトウェア「Wireless Workbench 6」に対応。運用中の電波状況のモニタリングから複数台の受信機の一括管理など、ワイヤレス運用に関わるほとんどの項目をコンピューター上で一元管理できます。また、Wireless Workbench 6は使用する機種と同時に運用するチャンネル数、運用を行う周波数帯域を設定するだけで最適なチャンネルプランを自動で計算。新周波数帯域のワイヤレス運用も素早く、高い精度で設定できます。(P.41参照)

Shure is READY

■ 新周波数帯域に対応

QLX-D Digital Wirelessは、特定ラジオマイクの新周波数帯域に対応。534~714MHz帯域に対応する4モデルを用意しています。
B型は最大10chの同時運用が可能です。

帯域 (MHz)	470	500		600		700	714	800
-H53				534-598MHz				
-J51				572-636MHz				
-L53							632-714MHz	
-JB								806-810MHz

QLX-D Digital Wireless

ハンドヘルド型送信機

QLXD2

新周波数帯域 B型
(534~714MHz)

デジタルならではの高音質と
Shureの誇る伝統のマイクヘッドを融合。

- 音質に定評あるShureのワイヤード・マイクロホンから選り抜かれた5種類のマイクヘッドをラインナップ。用途に応じて簡単に交換が可能。(P.80参照)
ダイナミック型:BETA 58A、SM58
コンデンサー型:BETA 87A、BETA 87C、SM86
- 各マイクヘッドの周波数レンジを極めてフラットな特性で伝達するデジタル・ワイヤレス技術。
- 120dBを超える広大なダイナミックレンジ。
- RF出力パワーは1mW、10mWで設定可能。
- バックライト付きの液晶画面はグループ/チャンネル設定や周波数、電池残量などの情報を視認性高く表示。
- 高い剛性を持つメタル製ボディ。
- 電源スイッチのONロック機能と周波数ロック機能を搭載し、誤操作を防止。
- 専用リチウムイオン充電電池SB900のほか、単3形アルカリ乾電池×2で駆動。SB900の場合は最大10時間、アルカリ乾電池の場合は最大9時間の長時間駆動を実現。

仕様

システム性能

- 到達距離：空中線電力10mW / 約100m
※見通しの良い屋外で使用した場合、使用環境によって異なる。
- レイテンシー：2.9ms以下
- 周波数特性：20Hz~20kHz、±1dB
※システム全体の帯域幅はマイクヘッドにより変動。

● 送信周波数:QLXD2-XX:対応周波数帯域(右下表参照)の使用可能チャンネルのうち任意の1チャンネル QLXD2-JB:B型(806~810MHz)30チャンネルのうち任意の1チャンネル ● 電波形式:G1D、G1E ● 送信出力:新周波数帯域(534~714MHz) / 1mW、10mW、B型 / 1mW、10mW ● アンテナ形式:内蔵型ヘリカル ● 最大入力レベル(1kHz、THD1%):145dB SPL(SM58:代表値)※マイクヘッドにより変動 ● ゲイン調整範囲:0~+21dB(3dBステップ) ● 電源:単3形アルカリ乾電池×2、もしくは専用リチウムイオン充電電池SB900 ● 電池寿命:約9時間(アルカリ乾電池)、約10時間(SB900) ※使用環境によって異なる ● 寸法・質量:QLXD2/SM58 最大径51×全長251mm、約329g(除電池) QLXD2/SM86 最大径49×全長247mm、約292g(除電池) QLXD2/B58 最大径52×全長251mm、約287g(除電池) QLXD2/B87A 最大径50×全長246mm、約301g(除電池) QLXD2/B87C 最大径50×全長246mm、約301g(除電池) ● 付属品:単3形アルカリ乾電池×2、マイクホルダー、3/8インチ→5/8インチ交換ねじ、充電部接点カバー、マイクポーチ



①SM58マイクヘッド QLXD2/SM58-XX	新周波数帯域 ※末尾(-XX)は下表参照	91,800円(本体価格85,000円)
QLXD2/SM58-JB	B型	91,800円(本体価格85,000円)
②SM86マイクヘッド QLXD2/SM86-XX	新周波数帯域 ※末尾(-XX)は下表参照	101,520円(本体価格94,000円)
QLXD2/SM86-JB	B型	101,520円(本体価格94,000円)
③BETA 58Aマイクヘッド QLXD2/B58-XX	新周波数帯域 ※末尾(-XX)は下表参照	101,520円(本体価格94,000円)
QLXD2/B58-JB	B型	101,520円(本体価格94,000円)
④BETA 87Aマイクヘッド QLXD2/B87A-XX	新周波数帯域 ※末尾(-XX)は下表参照	118,800円(本体価格110,000円)
QLXD2/B87A-JB	B型	118,800円(本体価格110,000円)
⑤BETA 87Cマイクヘッド QLXD2/B87C-XX	新周波数帯域 ※末尾(-XX)は下表参照	118,800円(本体価格110,000円)
QLXD2/B87C-JB	B型	118,800円(本体価格110,000円)

※新周波数帯域を使用する際は免許が必要です。

新周波数対応モデルの末尾「-XX」を選択してください。

モデル名末尾	H53	J51	L53
対応周波数	534~598MHz	572~636MHz	632~714MHz

各部の名称

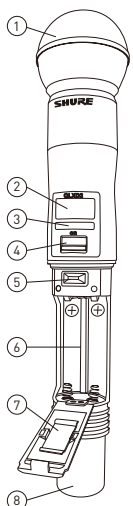

- ① マイクロホンカートリッジ
- ② LCDディスプレイ
- ③ 赤外線(IR)ポート
- ④ 電源ON/OFFスイッチ
- ⑤ メニューナビゲーションボタン
- ⑥ 電池コンパートメント
- ⑦ 単3形乾電池アダプター
- ⑧ 一体型アンテナ
- ⑨ バッテリーコンタクトカバー

オプション

充電電池

- SB900 13,500円(本体価格12,500円)
● リチウムイオン充電電池。



充電器

- SBC800 86,400円(本体価格80,000円)
● SB900専用充電器。SB900を8個同時に充電可能。3時間でフル充電、1時間で50%の急速充電も可能。



ポータブル充電器

- SBC210-J 73,440円(本体価格68,000円)
● 最大2つのSB900を同時に充電できるコンパクトな充電器。
● 約3時間でフル充電が可能。



充電器

- SBC200-J 54,000円(本体価格50,000円)
- SBC200 43,200円(本体価格40,000円)
● QLXDハンドヘルド型送信機またはボディバック型送信機を2台充電できるドッキング型充電器。SB900のみでも充電可能。SBC200を最大3台ドッキングでき、1つの電源で運用可能。
● SBC200は電源アダプターを付属しない、ドッキング専用モデル。



交換用マイクヘッド (P.80参照)

- マイクホルダー
- WA371 3,672円(本体価格3,400円)



充電器

- SBC100-J 12,960円(本体価格12,000円)
● SB900を1台充電できる充電器。
● AC電源からの充電のほか、USBポートからの給電も可能。



QLX-D Digital Wireless

ボディーバック型送信機

QLXD1

新周波数帯域 B型
(534~714MHz)

軽量ながらメタル製の筐体を採用し、高い剛性を獲得。
豊富なマイクロホンを接続可能なボディーバック型送信機。

- 質量138gの軽量ボディー(除電池)ながらメタル製シャーシを採用し、高い剛性を獲得。
- ヘッドフォン/ラベリア/楽器用マイクロホンやギター/ベース用接続ケーブルなど多彩なアクセサリを用意。
- 20Hz~20kHzの周波数レンジをフラットな特性で伝達するデジタル・ワイヤレス技術。
- 120dBを超える広大なダイナミックレンジ。
- RF出力パワーは1mW、10mWで設定可能。
- バックライト付きの液晶画面はグループ/チャンネル設定や周波数、電池残量などの情報を視認性高く表示。
- 電源スイッチのONロック機能と周波数ロック機能を搭載し、誤操作を防止。
- 専用リチウムイオン充電電池SB900のほか、単3形アルカリ乾電池×2で駆動。SB900の場合は最大10時間、アルカリ乾電池の場合は最大9時間の長時間駆動を実現。

仕様

システム性能

- 到達距離：空中線電力10mW/約100m
※見通しの良い屋外で使用した場合、使用環境によって異なる。
- レイテンシー：2.9ms以下
- 周波数特性：20Hz~20kHz、±1dB
※システム全体の帯域幅はマイクヘッドにより変動。

● 送信周波数:QLXD1-XX:対応周波数帯域(右上表参照)の使用可能チャンネルのうち任意の1チャンネル QLXD1-JB:B型(806~810MHz)30チャンネルのうち任意の1チャンネル ● 電波形式:G1D、G1E ● 送信出力:新周波数帯域(534~714MHz)/1mW、10mW、B型/1mW、10mW ● アンテナ形式:1/4波長ホイップ、50Ω ● 最大入力レベル(1kHz、THD1%):8.5dBV(7.5Vpp) ● ゲイン調整範囲:0~+21dB(3dBステップ) ● 電源:単3形アルカリ乾電池×2、もしくは専用リチウムイオン充電電池SB900 ● 電池寿命:約9時間(アルカリ乾電池)、約10時間(SB900) ※使用環境によって異なる ● 寸法・質量:幅65×高さ86×奥行23mm、約138g(除電池) ● 付属品:単3形アルカリ乾電池×2、マイクポーチ

各部の名称

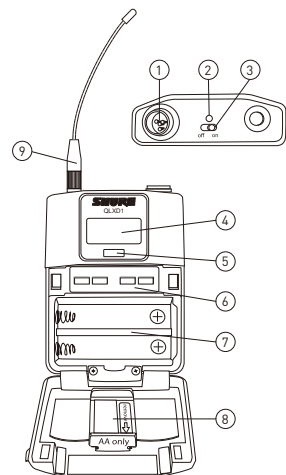

- 1 4pin入力コネクター
- 2 電源状態表示LED
- 3 電源ON/OFFスイッチ
- 4 LCDディスプレイ
- 5 赤外線(IR)ポート
- 6 メニューナビゲーションボタン
- 7 電池コンパートメント
- 8 単3形乾電池アダプター
- 9 1/4波長ホイップアンテナ



QLXD1-XX	新周波数帯域 ※末尾(-XX)は下表参照	84,240円(本体価格78,000円)
QLXD1-JB	B型	84,240円(本体価格78,000円)

※新周波数帯域を使用する際は免許が必要です。

新周波数対応モデルの末尾「-XX」を選択してください。

モデル名末尾	H53	J51	L53
対応周波数	534~598MHz	572~636MHz	632~714MHz

オプション

充電電池
■ SB900
13,500円(本体価格12,500円)
● リチウムイオン充電電池。



ボディーバック用電源供給アダプター
■ SBC-DC
18,360円(本体価格17,000円)
● SB900充電電池を使用せず、AC電源から直接電源を供給するためのアダプター。



充電器
■ SBC800
86,400円(本体価格80,000円)
● SB900専用充電器。SB900を8個同時に充電可能。3時間でフル充電、1時間で50%の急速充電も可能。



ポータブル充電器
■ SBC210-J
73,440円(本体価格68,000円)
● 最大2つのSB900を同時に充電できるコンパクトな充電器。
● 約3時間でフル充電が可能。



充電器
■ SBC200-J
54,000円(本体価格50,000円)
■ SBC200
43,200円(本体価格40,000円)
● ULDXハンドヘルド型送信機またはボディーバック型送信機を2台充電できるドッキング型充電器。SB900のみでも充電可能。SBC200を最大3台ドッキングでき、1つの電源で運用可能。
● SBC200は電源アダプターを付属しない、ドッキング専用モデル。



ボディーバック型送信機用マイクロホン
(P.76~79参照)

ボディーバック型送信機用入力コネクターロック金具
■ WA340
3,888円(本体価格3,600円)
● 接続ケーブルの脱落を防止するロック金具。



充電器
■ SBC100-J
12,960円(本体価格12,000円)
● SB900を1台充電できる充電器。
● AC電源からの充電のほか、USBポートからの給電も可能。



ダイバーシティ受信機

QLXD4J

新周波数帯域 B型
(534~714MHz)

1チャンネルモデル

先進のデジタル技術をコンパクトに凝縮した
ハーフラックサイズの1chダイバーシティ受信機。

- 20Hz~20kHzの周波数レンジをフラットな特性で伝送する24bitデジタル・ワイヤレス技術。
- 「周波数自動検索機能」や「赤外線リンク機能」により、素早いセットアップを実現。
- 受信機側でゲイン調整のほとんどを行える60dBものシステムゲイン。
- AES-256bit方式の暗号化で極めて秘匿性の高いワイヤレス運用を実現。
- 操作性に優れた専用ソフトウェア「Wireless Workbench 6」を使えば、PCとのイーサネット接続が可能。複数台の受信機設定や、送信機の電池情報の確認、ミュートの制御をPC上から実行可能。
- iOSデバイス用モニタリングアプリケーション「ShurePlus」に対応。Wi-Fiを介してiOSデバイスでQLXD-DのRFレベル、オーディオレベル、電池残量、周波数割り当て状況などの重要なパラメーターをモニタリング可能。さらにアプリ内課金を行うことでQLXD-D受信機の周波数割り当て、出力レベル調整、ミュート、ロックなども設定可能。
- 過酷な環境にも対応する堅牢なメタル製シャーシを採用。
- 視認性の高い液晶ディスプレイを搭載し、各種設定から送信機の電池残量などを表示。
- タッチパネル式の外部コントローラーとして定評あるAMX、Crestronからの制御に対応。

■ 各部の名称

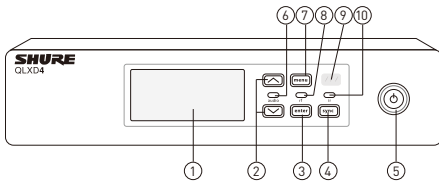

QLXD4J フロントパネル

- ① LCDディスプレイ
- ② ナビゲーションボタン
- ③ Enterボタン
- ④ 同期ボタン
- ⑤ 電源ON/OFFボタン
- ⑥ オーディオLEDメーター
- ⑦ メニューボタン
- ⑧ RF LEDメーター
- ⑨ 赤外線 (IR) ポート
- ⑩ 同期LED

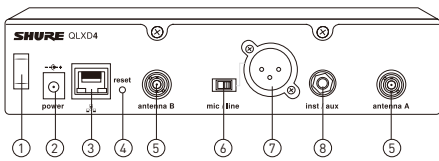

QLXD4J リアパネル

- ① コード・タイラールプ
- ② 電源ジャック
- ③ イーサネットポート
- ④ リセットボタン
- ⑤ RFアンテナ入力コネクター
- ⑥ Line/Mic切替スイッチ
- ⑦ バランス出力コネクター (XLR3ピン、オス)
- ⑧ 擬似バランス出力コネクター (フォンジャック)

■ チャンネルプラン (B型のみ)

周波数 (MHz)	グループ
806.125	1/1
806.500	1/2
806.875	1/3
807.250	1/4
807.625	1/5
808.000	1/6
808.500	1/7
808.875	1/8
809.250	1/9
809.625	1/10

※左の数字はグループ、右の数字はチャンネルを表しています。
※新周波数帯域のチャンネルプランは、地域によって異なります。

- QLXD4J-XX 新周波数帯域 ※末尾(-XX)は下表参照 157,680円 (本体価格146,000円)
- QLXD4J-JB B型 157,680円 (本体価格146,000円)

※新周波数帯域を使用する際は免許が必要です。

新周波数対応モデルの末尾「-XX」を選択してください。

モデル名末尾	H53	J51	L53
対応周波数	534~598MHz	572~636MHz	632~714MHz

■ 仕様

システム性能

- 到達距離：空中線電力10mW/約100m ※見通しの良い屋外で使用した場合。使用環境によって異なる。
- レイテンシー：2.9ms以下
- 周波数特性：20Hz~20kHz、±1dB ※システム全体の帯域幅はマイクヘッドにより変動。

- 受信チャンネル数:1 ● 受信周波数:-XX:対応周波数帯域(上表参照)、-JB:B型(806~810MHz) ● アンテナ入力:実行インピーダンス/50Ω コネクター/BNC ● RF感度:-97dBm@10-5 BER ● 音声出力:形式/バランス(XLR3ピン、オス)、擬似バランス(フォン) インピーダンス/バランス:擬似バランス:100Ω、アンバランス:50Ω 最大出力レベル/バランス:+18dBV(ライン)、-12dBV(マイク)、+12dBV(フォン) ● ネットワーク:インターフェース/シングルポートEthernet 10/100Mbps 最大ケーブル長/100m ● 電源:付属のACアダプター(AC100V、50/60Hz) ● 寸法:質量:幅197×高41×奥行151mm(除突起部)、777g(除アンテナ) ● 付属品:1/2波長アンテナ×2(QLXD4J-H53:UA8-518-598、QLXD4J-J51:UA8-554-638、QLXD4J-L53:UA8-596-714、QLXD4J-JB:UA8-740-814)、ACアダプター、ラックマウント金具大・小×各1、50Ω同軸ケーブル(約50cm)×2、BNCバルクヘッドアダプター×2

■ オプション (P.80~81参照)

アンテナ分配器

- UA844SWB-J 172,800円 (本体価格160,000円)



アンテナ・ブラスター

- UA830WB 46,440円 (本体価格43,000円)



インライン・パワー・サプライ

- UABIAS-T-J 18,360円 (本体価格17,000円)
- UA830WBを使用する際に必要となります。



アクティブ指向性アンテナ

- UA874WB 92,880円 (本体価格86,000円)



パッシブ指向性アンテナ

- PA805SWB 81,000円 (本体価格75,000円)



パッシブ無指向性アンテナ

- UA860SWB 79,920円 (本体価格74,000円)



壁/天井取付白アンテナ

- UA864 73,440円 (本体価格68,000円)
- ※運用する周波数帯域ごとに製品名が異なります。(P.81参照)



1/2 波長アンテナ

- UA8 10,368円 (本体価格9,600円)
- ※運用する周波数帯域ごとに製品名が異なります。(P.81参照)



FP Wireless B型

ENG収録をコストパフォーマンス高く実現。
高品位な音響性能と多様なコンポーネントに設置できる汎用性を両立。
屋外での機動性を発揮できる、小型で堅牢なワイヤレスシステムです。



※設備環境・条件等によって異なる

ハンドヘルド型送信機

FP2 B型

※在庫限り

FP2/SM58 カーディオイド 43,200円(本体価格40,000円)
FP2/VP68 無指向性 51,840円(本体価格48,000円)

明瞭でクリアなサウンドは屋外收音に最適。

- SM58マイクヘッドとVP68マイクヘッドの2モデルを用意。VP68は、無指向性、コンデンサー型でインタビューに最適。
- 操作ロック、IR/RF同期、ローバッテリーなどを表示するLEDインジケータを搭載。
- 単3形アルカリ乾電池×2個で動作し、最大約12時間の長時間駆動を実現。付属品:単3形アルカリ乾電池×2、ソフトケース、マイクホルダー(WA371)

■ オプション

- 交換用マイクヘッド (P.80参照)
- ミュートスイッチ・ユニット (P.80参照)



FP2/SM58

FP2/VP68



■ 各部の名称

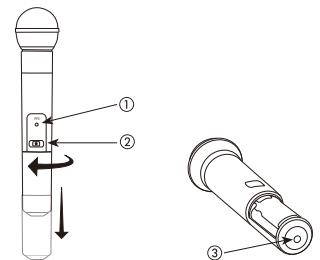

- ① インジケータLED
- ② 電源ON/OFFスイッチ
- ③ 赤外線(IR)ポート

ボディバック型送信機

FP1 B型

32,400円(本体価格30,000円)

※在庫限り

長時間の収録にも負担にならない軽量設計。

- 堅牢、軽量なプラスチックを採用し、質量わずか81g。
- 操作ロック、IR/RF同期、ローバッテリーなどを表示するLEDインジケータを搭載。
- 単3形アルカリ乾電池×2個で動作し、最大約12時間の長時間駆動を実現。付属品:単3形アルカリ乾電池×2、ソフトケース

■ オプション

- ボディバック型送信機用マイクロホン (P.76~79参照)
- 接続ケーブル、リモート・ミュートスイッチ等その他のアクセサリ (P.79参照)

■ 仕様

システム性能

- 到達距離:約60m(空中線電力10mW)
※見通しの良い屋外で使用した場合。使用環境によって異なる。
- トーン信号周波数:32.768kHz
- 周波数特性:45Hz~15kHz、±2dB ※システム全体の帯域幅はマイクヘッドにより変動

FP5受信機仕様

- 受信周波数:B型(806~810MHz)30チャンネルのうち任意の1チャンネル
- RF感度:-108dBm(12dB SINAD)
- 音声出力形式/TA3F.擬似バランス インピーダンス/200Ω 最大出力レベル/-5dBV(600Ω負荷)
- 電源:単3形乾電池×2
- 電池寿命:最大12時間(単3形アルカリ乾電池使用時) ※使用環境によって異なる。
- 寸法・質量:幅64×高108×奥行19mm(除アンテナ、クリップ、突起)、81g(除乾電池)



■ 各部の名称

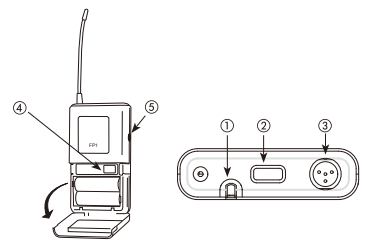

- ① インジケータLED
- ② 電源ON/OFFスイッチ
- ③ 4pin入カコネクタ
- ④ 赤外線(IR)ポート
- ⑤ 音声入力調整ゲイン

FP1/FP2/FP3送信機仕様

- 送信周波数:B型(806~810MHz)14チャンネルのうち任意の1チャンネル
- 電波形式:F3E
- 送信出力:10mW
- アンテナ形式:FP1 1/4波長ホイップ、50Ω FP2-FP3 内蔵式ホイップ、50Ω
- 最大入力レベル:FP2 +2dBV(ゲイン調整スイッチ[-10dB]時)
- 入力インピーダンス:FP3 9kΩ
- ゲイン調整範囲:FP1 -10~+20dBV
FP2 -8dBV(ゲイン調整スイッチ[0dB]時)、+2dBV(ゲイン調整スイッチ[-10dB]時)
FP3 0~+40dBV
- 入カコネクタ:FP1 TA4M FP3 XLR
- 電源:単3形乾電池×2
- 電池寿命:最大12時間(単3形アルカリ乾電池使用時) ※使用環境によって異なる
- 寸法・質量:FP1 幅64×高108×奥行19mm(除アンテナ、クリップ、突起)、81g(除乾電池)
FP2 最大径51×全長254mm、290g(除乾電池)
FP3 幅36×高117×奥行43mm(除アンテナ、クリップ、突起)、160g(除乾電池)

- 特許取得の音声レベル圧縮技術「ARC (Audio Reference Comping)」を搭載し、優れた音質を獲得 (P.36参照)。
- 素早いセットアップを実現する周波数自動検索機能や赤外線リンク機能を装備。
- ボディに堅牢、軽量なプラスチックを採用した小型モデル。長時間の収録にも負担にならず、現場の機動性を発揮できます。
- 多様なコンポーネントに柔軟に対応できる多彩なアクセサリを標準で付属。

プラグオン送信機

FP3 B 型 75,600円 (本体価格70,000円)

※在庫限り

既存のワイヤードマイクをFP Wirelessで運用できるプラグオン送信機。

- ワイヤード・マイクロホン用XLRコネクターを取り付けるだけで、FP Wirelessの送信機として運用可能。
- 人間工学に基づいた手に馴染むデザイン。
- 操作ロック、IR/RF同期、ローバッテリーなどを表示するLEDインジケータを搭載。
- 単3形アルカリ乾電池×2個で動作し、最大約12時間の長時間駆動を実現。
付属品:単3形アルカリ乾電池×2、ソフトケース、保護カバー/ベルトクリップホルダー (AFP301)



■各部の名称

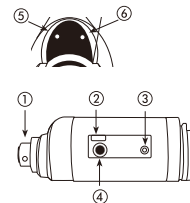

- ① XLRコネクター
- ② 赤外線 (IR) ポート
- ③ 電源ON/OFFスイッチ
- ④ 音声入力調整ゲイン
- ⑤ 音声入力レベルインジケータ
- ⑥ インジケータLED



ポータブル・ダイバーシティ受信機

FP5 B 型 59,400円 (本体価格55,000円)

※在庫限り

安定した受信を実現するダイバーシティ型ポータブル受信機。

- ポータブル用に設計された小型受信機。カメラに取り付けられるカメラシューマウントや受信機用変換ケーブルを標準で付属。
- 単3形アルカリ乾電池×2個で動作し、最大約12時間の長時間駆動を実現。
- ローバッテリーなどを表示するLEDインジケータを搭載。
付属品:単3形アルカリ乾電池×2、マウンティングストラップ、カメラシューマウント (AFP511)、TA3F-XLR (オス) ケーブル (WA451)、TA3F-3.5mm ステレオミニプラグケーブル (WA461)



■各部の名称

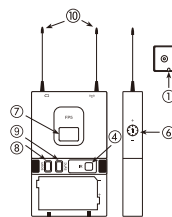

- ① 電源LED
- ② RF LED
- ③ 電源ON/OFFスイッチ
- ④ 赤外線 (IR) ポート
- ⑤ 音声出力コネクター (TA3M)
- ⑥ 音声出力調整ゲイン
- ⑦ LCDディスプレイ
- ⑧ スキャンボタン
- ⑨ 同期ボタン
- ⑩ ダイバーシティ受信用アンテナ



■ パッケージ製品 ※在庫限り

SM58 ハンドヘルドシステム

FP25/SM58

90,720円 (本体価格84,000円)

- 受信機:FP5×1
- 送信機:FP2×1
- マイクロホン:SM58ヘッド

VP68 ハンドヘルドシステム

FP25/VP68

99,360円 (本体価格92,000円)

- 受信機:FP5×1
- 送信機:FP2×1
- マイクロホン:VP68ヘッド

ボディバックシステム

FP15

81,000円 (本体価格75,000円)

- 受信機:FP5×1
- 送信機:FP1×1

FP3 ハンドヘルドシステム

FP35

113,400円 (本体価格105,000円)

- 受信機:FP5×1
- 送信機:FP3×1

■ チャンネルプラン

FP Wirelessは周波数自動検索機能により、空いているチャンネルを自動で検索します。手動で設定する際に2チャンネル以上を同時に運用する場合は、同一グループ内のチャンネルを選択してください。

周波数 (MHz)	グループ					
	1	2	3	4	5	6
806.125			3/1		5/1	
806.250	1/1					6/1
806.375		2/1				
806.500				4/1		
807.250						6/2
807.375			3/2	4/2	5/2	
807.500	1/2					
808.375					5/3	
808.500						6/3
808.625		2/2		4/3		
809.375						6/4
809.500			3/3			
809.625	1/3			4/4		
809.750		2/3			5/4	

※左の数字はグループ、右の数字はチャンネルを表しています。

BLX Wireless

B型

簡単に運用できるシンプルな操作性。
多様なアプリケーションに対応するセットモデルを豊富にラインナップ。

最大
6
※1
波

A R C
採用

周波数
自動検索
機能

リモート
アンテナ
※2

※1 設備環境・条件等によって異なる
※2 ラックマウントモデルのみ

ハンドヘルド型送信機

BLX2

B型

BLX2/B58	BETA 58Aマイクヘッド	オープンブライス
BLX2/SM58	SM58マイクヘッド	オープンブライス
BLX2/PG58	PG58マイクヘッド	オープンブライス

Shureの定評あるマイクヘッドを搭載し、
プロフェッショナルクオリティのサウンドを実現。

- 世界中のSRシーンで圧倒的な支持を集めるSM58、BETA 58Aなどのマイクヘッドを搭載したハンドヘルド型送信機を用意。
- 電源スイッチのONロック機能とチャンネル設定のロック機能を搭載し、誤操作を防止。

オプション

マイクホン識別用IDキャップ

WA621

オープンブライス
●黄、青、赤、緑、白の5個セット

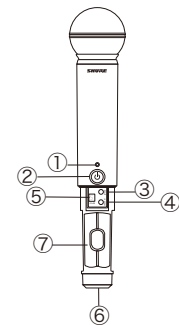

各部の名称

- LEDインジケーター
- 電源ボタン
- groupボタン
- channelボタン
- LEDディスプレイ
- IDキャップ
- 電池コンパートメント



ボディバック型送信機

BLX1

B型

オープンブライス

シンプルなデザインに優れた機能を凝縮。

- マイクホンとの組み合わせで、プレゼンテーションから音楽シーンまで用途に合わせた多彩なワイヤレス・プランが構築可能。
- 楽器用マイクホンやヘッドウォーン・マイクホンをパッケージしたセットモデルを豊富なバリエーションで用意。
- 0~+26dBの広範なゲイン調整が可能。

仕様

システム性能

- 到達距離:約60m ※見通しのよい屋外で使用した場合。使用環境によって異なる。
- 空中線電力10mW
- 周波数特性:50Hz~15kHz ※システム全体の帯域幅はマイクヘッドにより変動。

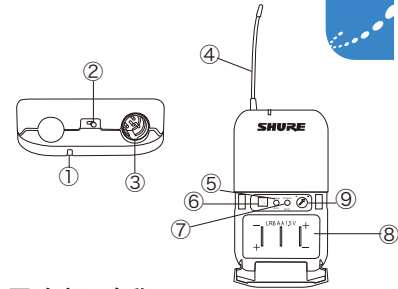

各部の名称

- LEDインジケーター
- 電源スイッチ
- 入力コネクタ(TA4M)
- 1/4波長ホイップアンテナ
- groupボタン
- LEDディスプレイ
- channelボタン
- 電池コンパートメント
- ゲイン調整つまみ



- 送信周波数:B型(806~810MHz)26チャンネルのうちの任意の1チャンネル
- 送信出力:10mW
- アンテナ形式:BLX1:1/4 波長ホイップ、BLX2:内蔵式ホイップ
- 最大入力レベル:BLX1:+10dBV(ゲイン調整[0dB]時)、BLX2:-10dBV(ゲイン調整[-10dB]時)
- ゲイン調整範囲:BLX1:0~+26dB、BLX2:Pad(0/-10dB)
- 電源:単3形アルカリ乾電池×2
- 電池寿命:最大14時間 ※使用環境により異なる
- 寸法・質量:BLX1:幅64.5×高110×奥行21.5mm、82g
- BLX2/B58:φ53×高250mm、264g
- BLX2/SM58:φ51×高250mm、312g
- BLX2/PG58:φ54×高243mm、210g
- 付属品:BLX1:単3形アルカリ乾電池×2
- BLX2:単3形アルカリ乾電池×2、マイクホルダー

パッケージモデル

●ラックマウントセットモデル

BLX14R

101,520円(本体価格94,000円)
■受信機:BLX4R×1
■送信機:BLX1×1

BLX14R/B98

124,200円(本体価格115,000円)
■受信機:BLX4R×1
■送信機:BLX1×1
■マイクホン:WB98H/C
※楽器用マイクホン

BLX24R/B58

116,640円(本体価格108,000円)
■受信機:BLX4R×1
■送信機:BLX2×1
■マイクホン:BETA 58ヘッド

BLX24R/SM58

105,840円(本体価格98,000円)
■受信機:BLX4R×1
■送信機:BLX2×1
■マイクホン:SM58ヘッド

BLX14R/W85

116,640円(本体価格108,000円)
■受信機:BLX4R×1
■送信機:BLX1×1
■マイクホン:WL185
※ラベリアマイクホン

BLX14R/W93

108,000円(本体価格100,000円)
■受信機:BLX4R×1
■送信機:BLX1×1
■マイクホン:WL93
※ラベリアマイクホン

BLX14R/SM35

112,320円(本体価格104,000円)
■受信機:BLX4R×1
■送信機:BLX1×1
■マイクホン:SM35-TQG
※ヘッドウォーンマイクホン

BLX14R/SM31

112,320円(本体価格104,000円)
■受信機:BLX4R×1
■送信機:BLX1×1
■マイクホン:SM31FH-TQG
※ヘッドウォーンマイクホン

- Shure クオリティの高品位なサウンドを導入後すぐに運用できる簡単操作。
- スイッチを押すだけでRF干渉の恐れが少ないグループ、チャンネルを自動的に検出するQuickScan機能を搭載。
- 特許取得の音声圧縮技術「ARC (Audio Reference Companding)」を採用。
ワイヤード・マイクロホンに匹敵する原音に忠実なサウンドを実現 (P.36参照)。
- 多彩なアプリケーションに対応する豊富なラインナップ。
用途に応じて自由に選択可能。

※最大同時使用可能チャンネル数は、他のワイヤレス製品等による周波数の混信が一切ない状態で、同一シリーズのみを使用した場合に同時に使用できる最大のチャンネル数です。Shureの他のシリーズのワイヤレス製品や他社のワイヤレス製品を同時に使用すると、使用できるチャンネル数は大幅に減少する恐れがあります。

ダイバーシティ受信機

BLX4R ラックmountタイプ:
1チャンネル **70,200円** (本体価格65,000円) B型

BLX4 据置タイプ:
1チャンネル **オープンプライス** B型

BLX88 据置タイプ:
2チャンネル **オープンプライス** B型

定評あるShureの高音質を高いコストパフォーマンスで実現。
用途に合わせて選択できる3タイプのB型ワイヤレス・システム。

- スイッチを押すだけでRF干渉の恐れが少ないグループ、チャンネルを自動的に検出するQuickScan機能を搭載。素早いセッティングが可能。
- 3タイプのハンドヘルド型送信機BLX2とボディバック型送信機BLX1をパッケージしたセットモデルも豊富に用意。
- 周波数と音声信号レベルの設定をロックし、誤操作を防止可能。

BLX4R(ラックmountモデル)のみの機能

- 出力レベルの調整が可能。ミキサー等の接続機器に合わせてられるため、ノイズの少ないクリアな音質を提供。
- アンテナは外付けタイプを採用。フロントにアンテナを設置できるほか、多チャンネル運用時はアンテナ分配器(UA844SWB-J)も使用可能。
- フロントパネルに液晶ディスプレイを搭載。グループ、チャンネル番号、RF強度、音声レベルメーターなど、受信チャンネルの詳細な情報を表示。
- ラックmountキットを同梱し、1Uラックサイズにラックmountが可能。

オプション

BLX4、BLX88用ラックmountキット

■ URT2 オープンプライス



- 1Uのスペースに2台までのBLX4受信機、または1台のBLX88受信機をラックmountするために使用。
- 構成部品:ラックmount金具、ねじ一式
- 対応製品:BLX4、BLX88
- 備考:BLX4Rのラックmountキットは製品に付属。

■ 仕様

- 受信周波数:B型(806~810MHz)26チャンネルのうちの任意の1チャンネルまたは2チャンネル(BLX88) ● RF感度(12dB SINAD):-105dBm(標準) ● 音声出力コネクタ:-XLR3ピン、オス(バランス)、フォンジャック(楽器出力:アンバランス) ● インピーダンス:XLR:200Ω、フォンジャック:50Ω ● 出力レベル(100Ω負荷):XLR:-20.5dBV(BLX4R)/-27.5dBV(BLX4/BLX88)、フォンジャック:-13dBV ● 電源:DC12~15V、160mA(BLX4)/260mA(BLX4R)/320mA(BLX88)、付属のACアダプター(AC100V、50/60Hz) ● 寸法・質量:BLX4:幅178×高37.5×奥行103mm、204g BLX4R:幅198×高42×奥行150mm、840g(除アンテナ) BLX88:幅198×高37.5×奥行103mm、430g ● 付属品:BLX4R:1/4波長アンテナ×2、ACアダプター、ラックmount金具大・小×各1、リングバー、止めネジ金具一式、50Ω同軸ケーブル×2、フロントアンテナ用バルクヘッドアダプター×2、ゴム足×4(1シート) BLX4:ACアダプター BLX88:ACアダプター



■ 各部の名称

BLX4R

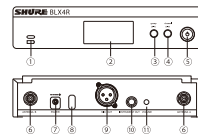

- ①送信機の電池残量インジケーター
- ②液晶ディスプレイ
- ③groupボタン
- ④channelボタン
- ⑤電源ボタン
- ⑥アンテナ端子
- ⑦電源端子
- ⑧電源コード抑え
- ⑨ローインピーダンス・バランス出力端子
- ⑩ハイインピーダンス・アンバランス出力端子
- ⑪音量つまみ

BLX4/BLX88

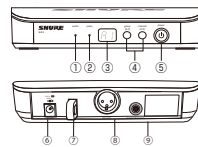

- ①audioインジケーター
- ②readyインジケーター
- ③LEDディスプレイ
- ④group/channelボタン
- ⑤電源ボタン
- ⑥電源端子
- ⑦電源コード抑え
- ⑧ローインピーダンス・バランス出力端子
- ⑨ハイインピーダンス・アンバランス出力端子

■ チャンネルプラン

使用可能ch数 グループ	Sch A	6ch b	Sch C	Sch d	Sch E	Sch F	Sch H	Sch J	4ch L	4ch n	4ch o	4ch P	4ch r	4ch U	4ch Y
周波数(MHz)															
806.125	A/1				E/1	F/4	H/2		L/1	n/1		P/1	r/1		
806.250		b/1	C/1	d/1				J/5							
806.375															
806.500															Y/1
806.625						F/2	H/4							U/1	
806.750										o/1					
806.875	A/2	b/2	C/2												
807.000															
807.125				d/2	E/2										
807.250															
807.375	A/3	b/3						J/1		n/2		P/2	r/2	U/2	Y/2
807.500															
807.625									L/2		o/2				
807.750															
807.875				d/3	E/3			J/3							
808.000			C/3										r/3		
808.125															
808.250	A/4	b/4				F/1	H/3								Y/3
808.375															
808.500										n/3				U/3	
808.625			C/4												
808.750							H/5			o/3	P/3				
808.875	A/5	b/5		d/4	E/4	F/3	H/5	J/4	L/3						
809.000															
809.125															
809.250						F/5	H/1	J/2		n/4			r/4	U/4	
809.375	A/6	b/6	C/5	d/5	E/5						o/4	P/4			Y/4
809.500									L/4						
809.625															
809.750															

● 据置セットモデル

BLX14H

オープンプライス
■受信機:BLX4×1
■送信機:BLX1×1

BLX14/B98

オープンプライス
■受信機:BLX4×1
■送信機:BLX1×1
■マイクロホン:WB98H/C
※楽器用マイクロホン
※キャリングケース付属。

BLX24/B58

オープンプライス
■受信機:BLX4×1
■送信機:BLX2×1
■マイクロホン:BETA 58ヘッド
※キャリングケース付属。

BLX24/SM58

オープンプライス
■受信機:BLX4×1
■送信機:BLX2×1
■マイクロホン:SM58ヘッド
※キャリングケース付属。

BLX288/B58

オープンプライス
■受信機:BLX88×1
■送信機:BLX2×2
■マイクロホン:BETA 58ヘッド

BLX288/SM58

オープンプライス
■受信機:BLX88×1
■送信機:BLX2×2
■マイクロホン:SM58ヘッド

BLX14/W85

オープンプライス
■受信機:BLX4×1
■送信機:BLX1×1
■マイクロホン:WL185
※ラベリアマイクロホン
※キャリングケース付属。

BLX14/W93

オープンプライス
■受信機:BLX4×1
■送信機:BLX1×1
■マイクロホン:WL93
※ラベリアマイクロホン
※キャリングケース付属。

BLX14/SM35

オープンプライス
■受信機:BLX4×1
■送信機:BLX1×1
■マイクロホン:SM35-TQG
※ヘッドウォンマイクロホン

BLX14/SM31

オープンプライス
■受信機:BLX4×1
■送信機:BLX1×1
■マイクロホン:SM31FH-TQG
※ヘッドウォンマイクロホン

SVX Wireless

B型

7種類のセット品と簡単な操作で誰でも気軽に導入できる
Shureワイヤレスシステムのエントリー・モデル。

最大
3※
波

※設備環境・条件等によって異なる

シングルチャンネルモデル

SVX24/PG58

B型

オープンプライス

【システム構成内容】

- PG58マイクヘッドSVX2ハンドヘルド型送信機 ● SVX4受信機 ● ACアダプター
- マイクホルダー ● 単3形アルカリ乾電池×2 ● チャンネル切替ツール ● チャンネルシール



SVX24/PG28

B型

オープンプライス

【システム構成内容】

- PG28マイクヘッドSVX2ハンドヘルド型送信機 ● SVX4受信機 ● ACアダプター
- マイクホルダー ● 単3形アルカリ乾電池×2 ● チャンネル切替ツール ● チャンネルシール



SVX14/PGA31

B型

オープンプライス

【システム構成内容】

- PGA31-TQGヘッドウォーンマイクロホン ● SVX1ボディバック型送信機
- SVX4受信機 ● ACアダプター ● 単3形アルカリ乾電池×2 ● ケーブルクリップ
- ウィンドスクリーン×2 ● チャンネル切替ツール ● チャンネルシール



SVX14/CVL

B型

オープンプライス

【システム構成内容】

- CVL-B/C-TQGラベリア・マイクロホン ● SVX1ボディバック型送信機
- SVX4受信機 ● ACアダプター ● 単3形アルカリ乾電池×2 ● ケーブルクリップ
- ウィンドスクリーン×2 ● チャンネル切替ツール ● チャンネルシール



仕様

システム性能

- 電波形式:F3E
- 到達距離:約18m(送信出力:1mW)、約75m(送信出力:10mW)
※1mWの送信出力はハンドヘルド型送信機のみ選択可能。
※見通しのよい屋外で使用した場合。使用環境により異なる。
- 周波数特性:50Hz~15kHz ※システム全体の帯域幅はマイクヘッドにより変動。

ワイヤレス機器設置時の注意点

- 送信機と受信機を、金属などの高密度物質の近くに置かないでください。
- 受信機をコンピューターや、高周波を発生する機器の近くに設置しないでください。
- 付属のアンテナを使用する場合は、受信機を機材ラックの下の方に設置しないでください。
- 2本のアンテナをお互いに反対方向に向けて、垂直に対し45°傾けて設置してください。
- ダイバーシティアンテナは、少なくとも1/4波長(約10cm)は離して設置してください。

※最大同時使用可能チャンネル数は、他のワイヤレス製品等による周波数の混信が一切ない状況で、同一シリーズのみを使用した場合に同時に使用できる最大のチャンネル数です。Shureの他のシリーズのワイヤレス製品や他社のワイヤレス製品を同時に使用すると、使用できるチャンネル数は大幅に減少する恐れがあります。

SVX1/SVX2送信機仕様

● 送信周波数:B型(806~810MHz)8チャンネルのうちの任意の1チャンネル ● 送信出力:SVX1:10mW SVX2:1mW/10mW切替 ● アンテナ形式:SVX1:1/4波長ホイップ SVX2:内蔵式ホイップ ● 最大入力レベル:SVX1:-7dBV(MIC/LINEスイッチ"MIC"、GAINダイヤル"上げ切り"時) +9dBV(MIC/LINEスイッチ"LINE"、GAINダイヤル"上げ切り"時) SVX2:-20dBV ● ゲイン調整範囲:SVX1:-15dBV~+9dBV GAINダイヤル/0~+8dB MIC/LINEスイッチ/MIC/LINEの感度の差は16dB ● 電源:単3形アルカリ乾電池×2、または単3形ニッケル水素充電電池×2 ● 電池寿命:約10時間 ※アルカリ乾電池使用時。使用環境により異なる。 ● 寸法・質量:SVX1:幅64×高108×奥行19mm、90g(除乾電池) SVX2:φ51×全長254mm、270g(除乾電池)

SVX4/SVX88受信機仕様

● 受信周波数:B型(806~810MHz)8チャンネルのうちの任意の1チャンネル(SVX4)または2チャンネル(SVX88) ● RF感度(12dB SINAD):-105dBm(標準) ● 音声出力:コネクター/XLR3ピン、オス(バランス)、フォーンジャック(アンバランス) インピーダンス/600Ω レベル/XLR:-16dBV(100kΩ負荷) フォーンジャック:-22dBV(100kΩ負荷) ● 電源:SVX4:DC12~18V(130mA) SVX88:DC12~18V(220mA) 付属のACアダプター(AC100V、50/60Hz) ● 寸法・質量:SVX4:幅168×高32mm×奥行105、245g SVX88:幅256×高32mm×奥行105、381g

- 様々な用途に対応する7種類のセット品を用意。必要なものが全て付属しており、購入後すぐに使用可能。
- 基本的な設定は送信機と受信機の送受信周波数を合わせるだけで完了。初めての方でも簡単。
- クリアな音声を出力する「ダイバーシティ方式」や、受信状況が良くない場合でも周波数を変更できる「周波数可変式」を採用。
- 送信機は単3形アルカリ乾電池×2本で10時間以上駆動。ニッケル水素充電電池にも対応。
- 最大3チャンネルまでの同時運用が可能*。オプションでラックマウントキットも用意。

*最大同時使用可能チャンネル数は、他のワイヤレス製品等による周波数の混信が一切ない状態で、同一シリーズのみを使用した場合に同時に使用できる最大のチャンネル数です。Shureの他のシリーズのワイヤレス製品や他社のワイヤレス製品を同時に使用すると、使用できるチャンネル数は大幅に減少する恐れがあります。

デュアルシングルチャンネルモデル

SVX288/PG58 B型

オープンプライス

【システム構成内容】

- PG58マイクヘッドSVX2ハンドヘルド型送信機×2 ●SVX88受信機 ●ACアダプター
- マイクホルダー×2 ●単3型アルカリ乾電池×4 ●チャンネル切替ツール ●チャンネルシール



SVX288/PG28 B型

オープンプライス

【システム構成内容】

- PG28マイクヘッドSVX2ハンドヘルド型送信機×2 ●SVX88受信機 ●ACアダプター
- マイクホルダー×2 ●単3型アルカリ乾電池×4 ●チャンネル切替ツール ●チャンネルシール



SVX188/CVL B型

オープンプライス

【システム構成内容】

- CVL-B/C-TQGラベリア・マイクロホン×2 ●SVX1 ボディーバック型送信機×2
- SVX88受信機 ●ACアダプター ●単3型アルカリ乾電池×4 ●ケーブルクリップ×2
- ウインドスクリーン×4 ●チャンネル切替ツール ●チャンネルシール



■ チャンネルプラン

2チャンネル以上を同時に運用する場合は、同一グループ内のチャンネルを選択してください。

周波数 (MHz)	チャンネル	グループ		
		A	B	C
806.125	4		4	
806.375	1	1		
807.625	2	2		
808.000	5		5	
808.250	7			7
809.375	6		6	
809.500	3	3		
809.625	8			8

*記載されていない帯域は、SVX Wirelessでは選択できません。

■ アクセサリー

- マイクホルダー
- WA371 3,672円 (本体価格3,400円)



■ SVX4/SVX88受信機リアパネル

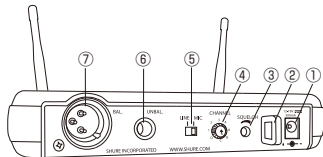

- ①電源入力コネクター
- ②コードループタイ
- ③スケルチ調整つまみ
- ④チャンネル選択つまみ
- ⑤出力レベル切替スイッチ
- ⑥ハイインピーダンス・アンバランス出力コネクター (フーンジャック)
- ⑦ローインピーダンス・バランス出力コネクター (XLR3ピン、オス)

■ 単品モデル

ボディーバック型送信機

SVX1

オープンプライス

付属品: 単3形アルカリ乾電池×2、チャンネル切替ツール

ハンドヘルド型送信機 (PG58マイクヘッド)

SVX2/PG58

オープンプライス

付属品: マイクホルダー、単3形アルカリ乾電池×2、チャンネル切替ツール

ハンドヘルド型送信機 (PG28マイクヘッド)

SVX2/PG28

オープンプライス

付属品: マイクホルダー、単3形アルカリ乾電池×2、チャンネル切替ツール

シングルチャンネル受信機

SVX4

オープンプライス

付属品: ACアダプター、チャンネルシール

デュアルチャンネル受信機

SVX88

オープンプライス

付属品: ACアダプター、チャンネルシール

ラックマウントキット

- WASRM 4,968円 (本体価格4,600円)

1Uのスペースに2台までのシングルチャンネル受信機をラックマウントするために使用。

- 構成品: シングルラックマウント金具、受信機固定パーツ×4、ねじ一式
- 対応製品: SVX4
- 備考: 前面にあるアンテナのためラックマウント面から2cmほど前に突出。



ラックマウントキット

- WADRM 4,968円 (本体価格4,600円)

1Uのスペースに1台のデュアルチャンネル受信機をラックマウントするために使用。

- 構成品: デュアルラックマウント金具、受信機固定パーツ×2、ねじ一式
- 対応製品: SVX88
- 備考: 前面にあるアンテナのためラックマウント面から2cmほど前に突出。



Microflex™ Wireless

1.9GHz帯域 (DECT方式)
(1893~1905MHz)

ハンドヘルド、ボディーバック、バウンダリーなどの多彩なマイクロホン送信機を用意した、DECT方式による1.9GHz帯域で運用するワイヤレスシステム。
Danteネットワーク、専用のコントロールソフトウェアで、先進のデジタル会議システムを構築可能。

1.9GHz
DECT
方式

周波数
自動検索
機能

チャンネル
自動
割り当て

■ Microflex™ Wireless システム構成図

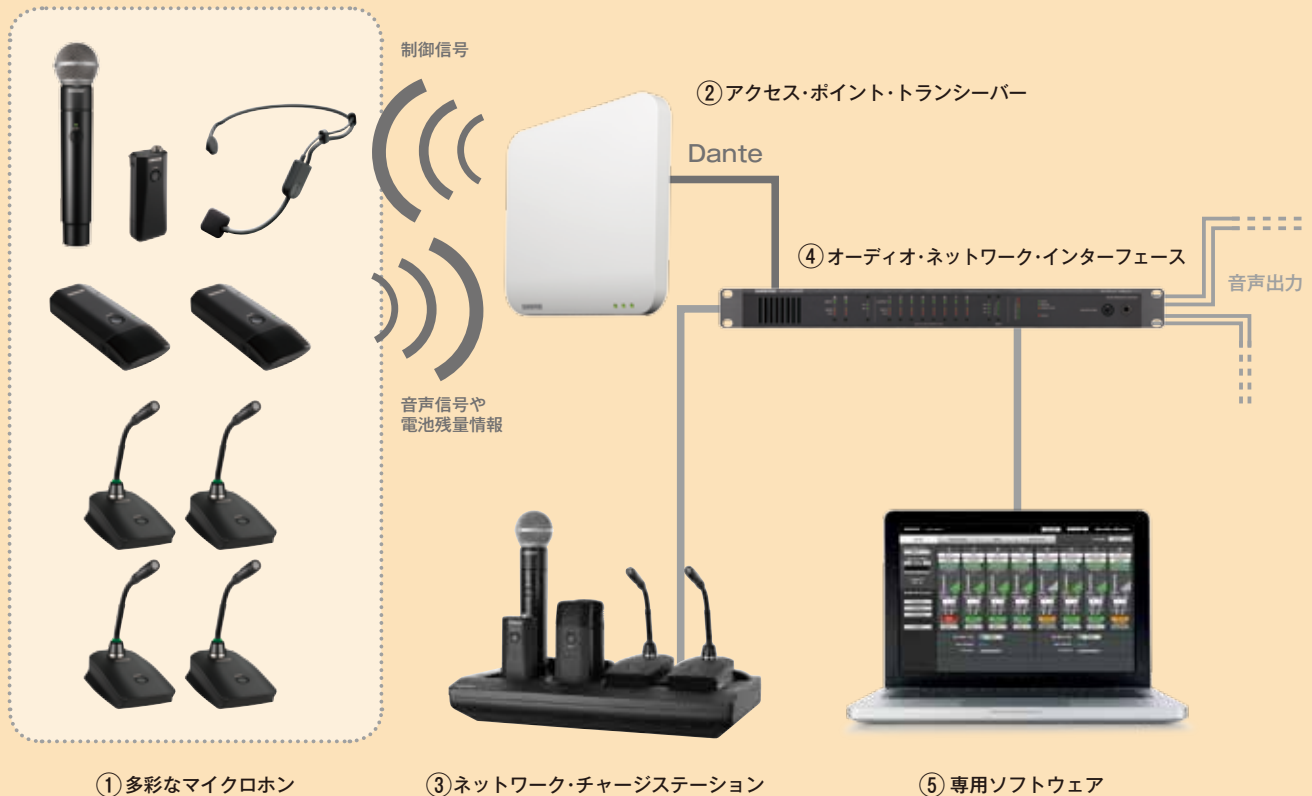

① 多様な会議システムに対応する多彩なマイクロホン

- ハンドヘルド型、ボディーバック型、グースネックベース型、バウンダリー型の送信機を用意し、会議システムに合わせて柔軟に選択可能。
- ボディーバック型、グースネックベース型、バウンダリー型送信機にはヘッドホン端子を搭載し、通訳チャンネルや会議進行のキュー等のリターン信号を受信可能。
- ハンドヘルド型には世界的に定評あるSM58マイクヘッドに加え、インタビュー用に開発されたVP68マイクヘッドなど4タイプを用意。

② 信号の送受信を行うアクセス・ポイント・トランシーバー

- コードレスホンやPHSで運用されている免許不要の1.9GHz帯域をDECT方式で運用し、高音質を安定的に運用。
- 電波の状況を常時スキャンし、電波が不安定になる場合は自動で運用周波数を切り替え。
- 信号の受信にはアクセスポイント・トランシーバーMXWAPT4 (4チャンネル)、MXWAPT8 (8チャンネル)を使用。
- 極めて秘匿性の高いAES-256bitの暗号化処理を行い、盗聴の恐れのないワイヤレス運用が可能。

③ 電源やリンク設定をネットワークで管理するネットワーク・チャージステーション

- 最大4台を同時に充電可能なMXWNCS4-Jと、最大8台を同時に充電可能なMXWNCS8-Jの2モデルを用意。
- 送信機を2時間でフル充電可能。
- CAT5eケーブルでネットワークに接続することで、充電機能だけでなく、充電状況やバッテリー情報などのモニタリング、接続した送信機の自動リンクを実行可能。

④ 会議システム全体を統合するオーディオ・ネットワーク・インターフェース

- 4アナログ出力のMXWANI4-Jと、8アナログ出力のMXWANI8-Jの2モデルを用意。
- Danteネットワークに対応し、イーサネットケーブル1本で会議システム全体の音声を伝送するシンプルなワイヤリングを実現。
- 4ポートギガビットスイッチを搭載し、柔軟なポート構成が可能。
- アクセスポイント・トランシーバーMXWAPTへはPoEで接続できるため、別途電源は不要。
- リターン信号用にMXWANI4-Jには1系統、MXWANI8-Jには2系統のユーロブロック端子を用意。

⑤ 全設定の制御とモニタリングを実行する専用ソフトウェア

- ブラウザベースの制御ソフトウェア。電波状況のスキャンを行い、運用可能なチャンネル数を提示。
- 接続した全送信機のバッテリー状況のモニタリングが可能。
- マイクゲインやフィルター調整、電源のON/OFF、ミュートなどの個別/一括制御を実行。



スペクトラムスキャン画面



プリファレンス画面

Microflex™ Wireless

ハンドヘルド型送信機

MXW2

1.9GHz帯域 (DECT方式)
(1893~1905MHz)

MXW2/SM58-Z12	129,600円 (本体価格120,000円)
MXW2/SM86-Z12	140,400円 (本体価格130,000円)
MXW2/BETA58-Z12	140,400円 (本体価格130,000円)
MXW2/VP68-Z12	151,200円 (本体価格140,000円)

明瞭度の高いデジタル音質で、会議システムをサポート。

■音質に定評あるShureのワイヤード・マイクロホンから選ばれた4種類のマイクヘッドをラインナップ。用途に応じて簡単に交換が可能。(P.80参照)

- ・ダイナミック型: BETA 58A, SM58
- ・コンデンサー型: SM86, VP68

- 高い耐久性を保持しながらも扱いやすい軽量なボディを実現。
- 送信アンテナを2系統本体内部に搭載しているため、どこを握っても安定した信号の送受信が可能。
- 信号の送受信を行っているため、専用のソフトウェアからリアルタイムに設定の変更が可能。
- 未使用時に充電電池の消費を抑制するスタンバイモードを搭載。
- 受信機から離れすぎて、電波を安定的に受信できない可能性が発生すると、アラートで警告。
- ネットワーク・チャージステーションにMXW2をドッキングし、「Link」ボタンを押すだけでリンク設定を完了。
- AES-256bit暗号化処理による極めて秘匿性の高いワイヤレス運用。
- 専用のリチウムイオン充電電池で動作。最大15時間の長時間駆動が可能で、充電はネットワーク・チャージステーションにドッキング後、約3時間でフル充電が可能。
- USBからの給電に対応。USB給電を行えば電源ON状態を常時維持可能。



MXW2/SM58 MXW2/SM86 MXW2/BETA58 MXW2/VP68

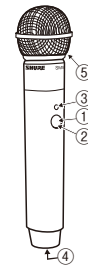

■各部の名称

- ①電源スイッチ
- ②ミュート/アクティブスイッチ
- ③ステータスLED
- ④充電コネクタ
- ⑤マイクヘッド

■仕様

システム性能

- 到達距離:30m ●レイテンシー:18ms(定格) ●周波数特性:50Hz~20kHz, +1/-3dB
- ※システム全体の帯域幅はマイクヘッドにより変動。

- 送信周波数:1893~1905MHzの1チャンネル ●電波形式:F1D, F1E ●送信出力:1/3/8/16mW ●アンテナ形式:内蔵特殊ダイバーシティー ●最大入力レベル:-9dBV(マイクゲイン@-16dB) ※マイクヘッドにより変動 ●ゲイン調整範囲:-25~+15dB(1dBステップ) ●電源:専用リチウムイオン充電電池 ●電池寿命:最大15時間 ※使用環境により異なる ●寸法・質量(充電電池含む):MXW2/SM58 最大径51×全長226mm, 323g MXW2/SM86 最大径49×222mm, 286g MXW2/BETA58 最大径53×226mm, 281g MXW2/VP68 最大径49×222mm, 286g ●付属品:マイクホルダー、3/8インチ→5/8インチ変換ねじ

■オプション

■交換用マイクヘッド

(P.80参照)

ボディバック型送信機

MXW1

1.9GHz帯域 (DECT方式)
(1893~1905MHz)

MXW1/O-Z12	118,800円 (本体価格110,000円)
------------	-------------------------

無指向性マイクロホンを本体に内蔵し、単体でもワイヤレスマイクロホンとして使用可能なボディバック型送信機。

- 軽量・コンパクトで目立ちにくいデザイン。
- 無指向性マイクロホンを内蔵し、インタビューの取音などにも単体で使用可能。
- ヘッドフォン/ラベリアなど多彩なマイクロホンを用意。
- ヘッドホン出力を搭載し、通話チャンネルなどのリターン信号を受信可能。
- 信号の送受信を行っているため、専用のソフトウェアからリアルタイムに設定の変更が可能。
- 未使用時に充電電池の消費を抑制するスタンバイモードを搭載。
- 受信機から離れすぎて、電波を安定的に受信できない可能性が発生すると、アラートで警告。
- ネットワーク・チャージステーションにMXW1をドッキングし、「Link」ボタンを押すだけでリンク設定を完了。
- AES-256bit暗号化処理による極めて秘匿性の高いワイヤレス運用。
- 専用のリチウムイオン充電電池で動作。最大9時間の長時間駆動が可能で、充電はネットワーク・チャージステーションにドッキング後、約2時間でフル充電が可能。
- USBからの給電に対応。USB給電を行えば電源ON状態を常時維持可能。

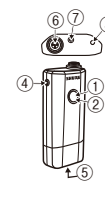

MXW1

■各部の名称

- ①電源スイッチ
- ②ミュート/アクティブスイッチ
- ③ステータスLED
- ④イヤホンジャック
- ⑤充電コネクタ
- ⑥入力コネクタ(TA4M)
- ⑦内蔵マイクロホン

■仕様

システム性能

- 到達距離:30m ●レイテンシー:18ms(定格) ●周波数特性:50Hz~20kHz, +1/-3dB
- ※システム全体の帯域幅はマイクヘッドにより変動。

- 送信周波数:1893~1905MHzの1チャンネル ●電波形式:F1D, F1E ●送信出力:1/5/8/16mW ●アンテナ形式:内蔵特殊ダイバーシティー ●最大入力レベル:-9dBV(マイクゲイン@-16dB) ※マイクヘッドにより変動 ●ゲイン調整範囲:-25~+15dB(1dBステップ) ●ヘッドホン出力:ステレオミニ(デュアルモノ) ●内蔵マイクロホン:無指向性 ●電源:専用リチウムイオン充電電池 ●電池寿命:最大9時間 ※使用環境により異なる ●寸法・質量:幅45×高99×奥行22mm, 85g(充電電池含む) ●付属品:ネックストラップ

■オプション

■ボディバック型送信機用マイクロホン

(P.76~79参照)

ボディバック型送信機用入力コネクタ-ロック金具

■WA340	3,888円 (本体価格3,600円)
--------	---------------------

●接続ケーブルの脱落を防止するロック金具。



Microflex™ Wireless

バウンダリー型送信機

MXW6

1.9GHz帯域 (DECT方式)
(1893~1905MHz)

MXW6/O-Z12 (無指向性) 140,400円 (本体価格130,000円)

MXW6/C-Z12 (カーディオイド) 140,400円 (本体価格130,000円)

ワイヤレスのため、柔軟なレイアウトが可能なバウンダリー型送信機。

- 無指向性とカーディオイドの2モデルを用意し、収音環境に合わせて選択可能。
- ヘッドホン出力を搭載し、通訳チャンネルなどのリターン信号を受信可能。
- 信号の送受信を行っているため、専用のソフトウェアからリアルタイムに設定の変更が可能。
- 未使用時に充電地の消費を抑制するスタンバイモードを搭載。
- 受信機から離れすぎで、電波を安定的に受信できない可能性が発生すると、アラートで警告。
- ネットワーク・チャージステーションにMXW6をドッキングし、「Link」ボタンを押すだけでリンク設定を完了。
- AES-256bit暗号化処理による極めて秘匿性の高いワイヤレス運用。
- 専用のリチウムイオン充電地で動作。最大9時間の長時間駆動が可能で、充電はネットワーク・チャージステーションにドッキング後、約2時間でフル充電が可能。
- USBからの給電に対応。USB給電を行えば電源ON状態を常時維持可能。
- 電池残量が30分以下になるとローバッテリーLEDが点灯。

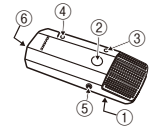

■ 各部の名称

- ①電源スイッチ
- ②ミュート/アクティブスイッチ
- ③ステータスLED
- ④ローバッテリーLED
- ⑤イヤホンジャック
- ⑥充電コネクター

■ 仕様

システム性能

- 到達距離:30m ●レイテンシー:18ms(定格) ●周波数特性:50Hz~20kHz、+1/-3dB
- ※システム全体の帯域幅はマイクヘッドにより変動。

- 送信周波数:1893~1905MHzの1チャンネル ●電波形式:F1D,F1E ●送信出力:1/3/8/16mW ●アンテナ形式:内蔵特殊ダイバーシティ ●最大入力レベル:-9dBV(マイクゲイン@-16dB)※マイクヘッドにより変動 ●ゲイン調整範囲:-25~+15dB(1dBステップ) ●ヘッドホン出力:ステレオミニ(デュアルモノ) ●電源:専用リチウムイオン充電地
- 電池寿命:最大9時間 ※使用環境により異なる ●寸法・質量:幅44×高114×奥行23mm、108g(充電地含む)

グースネックベース型送信機

MXW8

1.9GHz帯域 (DECT方式)
(1893~1905MHz)

MXW8-Z12 118,800円 (本体価格110,000円)

多彩なMXグースネック・マイクロホンを装着可能な送信機。

- グースネック・マイクロホンは既存のMX415/MX410/MX405から選択できるため、指向特性やLEDインジケータの有無など、幅広い選択が可能。(P.26参照)
- 電源スイッチを奥まった形で搭載しているため、不用意な電源OFFを防止。
- ヘッドホン出力を搭載し、通訳チャンネルなどのリターン信号を受信可能。
- 信号の送受信を行っているため、専用のソフトウェアからリアルタイムに設定の変更が可能。
- 未使用時に充電地の消費を抑制するスタンバイモードを搭載。
- 受信機から離れすぎで、電波を安定的に受信できない可能性が発生すると、アラートで警告。
- ネットワーク・チャージステーションにMXW8をドッキングし、「Link」ボタンを押すだけでリンク設定を完了。
- AES-256bit暗号化処理による極めて秘匿性の高いワイヤレス運用。
- 専用のリチウムイオン充電地で動作。最大9時間の長時間駆動が可能で、充電はネットワーク・チャージステーションにドッキング後、約2時間でフル充電が可能。
- USBからの給電に対応。USB給電を行えば電源ON状態を常時維持可能。
- 電池残量が30分以下になるとローバッテリーLEDが点灯。

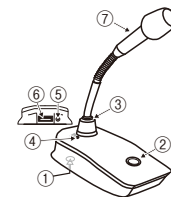

■ 各部の名称

- ①電源スイッチ
- ②ミュート/アクティブスイッチ
- ③ステータスLED
- ④ローバッテリーLED
- ⑤イヤホンジャック
- ⑥充電コネクター
- ⑦グースネックマイク(別売)

■ 仕様

システム性能

- 到達距離:30m ●レイテンシー:18ms(定格) ●周波数特性:50Hz~20kHz、+1/-3dB
- ※システム全体の帯域幅はマイクヘッドにより変動。

- 送信周波数:1893~1905MHzの1チャンネル ●電波形式:F1D,F1E ●送信出力:1/3/8/16mW ●アンテナ形式:内蔵特殊ダイバーシティ ●最大入力レベル:-9dBV(マイクゲイン@-16dB)※マイクヘッドにより変動 ●ゲイン調整範囲:-25~+15dB(1dBステップ) ●ヘッドホン出力:ステレオミニ(デュアルモノ) ●電源:専用リチウムイオン充電地
- 電池寿命:最大9時間 ※使用環境により異なる ●寸法・質量:幅71×高36×奥行124mm、193g(充電地含む)

■ オプション

■ グースネック・マイクロホン

(P.26参照)

アクセスポイント・トランシーバー

MXWAPT

1.9GHz帯域 (DECT方式)
(1893~1905MHz)

MXWAPT8-Z12 (8チャンネルモデル) 739,800円 (本体価格685,000円)

MXWAPT4-Z12 (4チャンネルモデル) 561,600円 (本体価格520,000円)

ワイヤレス信号の受信と制御信号の送信を行う
アクセスポイント・トランシーバー。

- 薄型で部屋のデザインを邪魔しないシンプルな筐体を採用。表装は部屋に合わせて塗装が可能。
- 壁面/天井取付用のマウンティングプレートを同梱。電源はPoEで供給されるため、シンプルなワイヤリングが可能。
- 信号の送受信を行っているため、専用のソフトウェアからリアルタイムに送信機設定の変更が可能。
- オーディオ・ネットワーク・インターフェースMXWANIで常時行われているスペクトラムスキャン結果に基づき、各送信機の運用周波数を自動で切り替え。
- 受信した信号は低レイテンシーかつ高品位なDanteデジタルオーディオでオーディオ・ネットワーク・インターフェースMXWANIに伝送。Danteオーディオのため、CAT5eケーブル1本によるシンプルなワイヤリングを実現。
- AES-256bit暗号化処理による極めて秘匿性の高いワイヤレス運用。
- 電源、ワイヤレス接続状況、ネットワーク状況を視認可能なLEDインジケータを搭載。



仕様

- ネットワーク・インターフェース: RJ-45 (ギガビットイーサネット、Danteデジタルオーディオ) ● アンテナ形式: 内蔵特殊ダイバーシティ、円形指向特性 ● 電源: Power over EtherNet (PoE)、6.5W ● 寸法・質量: 幅170×高170×奥行24mm、930g (MXWAPT4)、941g (MXWAPT8)、68g (マウンティングプレート) ● 付属品: USBメモリー、取付金具一式、塗装用カバー

オーディオ・ネットワーク・インターフェース

MXWANI

1.9GHz帯域 (DECT方式)
(1893~1905MHz)

MXWANI8-J (8チャンネルモデル) 307,800円 (本体価格285,000円)

MXWANI4-J (4チャンネルモデル) 259,200円 (本体価格240,000円)

Microflex™ Wirelessシステムのシステム管理と出力を行う
オーディオ・ネットワーク・インターフェース。

- 運用するチャンネル数に合わせて8チャンネルと4チャンネルの2モデルを用意。出力はアナログ出力。
- 通訳チャンネルなどのリターン信号用としてMXWANI4-Jは1系統、MXWANI8-Jは2系統のリターン入力を装備。
- ネットワーク・チャージステーションやPC、サードパーティ製の制御機器等を接続する4系統のギガビットイーサネットポートを搭載。
- イーサネットポート1はアクセスポイント・トランシーバーMXWAPTに電力を供給できるPoE機能を搭載。
- 前面パネルではミュート/ソロチャンネルモニタリングに加え、各チャンネルの入出力レベル調整が可能。
- ブラウザベースのソフトウェアを採用しているため、Windows PC、Macからシステムの管理が可能。
- Danteデジタルオーディオを採用し、各送信機からの信号を劣化なく、他のDante対応機器まで伝送可能。
- ヘッドホン出力を搭載し、各チャンネルのソロ信号を接続可能。
- タッチパネル式の外部コントローラーとして定評あるAMX、Crestronからの制御に対応。

8チャンネルモデル



4チャンネルモデル



仕様

- ダイナミックレンジ: 113dB (アナログ-Dante、Aウエイト) ● THD: 0.05%以下 ● 音声出力形式 / アクティブバランス (ユーロブロック) インピーダンス / 310Ω ● 音声入力形式 / アクティブバランス (ユーロブロック) インピーダンス / 10.6kΩ ● デジタル処理: サンプルレート / 24bit、48kHz レイテンシー / 0.21ms (アナログ-Dante) ● 使用電源: AC100V、50/60Hz ● 寸法・質量: 幅483×高44×奥行366mm、3.1kg (MXWANI4-J)、3.2kg (MXWANI8-J) ● 付属品: ユーロブロックコネクタ一式、電源ケーブル

ネットワーク・チャージステーション

MXWNCS

MXWNCS8-J (8ポートモデル) 399,600円 (本体価格370,000円)

MXWNCS4-J (4ポートモデル) 307,800円 (本体価格285,000円)

Microflex™ Wireless送信機の充電に加え、ネットワーク経由で
リンク設定、充電管理を行うチャージステーション。

- Microflex Wireless送信機を4台同時に充電可能なMXWNCS4-Jと8台同時に充電可能なMXWNCS8-Jの2モデルを用意。
- 各送信機は約2時間でフル充電が可能 (MXW2は約3時間)。充電状況を視認できる5セグメントのLEDインジケータも装備。
- ネットワーク経由でPC上から時分単位での充電状況のモニタリングが可能。
- 送信機を本機にドッキングし、「Link」ボタンを押すだけでアクセスポイント・トランシーバーMXWAPTとのリンクを構築可能。



8ポートモデル



4ポートモデル

- 充電池を長期間安全に使用できるように、過充電防止機能を搭載。
- 使用電源: DC15V、付属の電源アダプター: AC100V、50/60Hz
- 寸法・質量: MXWNCS4-J / 幅191×高68×奥行184mm、1.7kg、MXWNCS8-J / 幅343×高68×奥行184mm、2.9kg
- 付属品: ACアダプター

ボディーバック型送信機用マイクロホン

イヤークセット

WBH54 62,640円 (本体価格58,000円)

エレクトレットコンデンサー型 ライブ

スーパーカーディオイドで狙った音を確実に收音するBETA 54のワイヤレスモデル。ワイヤレス用にページュを新たに用意。

- 確実にフィットするユニークな形状と約38gの軽量設計により、快適な装着感を実現。マイクロホンブームは左右どちらにも取り付け可能。
- バックグラウンドノイズを低減するスーパーカーディオイドの指向特性。コンサート、ミュージカル、放送、イベント等様々なシーンで活躍。

仕様 WBH54

指向特性	スーパーカーディオイド
周波数特性	50Hz~20kHz
最大音圧レベル	144dB SPL
コネクター	TA4F
質量	38g
ケーブル長	1.5m
付属品	ウインドスクリーン×2、ハイブーストEQキャップ、スィベルクリップ、予備ブームホルダー、キャリングケース



ポラーパターンや周波数特性はワイヤードモデルBETA 54(P.10)参照

イヤークセット

WBH53 62,640円 (本体価格58,000円)

エレクトレットコンデンサー型 スピーチ プレゼンテーション

低い周波数の音までも正確に收音するBETA 53のワイヤレスモデル。ワイヤレス用にページュを新たに用意。

- 軽量、小型化を追求し、今までにない快適な装着感を実現。マイクロホンブームは左右どちらにも取り付け可能。
- 無指向でアナウンス等に最適。マイクヘッドが小さいのでミュージカルなどマイクロホンを目立たせたくないシーンにも活躍。

仕様 WBH53

指向特性	無指向性
周波数特性	20Hz~20kHz
最大音圧レベル	142dB SPL
コネクター	TA4F
質量	35.4g
ケーブル長	1.5m
付属品	ウインドスクリーン×2、ハイブーストEQキャップ、マイルドブーストEQキャップ×2、スィベルクリップ、予備ブームホルダー、キャリングケース



ポラーパターンや周波数特性はワイヤードモデルBETA 53(P.10)参照

イヤークセット

MX153 28,080円 (本体価格26,000円)

MX153T/O-TQG (ページュ)
MX153B/O-TQG (黒)
MX153C/O-TQG (茶)

エレクトレットコンデンサー型 スピーチ プレゼンテーション

ワイヤードとしても使用できる超小型のイヤークセットマイクロホン。

- 超小型のカートリッジを採用しており、露出を抑えたい場合に最適です。
- 超軽量、快適、フレキシブルデザインにより、安定した装着が可能。
- 近接効果のない極めて明瞭なスピーチを提供します。
- Shureワイヤレスボディーバック送信機に直接接続可能。XLR入力に接続するには、オプションのRK100PKプリアンプを使用します。
- CommShieldテクノロジーが、携帯電話やデジタルボディーバック型送信機による干渉から保護。

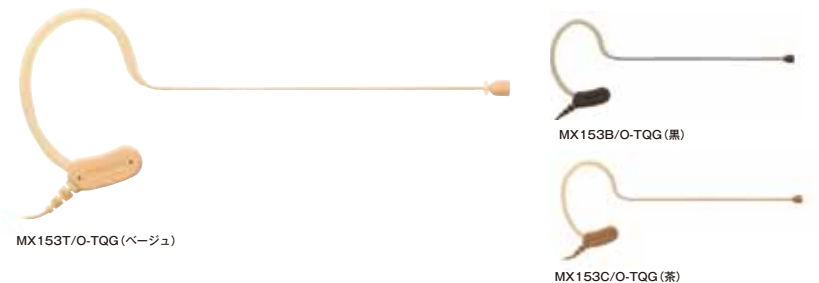

仕様 MX153

指向特性	無指向性
周波数特性	20Hz~20kHz
開回路感度	-41dBV/Pa (9mV)
最大音圧レベル	107dB SPL (2500Ω負荷) 107dB SPL (1000Ω負荷)
S/N比	60dB
ダイナミックレンジ	73dB (2500Ω負荷) 73dB (1000Ω負荷)
電源	+5 V DC (130μA minimum)
コネクター	TQG/TA4Fコネクター
質量	19.8g
付属品	マイクポーチ、ウインドスクリーン×3、カラークリップ

インラインプリアンプ

■ RK100PK

29,160円 (本体価格27,000円)

※ワイヤードマイクロホンのXLR入力に接続する際に使用します。

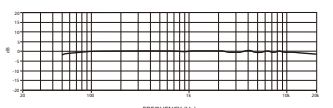

FREQUENCY (Hz)

マイクロホンおよび接続ケーブルは全モデルのボディーパック型送信機に接続可能です。

ヘッドウォーン

SM35-TQG

21,600円 (本体価格20,000円)

エレクトレットコンデンサー型 **ライブ**

快適なフィット感と高品位な音響性能を両立。

- 全帯域にわたって安定した周波数特性を実現。高い入力レベルと広範なダイナミックレンジを獲得し、細やかなニュアンスから躍動感溢れるサウンドまで忠実に収音。
- 高いフィット性能により、動きの激しいパフォーマンスにも対応。
- 単品モデルの他、BLX Wirelessのパッケージモデルも用意 (P.68~69参照)。

仕様 SM35-TQG

指向特性	カーディオイド
周波数特性	40Hz~20kHz
最大音圧レベル	153dB SPL
コネクタ	TA4F
質量	72g
ケーブル長	1.1m
付属品	ケーブルクリップ、ウインドスクリーン×2



ポラーパターンと周波数特性はワイヤードモデルSM35-XLR(P.11)参照

ヘッドウォーン

SM31FH-TQG

21,600円 (本体価格20,000円)

エレクトレットコンデンサー型 **フィットネス**

優れた耐汗性能を獲得し、耐久性を高めたフィットネス向けモデル。

- カートリッジ部の耐汗性を向上し、汗によるマイクエレメントのダメージを軽減。
- 最大145dBの広範な入力レベルに対応し、幅広い音圧レベルも明瞭に収音。
- フィット性能を高め、激しい動きでも快適な装着感を獲得。
- 単品モデルの他、BLX Wirelessのパッケージモデルも用意 (P.68~69参照)。

仕様 SM31FH-TQG

指向特性	カーディオイド
周波数特性	45Hz~20kHz
最大音圧レベル	145dB SPL
コネクタ	TA4F
質量	60g
ケーブル長	1.1m
付属品	ケーブルクリップ、ウインドスクリーン×2

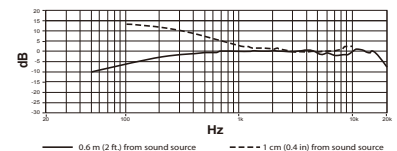
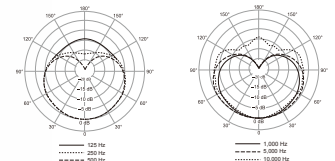

ヘッドウォーン

PGA31-TQG

10,800円 (本体価格10,000円)

エレクトレットコンデンサー型 **ライブ**

コストパフォーマンスに優れた高品位ヘッドウォーン。

- 60Hz~20kHzの広範な周波数特性と高い入力レベルを獲得し、幅広い信号レベルを明瞭度高く収音。
- 従来モデルからさらに耐久性能を見直すことで、激しいパフォーマンスにも十分に対応。
- 単品モデルの他、SVX Wirelessのパッケージモデルも用意 (P.70参照)。

仕様 PGA31-TQG

指向特性	カーディオイド
周波数特性	60Hz~20kHz
最大音圧レベル	145dB SPL
コネクタ	TA4F
質量	45g
ケーブル長	1.3m
付属品	ケーブルクリップ、ウインドスクリーン×2

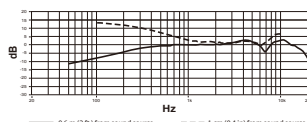

ヘッドウォーン

WH20TQG

19,440円 (本体価格18,000円)

エレクトレットコンデンサー型 **スピーチ** **プレゼンテーション**

仕様 WH20TQG

指向特性	カーディオイド
周波数特性	50Hz~15kHz
コネクタ	TA4F
質量	63g
ケーブル長	1.2m
付属品	ウインドスクリーン×2、ケーブルクリップ



ヘッドウォーン

WCM16

50,760円 (本体価格47,000円)

エレクトレットコンデンサー型 **スピーチ** **プレゼンテーション**

仕様 WCM16

指向特性	ハイパーカーディオイド
周波数特性	50Hz~18kHz
最大音圧レベル	150dB SPL
コネクタ	TA4F
質量	42g
ケーブル長	1.5m
付属品	ウインドスクリーン

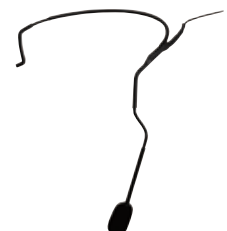

ボディーパック型送信機用マイクロホン

ラベリア

MX150

MX150B/O-TQG (無指向性) 41,040円 (本体価格38,000円)
MX150B/C-TQG (カーディオイド) 43,200円 (本体価格40,000円)

エレクトレットコンデンサー型 放送 スピーチ プレゼンテーション

妥協のない音質と優れたRF電磁波耐性。
MX150のワイヤレスモデル。

仕様	MX150B/O-TQG	MX150B/C-TQG
指向特性	無指向性	カーディオイド
周波数特性	20Hz~20kHz	
開回路感度	-46.5dBV/Pa (4.5mV)	-51.0 dBV/Pa (3.0mV)
最大音圧レベル	143.0dB SPL	147.5dB SPL
S/N比	60.0dB	57.5dB
ダイナミックレンジ	109.0dB SPL	111.0dB SPL
電源	5V DC (0.04-0.18mA)	
質量	21g	
ケーブル長	1.5m	
付属品	タイクリップ (RPM150TC)、ウインドスクリーン (RPM150WS)、マイクポーチ	



ポーラーパターンや周波数特性は
ワイヤードモデルMX150 (P.13) 参照

ラベリア

WL183 (無指向性) 22,680円 (本体価格21,000円)

WL184 (スーパーカーディオイド) 27,864円 (本体価格26,800円)

WL185 (カーディオイド) 25,920円 (本体価格24,000円)

エレクトレットコンデンサー型 スピーチ プレゼンテーション

MX183/184/185のワイヤレスモデル。

仕様	WL183	WL184	WL185
指向特性	無指向性	スーパーカーディオイド	カーディオイド
周波数特性	50Hz~17kHz		
最大音圧レベル	125dB SPL	129.5dB SPL	130.5dB SPL
コネクター	TA4F		
寸法 (φ×長)	12×22mm (マイク部のみ)		
ケーブル長	1.2m		
付属品	ウインドスクリーン: 大×小各1、タイクリップ、マイクポーチ		

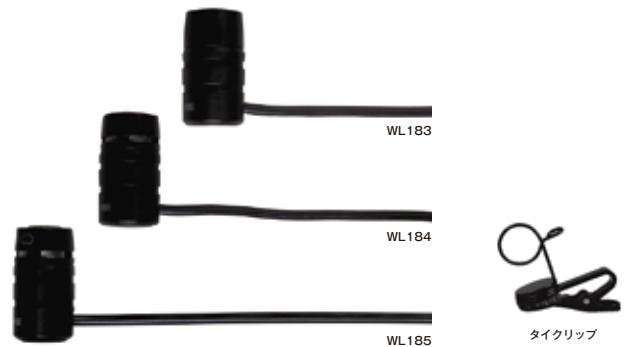

ポーラーパターンや周波数特性は
ワイヤードモデルMX183/184/185 (P.13) 参照

ラベリア

WL93 19,440円 (本体価格18,000円)

エレクトレットコンデンサー型 演劇 プレゼンテーション 放送

ワイヤレス用にページュア
ケーブル長のモデルも用意。
SM93のワイヤレスモデル。

- 色がページュアのWL93Tも用意。
- ケーブル長1.8mのモデルも用意。
WL93-6(黒)、WL93-6T(ページュ)
20,520円(本体19,000円)。



縫いつけ用ブラケット

タイクリップ

仕様 WL93

指向特性	無指向性
周波数特性	50Hz~20kHz
最大音圧レベル	120dB SPL
コネクター	TA4F
寸法 (W×H×D)	6×4×9mm (マイク部のみ)
質量	16g
ケーブル長	1.2m
色	黒
付属品	ウインドスクリーン、タイクリップ、縫いつけ用ブラケット、マイクポーチ

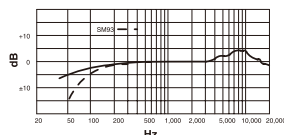

ラベリア

CVL-B/C-TQG 10,800円 (本体価格10,000円)

エレクトレットコンデンサー型 スピーチ プレゼンテーション

高い耐久性と妥協のない
音質を実現した
ラベリア・マイクロホン。

- 50Hz~20kHzの広範な周波数特性と最大139dBの入力レベルを獲得し、レンジの広い音圧も明瞭に收音。
- 耐久性能を磨き上げ、過酷な屋外収録にも対応。
- 単品モデルの他、SVX Wirelessのパッケージモデルも用意 (P.70~71参照)。



仕様 CVL-B/C-TQG

指向特性	カーディオイド
周波数特性	50Hz~20kHz
最大音圧レベル	139dB SPL
コネクター	TA4F
質量	25g
ケーブル長	1.3m
付属品	ケーブルクリップ、ウインドスクリーン×2

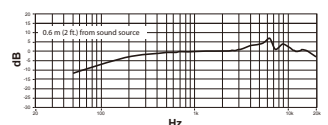

マイクロホンおよび接続ケーブルは全モデルのボディーパック型送信機に接続可能です。

楽器専用

WB98H/C

43,200円 (本体価格40,000円)

エレクトレットコンデンサー型 金管楽器 木管楽器

管楽器の音色をクリアに収録する
BETA 98H/Cのワイヤレスモデル。

- 管楽器等にしっかりと固定し、集音できる楽器用小型マイクロホン。
- 高性能カートリッジが管楽器の繊細な音色をクリアに収録。弦楽器や打楽器にも対応。

仕様 WB98H/C

指向特性	カーディオイド
周波数特性	20Hz~20kHz
最大音圧レベル	143.5dB SPL
コネクター	TA4F
寸法	マイクヘッドφ10mm
質量	65g (マイク部)
ケーブル長	1.6m
付属品	ウインドスクリーン×2、ケーブルホルダー、アングルブレース、マイクポーチ



■ 使用例



ポラーパターンや周波数特性は
ワイヤードモデルBETA 98H/C (P.22) 参照

楽器

PGA98H-TQG

オープンプライス

エレクトレットコンデンサー型 木管楽器 金管楽器

取り付けが簡単な管楽器用マイクロホン。

- 独自のマイクロホンカートリッジデザインで管楽器の音をクリアに再現。
- ホーンクランプ一体型で、管楽器へ素早く簡単に設置可能。グースネックで正確なポジションニングが可能。

仕様 PGA98H-TQG

指向特性	カーディオイド
周波数特性	60Hz~20kHz
コネクター	TA4F
寸法 (マイクヘッド×グースネック長)	φ18×146mm
質量	210g
ケーブル長	1.5m
付属品	ウインドスクリーン、ポーチ
オプション	ウインドスクリーン (AP98WS)



ポラーパターンや周波数特性は
ワイヤードモデル PGA98H (P.22) 参照

■ その他のアクセサリ

接続ケーブル

■ WA302

4,320円 (本体価格4,000円)

- ケーブル長: 0.76m
- コネクター: TA4F (送信機側) → 標準プラグ



接続ケーブル

■ WA304

4,968円 (本体価格4,600円)

- ケーブル長: 0.65m
- コネクター: TA4F (送信機側) → L字型標準プラグ



接続ケーブル

■ WA310

6,264円 (本体価格5,800円)

- ケーブル長: 1.2m
- コネクター: TA4F (送信機側) → XLR3ピン、メス



リモート・ミュートスイッチ

■ WA360

14,040円 (本体価格13,000円)

- 3種類の動作モードを切替可能。
- ケーブル長 (マイク側: 0.07m, 送信機側: 0.83m)
- 対応製品: 全シリーズ



コネクター

■ WA330

3,672円 (本体価格3,400円)

TA4Fコネクター

ハンドヘルド型送信機用マイクヘッド

※BLX Wireless、SVX Wirelessを除くすべてのシリーズに対応しています。

※掲載しているマイクヘッドは、Shure製ハンドヘルド型送信機の専用アクセサリです。ご注文時に、交換を行うハンドヘルド型送信機の製品名、シリアル番号の提示が必要です。

■KSM9/KSM9HSマイクヘッド



RPW180
196,560円(本体価格182,000円)
●コンデンサー型(デュアル・ダイアフラム)
●カーディオイド/スーパーカーディオイド切り替え
●色:シャンパンゴールド

RPW182
196,560円(本体価格182,000円)
●コンデンサー型(デュアル・ダイアフラム)
●サブカーディオイド/ハイパーカーディオイド切り替え
●色:シャンパンゴールド

■BETA 58Aマイクヘッド



RPW118
43,200円(本体価格40,000円)
●ダイナミック型
●スーパーカーディオイド

■BETA 87Aマイクヘッド



RPW120
91,800円(本体価格85,000円)
●コンデンサー型
●スーパーカーディオイド

■BETA 87Cマイクヘッド



RPW122
91,800円(本体価格85,000円)
●コンデンサー型
●カーディオイド

■SM58マイクヘッド



RPW112
36,720円(本体価格34,000円)
●ダイナミック型
●カーディオイド

■SM87Aマイクヘッド



RPW116
48,600円(本体価格45,000円)
●コンデンサー型
●スーパーカーディオイド

■SM86マイクヘッド



RPW114
59,400円(本体価格55,000円)
●コンデンサー型
●カーディオイド

■PG58マイクヘッド



RPW110
24,840円(本体価格23,000円)
●ダイナミック型
●カーディオイド

■VP68マイクヘッド



RPW124
49,680円(本体価格46,000円)
●コンデンサー型
●無指向性

■ハンドヘルド型送信機用 ミュートスイッチ・ユニット



UAMS
41,040円(本体価格38,000円)
●コンデンサー型
●無指向性
マイクヘッドと送信機本体の間に挟み込む方式で、簡単に設置可能。
●色:シャンパンゴールド(SL)、黒(U/BK)

受信機用アクセサリ

■アンテナ関連製品

アンテナ関連製品は、FP Wireless、BLX Wireless(BLX4、BLX88)、SVX Wireless、Microflex Wirelessでは使用できません。

アンテナ分配器

UA845J

248,400円(本体価格230,000円)

- 最大5台の受信機を接続可能。
- AC電源の供給が可能。
- 対応周波数帯域:新周波数帯域・B型(470~952MHz)。
- 電源:AC100V、50/60Hz、15W
- 寸法・質量:幅483×高45×奥行295mm、3.3kg
- 付属品:50Ω同軸ケーブル(60cm)×12
- 対応製品:UR4D+、MW4D+

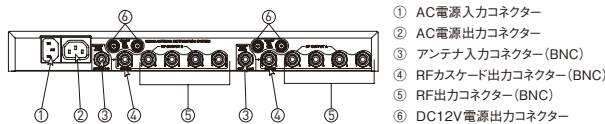

アンテナ分配器

UA844SWB-J

172,800円(本体価格160,000円)

- 最大4台の受信機を接続可能。
- DC14~18Vの電源供給が可能。
- 対応周波数帯域:新周波数帯域・B型(470~952MHz)。
- 電源:DC14~18V(3A)、付属のACアダプター(AC100V、50/60Hz)
- 寸法・質量:幅483×高45×奥行172mm、1.6kg
- 付属品:50Ω同軸ケーブル(約50cm)×8、50Ω同軸ケーブル(約180cm)×2、DC電源供給用ケーブル×8、ワッシャー×2、ナット×2、バルクヘッドアダプター×2、ACアダプター、ハードウェアキット一式
- 対応製品:UR4D+、MW4D+、ULXD4、ULXD4D、ULXD4Q、QLXD4J、BLX4R

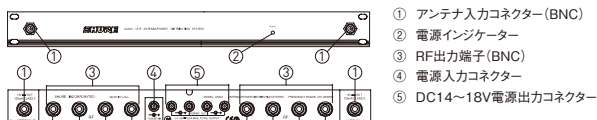

インライン・パワーサプライ

UABIAST-J

18,360円 (本体価格17,000円)

- BNC同軸ケーブルで12VDCのバイアス・パワーを供給。
- アクティブ指向性アンテナUA874WBやアンテナ・ブースターUA830WB、壁/天井取付白アンテナUA864と一緒に使用。UABIAST-J 1つで3つまでの電源供給が可能。
- アンテナとレシーバーの間は、RF信号によるパススルー。
- パワーインジケータを装備。
- 電源アダプター(PS21J)付属。
- 対応製品:UA874WB, UA830WB, UA864



アンテナ・ブースター

UA830WB

46,440円 (本体価格43,000円)

- アンテナケーブルの引き回しによる損失を補償し、受信機から離れた場所へのアンテナの設置が可能。
- ゲインは、ケーブル長に応じて3dB(7.5m以下)または10dB(7.5m以上)を選択。
- 付属のマウンティングフランジ以外に、マイクスタンドへの取付も可能。
- 2台までの直列接続に対応。
- 対応周波数帯域:新周波数帯域-B型(470~900MHz)。
- 電源:DC12V(接続元の受信機や分配器から供給)。0.6~0.72W
- 寸法・質量:幅32×高67×奥行112mm、420g
- 構成品:アンテナ・ブースター、マウンティング・フランジ
- 対応製品:AXT400J, AXT600J, UR4D+, MW4D+, ULXD4, ULXD4D, ULXD4Q, BLX4R, QLXD4J
- ※QLXD4J, BLX4RでUA830WBを使用する場合は、インラインパワーサプライ「UABIAST-J」を経路内に接続してください。



アクティブ指向性アンテナ

UA874WB

92,880円 (本体価格86,000円)

- 送信機のエリアを的確かつ高い感度で狙うことができたため、コンサート会場やスタジアムなどの広い会場に最適。
- +12dB、+6dB、0dB、-6dBの4段階のゲインを設定可能。
- 天井、壁、マイクスタンドへの取付が可能。
- 対応周波数帯域:新周波数帯域-B型(470~900MHz)。
- 電源:DC12V(接続元の受信機や分配器から供給)。0.68W
- 寸法・質量:幅359×高316×奥行36mm、317g
- 対応製品:AXT400J, AXT600J, UR4D+, MW4D+, ULXD4, ULXD4D, ULXD4Q, QLXD4J, BLX4R
- ※QLXD4J, BLX4RでUA874WBを使用する場合は、インラインパワーサプライ「UABIAST-J」を経路内に接続してください。



パッシブ指向性アンテナ

PA805SWB

81,000円 (本体価格75,000円)

- 軸上のアンテナゲインは6.5dBi。受信範囲はカーディオイド型で、100'の範囲内では感度が3dB向上。さらに、狙ったエリア以外の感度が低いいため、ノイズは減少。
- 天井、壁、マイクスタンドへの取付が可能。
- 対応周波数帯域:新周波数帯域-B型(470~952MHz)。
- 寸法・質量:幅378×高334×奥行28mm、319g
- 対応製品:AXT400J, AXT600J, UR4D+, MW4D+, ULXD4, ULXD4D, ULXD4Q, QLXD4J, BLX4R, P3T, P9T, P10T



ヘリカル指向性アンテナ

HA-8089

140,400円 (本体価格130,000円)

- 57°の範囲をカバー。軸上のアンテナゲインは14dBi。さらに、狙ったエリア以外の感度が低いためノイズは減少。
- 送信機のアンテナの角度に関わらず、一定の感度で受信可能。
- アンテナ分配器(UA845J, UA844SWB-J)との併用も可能。
- 対応周波数帯域:新周波数帯域-B型(470~900MHz)。
- 寸法・質量:最大径350×全長330mm、1.7kg
- 対応製品:AXT400J, AXT600J, UR4D+, MW4D+, BLX4R



パッシブ無指向性アンテナ

UA860SWB

79,920円 (本体価格74,000円)

- 全天候型のため、屋外でも使用可能。
- ケーブル長が7.6m以上の場合はアンテナ・ブースターUA830WBの使用を推奨。
- 対応周波数帯域:新周波数帯域-B型(470~1100MHz)。
- 寸法・質量:φ39×高284mm、275g
- 付属品:スタンドアダプター、スレッドアダプター(5/8-3/8)、50Ω同軸ケーブル(60cm)、50Ω同軸ケーブル(7.6m)
- 対応製品:AXT400J, AXT600J, UR4D+, MW4D+, ULXD4, QLXD4J, BLX4R



壁/天井取付白アンテナ

UA864

73,440円 (本体価格68,000円)

- UA864LO:470~698MHz
- UA864HI:530~790MHz
- UA864A:650~952MHz(B型)

- 壁や天井に取り付けるアンテナ。白の筐体は目立たず、会議室などの設置に最適。筐体は環境に合わせた塗装も可能。
- 送信機の距離やケーブルの長さにより、ゲイン設定可能。+10dB、0dB、-10dB、-20dBの4段階。ゲイン設定を表示するLED付。
- 最大100'までカバー可能(3dBビーム幅、環境に依存)。
- H176×W176×D51mm、487g
- 構成品:白アンテナ、壁/天井取付金具一式
- 対応製品:AXT400J, UR4D+, MW4D+, ULXD, QLXD4J, BLX4R
- ※QLXD4J, BLX4RでUA864を使用する場合は、インラインパワーサプライ「UABIAST-J」を経路内に接続してください。



1/2 波長アンテナ

UA8

1本 10,368円 (本体価格9,600円)

- 運用する周波数帯域により製品名末尾に周波数帯域幅が表示されます。例)UA8-470-542(周波数帯域470MHz~542MHz対応モデル)
- ※運用する周波数帯域、製品に応じて適切に選択してください。
- 以下のアンテナは該当する製品に使用可能な帯域幅を有していますが、製品に同梱された純正のアンテナとは異なります。純正のアンテナをご希望の場合は、各製品ページの付属品欄、1/2波長アンテナの品番を参照してください。



■ 対応表

製品名	AXT400J	UR4D	MW4D	ULXD4	QLXD4J	BLX4R	P3T	P9T	P10T
UA8-470-542	G19	G1HK		G50				G6/G14	G10J
UA8-518-598	H18	H4HK		H50					
UA8-554-638	J12	J5HK		J51	J51			K1	J8J
UA8-596-714	L20	L3HK/M6		L53	L53		L16/M18	L6	L8J/L1J
UA8-740-814			○	AB	JB	○			

リモート・マウント・アンテナキット

UA505

6,048円 (本体価格5,600円)

- 壁面などにアンテナを取り付ける際に使用。
- 構成品:ブラケット、ワッシャー、ナット、バルクヘッドアダプター
- 対応製品:AXT400J, AXT600J, UR4D+, MW4D+, ULXD4, ULXD4D, ULXD4Q, QLXD4J, BLX4R

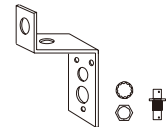

アンテナラックマウント金具

UA440 MKII

34,560円 (本体価格32,000円)

- 4本までのアンテナを1Uのパネルに取付可能。
- 構成品:アンテナラックマウント金具、ラックマウントねじ×4、ワッシャー×4、バルクヘッドキャップ×2、50Ω同軸ケーブル(60cm)×4、バルクヘッドアダプター×4
- 対応製品:ULXD4, QLXD4J, BLX4R

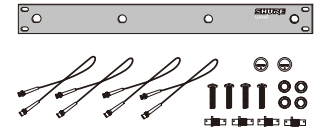

パッシブ・アンテナ分配キット

UA221

38,880円 (本体価格36,000円)

- 2本のアンテナで受信した信号を2台の受信機に分配。
- 構成品:分配器×2、50Ω同軸ケーブル(60cm)×4、バルクヘッドアダプター×2、メス-メスコネクター-接続アダプター×2
- 対応製品:AXT400J, AXT600J, UR4D+, MW4D+, ULXD4, ULXD4D, ULXD4Q, QLXD4J, BLX4R



50Ω同軸ケーブル

UA850

32,400円 (本体価格30,000円)

- ケーブル長:15m ■ コネクター:BNC→BNC

UA825

17,280円 (本体価格16,000円)

- ケーブル長:7.5m ■ コネクター:BNC→BNC

パッシブ・アンテナ混合キット

UA221C

38,880円 (本体価格36,000円)

- 2本のアンテナで受信した信号を混合。
- 構成品:分配器×2、50Ω同軸ケーブル(60cm)×4、バルクヘッドアダプター×2、メス-メスコネクター-接続アダプター×2
- 対応製品:AXT400J, AXT600J, UR4D+, MW4D+, ULXD4, ULXD4D, ULXD4Q, QLXD4J, BLX4R

外部機器接続ケーブル

WA410

3,672円 (本体価格3,400円)

- ケーブル長:1.8m
- コネクター:標準プラグ(受信機側) →XLR3ピン、オス



In-Ear Monitor Systems

Wireless

PSM1000 Transmitter ***P.084***

Receiver ***P.085***

PSM900 Transmitter ***P.086***

Receiver ***P.087***

PSM300 Transmitter ***P.088***

Receiver ***P.089***

Accessories ***P.090***

Wired ***P.091***



Wireless In-Ear Monitor Systems

ステージパフォーマンスのあらゆる可能性を広げる Shureのワイヤレス インイヤー・モニターシステム。音質、機能を磨きあげてモニター環境を向上させたテクノロジーは、アーティストのパフォーマンスを支えます。

PSM1000 / PSM900 / PSM300 機能比較表

		PSM1000	PSM900	PSM300
新周波数帯域対応		○	○	○
B型専用モデル		×	×	○
送信機	チャンネル数	ステレオ2系統	ステレオ1系統	ステレオ1系統
	電源	内蔵(デジチェーン可能)	外付電源アダプター	外付電源アダプター
	ネットワーク対応	○	×	×
	ShurePlus対応	○	×	×
受信機	アンテナ方式	ダイバーシティ	シングルアンテナ	シングルアンテナ
	電池方式	単3形アルカリ乾電池×2 or Shure専用リチウムイオン充電電池:SB900×1※		
	スペクトラム・スキャン機能	○	×	×

※P3R-JBはSB900の使用不可。

新周波数 Shure is READY

■ 新周波数帯域に対応

Shureのワイヤレス インイヤー・モニターシステム“PSM1000”、“PSM900”、“PSM300”は、特定ラジオマイクの新周波数帯域に対応しています。

運用する地域によって利用可能な割り当てが異なるため、新周波数帯域を4分割し、それぞれに対応するモデルをご用意しています。運用する地域に適した製品をお求めください。

■ 安定した多チャンネル運用

増幅段の直線性を高めることで、相互変調歪み(IMD)の発生を劇的に低減し、他の追随を許さない圧倒的な多チャンネル運用を実現しています。PSM1000、PSM900、PSM300の併用やワイヤレスシステムAXTやUHF-Rとの併用も可能なので、多様なアプリケーションに対応できます。

■ 優れた音質

・ARC(Audio Reference Companding)

ARCは、音声レベルに応じて圧縮比率を変えて圧縮するShure独自の音声圧縮技術です。送受信の音質の悪化を防ぎ、原音に忠実な明瞭度のあるサウンドを実現。(P.36参照)



・デジタル・ステレオ・エンコーダー

送信機には極めて精度の高いフィルターを採用したデジタル・ステレオ・エンコーダーを搭載。ステレオ信号をワイヤレスで送信する際の、エンコードによる音質の劣化を最小限に抑制します。

PSM1000

	帯域 (MHz)	470	500			600			700	714	800
送受信機 (モデル名)	-G10J					470-542MHz					
	-J8J								554-626MHz		
	-L8J									626-698MHz	
	-L11J										670-714MHz

PSM900

	帯域 (MHz)	470	500			600			700	714	800
送受信機 (モデル名)	-G6					470-506MHz					
	-G14								506-542MHz		
	-K1									596-632MHz	
	-L6										656-692MHz

PSM300

	帯域 (MHz)	470	500			600			700	714	800
送受信機 (モデル名)	-L18									630-654MHz	
	-M18										686-710MHz
	-JB										806-810MHz

■ モニタリングを一新する多彩な機能

・周波数自動検索機能

受信機には会場内の電波をモニターして空いているグループ/チャンネルを検出する「周波数自動検索機能」を装備。グループ検索を行えば、空いているチャンネルが一番多いグループを自動で検索します。

・「CueMode機能」「MixMode機能」

複数のアーティストが受信している信号を個別にモニターできる「CueMode機能」や最終的なモニターミックス調整を受信機側で行える「MixMode機能」など最良のインイヤー・モニター環境を整える機能を搭載しています。

・Wireless Workbench 6 (P.41参照)

専用ソフトウェア「Wireless Workbench 6」を使用することでPCから各種設定が行えるため、大規模システムもシンプルかつ効率的に運用可能。



・ShurePlus (P.41参照)

無償のiOSデバイス用アプリ「ShurePlus」を使えば、iPhoneやiPadなどのiOSデバイスからRF/オーディオレベル、電池残量、周波数割り当て状況などの重要なパラメーターをモニタリング可能。※PSM1000のみ対応。



PSM1000

新周波数帯域
(470~714MHz)

ダイバーシティアンテナを搭載し、音切れやノイズの少ない安定した運用を実現。
インイヤードモニターシステムの最高峰モデル。

デュアルチャンネル送信機

P10T

1U

新周波数帯域
(470~714MHz)

P10T-XX ※末尾「-XX」は右表参照 712,800円(本体価格660,000円)

多チャンネル運用時でも
効果的な運用を実現。

- 高性能なデジタル・ステレオ・エンコーダーや特許取得の音声レベル圧縮技術「ARC」を採用し、ワイヤレスとは思えない優れた音質を実現。(P.36参照)
- 「周波数自動検索機能」や「赤外線リンク機能」により、素早いセットアップが可能。
- 電源を切らずに送信電波の出力をON/OFFできる「RF出力ON/OFFスイッチ」を装備。運用中の電波に影響を与えることなくセットアップが可能。
- iOSデバイスから遠隔でモニタリングできるアプリケーション「ShurePlus」に対応。RFレベル、電池残量などの重要なパラメーターをiOSデバイスからモニタリング出来るだけでなく、課金によるロック解除を行うことで周波数割り当て、ゲインレベルの調整、ミュート、ロックなどのコントロールもiOSデバイス上から実現。
- バックライト付の反転液晶ディスプレイを搭載し、周波数、グループ、チャンネルなどの情報を視認性高く表示。視認性の高いLEDレベルメーターも装備。
- モニターに便利なヘッドホン出力端子を搭載。
- 誤操作を防ぐロック機能を装備。
- 入力感度(-10dBV/+4dBu)や送信出力(6mW/10mW)の切り替えが可能。
- MixMode時の他の送信機やモニタースピーカーへの出力に便利なループ出力端子を搭載。
- 付属のフロントマウントアンテナケーブルを使えば、アンテナを前面に設置することも可能。
- 電源を本体に内蔵。複数台で運用する場合はデジチーチェーンに接続することで電力を一括に供給可能。

■ P10Tの電波利用料に関して

P10Tは1台に2つの送信機を備えているため発売当初、無線局免許単位が2局扱いとなっておりました。しかし、平成26年7月、総務省の通知により、P10Tの無線局免許単位は1局として扱われることになりました。これは無線局免許手続規則第2条第9項の適用に基づく変更であり、1つの筐体に2つの送信装置を備えた容易に分離できない構造となっている特定ラジオマイクに適用されます。この変更により、P10Tの運用に必要な電波利用料が変更前に比べ、半分に抑えられます。



末尾「-XX」を選択してください。

モデル名末尾	G10J	J8J	L8J	L11J
対応周波数	470~542MHz	554~626MHz	626~698MHz	670~714MHz

※新周波数帯域を使用する際は免許が必要です。

システム性能

電波形式	F8E
到達距離	約90m(10mW) ※見通しのよい屋外で使用した場合、使用環境によって異なる。
トーン信号周波数	19kHz(±0.3kHz)
周波数特性	38Hz~15kHz
ステレオセパレーション	60dB
SN比	90dB(Aウエイト)
THD	0.5%以下

デュアルチャンネル送信機

送信周波数	対応周波数帯域(上表参照)の使用可能チャンネルのうち任意の2チャンネル
空中線電力	6mW/10mW切替
アンテナ出力	コネクタ/BNC 実効インピーダンス/50Ω
音声入力	コネクタ XLR3ピン、メス(電子バランス)、 フォーンジャック(電子バランス) ※XLRと標準プラグ対応の複合型端子
インピーダンス	70.2kΩ
最大入力レベル	+29.2dBu(+4dBu)、+12.2dBu(-10dBV)
ループ出力	フォーンジャック(電子バランス)
電源	AC100V、50/60Hz、50W
寸法・質量	幅483×高44×奥行343mm(除突起)、 約4.7kg
付属品	1/2波長アンテナ×2(P10T-G10JUA8-470-542、P10T-J8JUA8-554-626、P10T-L8JUA8-626-698、P10T-L11JUA8-670-714)、電源ケーブル(約200cm)、電源延長ケーブル(約30cm)、フロントマウントアンテナケーブル×2、アンテナホルダー×2、ねじ一式×4、ラックマウントワッシャー×4、イーサネット・ネットワークケーブル、専用ソフトウェア

■ 各部の名称

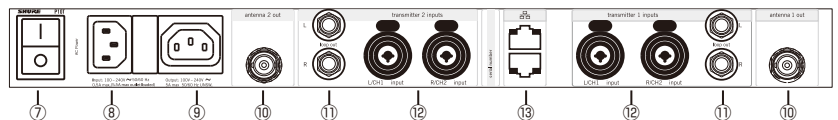
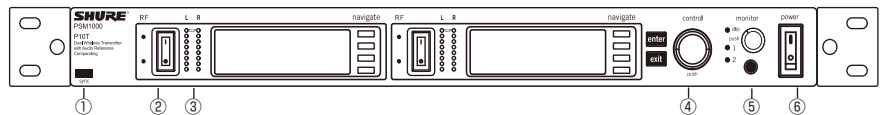

- ① 赤外線 (IR) ポート
- ② 出力ミュートスイッチ
- ③ 入力レベルメーター
- ④ コントロールスイッチ
- ⑤ モニターソース切替/レベル調整つまみ
- ⑥ 電源ON/OFFスイッチ
- ⑦ 電源ON/OFFスイッチ
- ⑧ AC電源入力コネクタ
- ⑨ AC電源出力コネクタ
- ⑩ アンテナ出力コネクタ
- ⑪ ループ出力コネクタ
- ⑫ 入力コネクタ
- ⑬ イーサネット・ネットワーク用 RJ-45ジャック

■ オプション (P.81、P.90参照)

アンテナ混合機
■ PA421A-A
378,000円
(本体価格350,000円)



アンテナ混合機
■ PA411-J
178,200円(本体価格165,000円)
※P10Tと一緒に使用する際、DC電源供給はできません。



パッシブ指向性アンテナ
■ PA805SWB
81,000円(本体価格75,000円)



※アンテナは別売りです。

アンテナ混合機
■ PA821A-A
オープンブライズ





ボディバック型受信機

P10R

新周波数帯域
(470~714MHz)

P10R-XX ※末尾(-XX)は右表参照 221,400円(本体価格205,000円)

ダイバーシティアンテナを採用し、
パーフェクトなモニターサウンドを提供。

- 音切れやノイズを防ぎ、安定した運用を実現するダイバーシティアンテナを採用。
- 「周波数自動検索機能」や「赤外線リンク機能」により、素早いセットアップを実現。
- バックライト付の液晶ディスプレイを搭載し、周波数、グループ、チャンネル、音量、受信電波の強度、電池残量などの情報を見やすく表示。
- 出力音量の制限機能により、耳を痛めるリスクを除去。
- 誤操作を防ぐロック機能を搭載。
- 高域成分(10kHz)のブースト(+2dB/+4dB)やスケルチの調整が可能。
- 電池の残量と信号の受信を表示するLEDを備え、離れた場所からも状態を確認可能。
- 「スペクトラム・スキャン機能」を搭載し、現在の電波使用状況を視覚的に確認できるほか、収集した情報を赤外線リンクを使用して送信機に転送することで、情報の詳細な表示と「Wireless Workbench 6」での利用が可能。
- 単3形アルカリ乾電池のほか、オプションのShureリチウムイオン充電電池で動作し、約9時間の長時間駆動を実現。

各部の名称

- ①電源ON/OFFスイッチ、音量調整つまみ
- ②出力コネクタ(ミニジャック)
- ③Scanスイッチ
- ④赤外線(IR)ポート
- ⑤電池ボックス
- ⑥Menuスイッチ
- ⑦▼▲スイッチ
- ⑧液晶画面
- ⑨電池残量表示LED
- ⑩信号受信表示LED
- ⑪1/4波長ホイップ・アンテナ
- ⑫電池アダプター

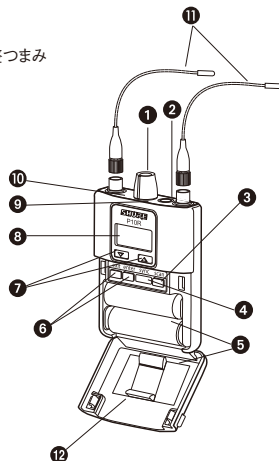

末尾「-XX」を選択してください。

モデル名末尾	G10J	J8J	L8J	L11J
対応周波数	470~542MHz	554~626MHz	626~698MHz	670~714MHz

※新周波数帯域を使用する際は免許が必要です。

システム性能

電波形式	F8E
到達距離	約90m(10mW) ※見通しのよい屋外で使用した場合。使用環境によって異なる。
トーン信号周波数	19kHz(±0.3kHz)
周波数特性	38Hz~15kHz(±1dB)
ステレオセパレーション	60dB
SN比	90dB(Aウェイト)
THD	0.5%以下

ボディバック型受信機

受信周波数	対応周波数帯域(上表参照)の使用可能チャンネルのうち任意の1チャンネル
RF感度	2.2μV(20dB SINAD)
アンテナ形式	1/4波長ホイップ、ダイバーシティ
音声出力	コネクタ 3.5mmステレオミニジャック
	最大レベル 100mW(THD1%、32Ω負荷)
	最小負荷インピーダンス 9.5Ω
チャンネルセパレーション	70dB以上
電源	単3形アルカリ乾電池×2、Shure専用リチウムイオン充電電池 SB900×1
電池寿命	約4~6時間(アルカリ乾電池使用時)、約9時間(SB900使用時) ※使用環境によって異なる。
寸法・質量	幅66×高99×奥行23mm(除アンテナ、クリップ、突起)、約196g(乾電池含む)
付属品	1/4波長アンテナ×2、単3形アルカリ乾電池×2、ポーチ

オプション(P.91、P.103~104参照)

充電電池
■SB900
13,500円
(本体価格12,500円)



充電器
■SBC200-J
54,000円
(本体価格50,000円)

充電器
■SBC200
43,200円
(本体価格40,000円)
●P10Rを直接挿して充電することも可能。



充電器
■SBC800
86,400円
(本体価格80,000円)



充電器
■SBC100-J
12,960円(本体価格12,000円)
●SB900を1台充電できる充電器。
●AC電源からの充電のほか、USBポートからの給電も可能。



ボディバック用電源供給アダプター
■SBC-DC
18,360円(本体価格17,000円)
●SB900充電電池を使用せず、AC電源から直接電源を供給するためのアダプター。



ポータブル充電器
■SBC210-J
73,440円(本体価格68,000円)
●最大2つのSB900を同時に充電できるコンパクトな充電器。
●約3時間でフル充電が可能。



カナル型イヤホン
■SE846
オープンブリス
■SE535
オープンブリス
■SE425
オープンブリス
■SE315
オープンブリス



PSM900

新周波数帯域
(470~692MHz)

優れた音質と安定したRF性能。
プロフェッショナルの現場にふさわしいインイヤー・モニターシステム。

シングルチャンネル送信機

P9T

新周波数帯域
(470~692MHz)

P9T-XX ※末尾(-XX)は右表参照 178,200円(本体価格165,000円)

モニターシステムをコンパクトに実現させた
シングルチャンネル送信機。

- 高性能なデジタル・ステレオ・エンコーダーや特許取得の音声レベル圧縮技術「ARC」を採用し、ワイヤレスとは思えない優れた音質を実現。(P.36参照)
- 「周波数自動検索機能」や「赤外線リンク機能」により、素早いセットアップが可能。
- 電源を切らずに送信電波の出力をON/OFFできる「RF出力ON/OFFスイッチ」を装備。運用中の電波に影響を与えることなくセットアップが可能。
- バックライト付の液晶ディスプレイを搭載し、周波数、グループ、チャンネルなどの情報を見やすく表示。視認性の高いLEDレベルメーターも装備。
- モニターに便利なヘッドホン出力端子を搭載。
- 誤操作を防ぐロック機能を装備。
- 入力感度(-10dBV/+4dBu)や送信出力(6mW/10mW)の切り替えが可能。
- MixMode時の他の送信機やモニタースピーカーへの出力に便利なループ出力端子を搭載。
- 付属のフロントアンテナ用バルクヘッドアダプター、50Ω同軸ケーブルを使えば、アンテナを前面に設置することも可能。



末尾「-XX」を選択してください。

モデル名末尾	G6	G14	K1	L6
対応周波数	470~506MHz	506~542MHz	596~632MHz	656~692MHz

※新周波数帯域を使用する際は免許が必要です。

システム性能

電波形式	FBE
到達距離	約90m(10mW) ※見通しのよい屋外で利用した場合。 使用環境によって異なる。
トーン信号周波数	19kHz(±0.3kHz)
周波数特性	35Hz~15kHz
ステレオセパレーション	60dB
SN比	90dB(Aウエイト)
THD	0.8%以下

送信機

送信周波数	対応周波数帯域(上表参照)の使用可能チャンネルのうち任意の1チャンネル
空中線電力	6mW/10mW切替
アンテナ出力	コネクター/BNC 実効インピーダンス/50Ω
音声入力 コネクター	XLR3ピン、オス(電子バランス) フォンジャック(電子バランス) ※XLRと標準プラグ対応の複合端子
インピーダンス	70.2kΩ
最大入力レベル	+23.3dBu(+4dBu)、 +12.5dBu(-10dBV)
ループ出力	フォンジャック(電子バランス)
電源	DC15V(550mA)、 付属のACアダプター(AC100V、50/60Hz)
寸法・質量	幅197×高さ42×奥行166mm(除突起)、 約850g
付属品	1/2波長アンテナ×1(P9T-G6:UA8-470-530、 P9T-G14:UA8-500-560、P9T-K1:UA8- 578-638、P9T-L6:UA8-638-698)、ACア ダプター、ラックマウント金具大・小×各1、リンク バー、おしえ式、保護用/ケーブル×4、50Ω同軸 ケーブル(50cm)、フロントアンテナ用バルク ヘッドアダプター、アンテナホルダ×2、 ゴム足×4(1シート)、ポーチ

各部の名称

- ① 入力レベル操作セクション
- ② 液晶画面操作セクション
- ③ 赤外線(IR)ポート
- ④ syncボタン
- ⑤ ヘッドホン音量調整つまみ
- ⑥ ヘッドホン出力コネクター(ミニジャック)
- ⑦ RF出力ON/OFFスイッチ
- ⑧ 電源ON/OFFスイッチ
- ⑨ 電源入力コネクター
- ⑩ ループ出力コネクター(フォンジャック)
- ⑪ 音声入力コネクター
(XLR3ピン、オスとフォンジャックの複合端子)
- ⑫ アンテナ出力コネクター(BNC)

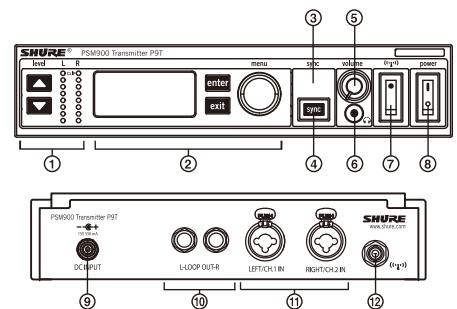

オプション(P.81、P.90参照)

アンテナ混合機
■PA421A-A
378,000円
(本体価格350,000円)



アンテナ混合機
■PA411-J
178,200円(本体価格165,000円)
※P9Tと一緒に使用する際、DC電源供給はできません。



※アンテナは別売りです。

パッシブ指向性アンテナ
■PA805SWB
81,000円(本体価格75,000円)



アンテナ混合機
■PA821A-A
オープンブレイス





ボディーバック型受信機

P9RA

新周波数帯域
(470~692MHz)

P9RA-XX ※末尾(-XX)は右表参照 135,000円(本体価格125,000円)

パフォーマーの耳を痛めるリスクを回避する音量制限機能を搭載。

- 受信感度を自動で調整する「アクティブRFゲイン・コントロール機能」を搭載。受信電波のオーバーロードを防ぎ、安定した運用を約束。
- 演奏者の受信機が受信している信号を簡単にモニターできる特許出願中の「CueMode機能」や、モニター音の最終的なミックス作業を演奏者の受信機で行える「MixMode機能」を搭載。
- 「周波数自動検索機能」や「赤外線リンク機能」により、素早いセットアップを実現。
- バックライト付の液晶ディスプレイを搭載し、周波数、グループ、チャンネル、音量、受信電波の強度、電池残量などの情報を見やすく表示。
- 出力音量の制限機能により、耳を痛めるリスクを除去。
- 誤操作を防ぐロック機能を搭載。
- 高域成分(10kHz)のブースト(+2dB/+4dB)やスケルチの調整が可能。
- 電池の残量と信号の受信を表示するLEDを備え、離れた場所からも状態を確認可能。
- 単3形アルカリ乾電池のほか、オプションのShureリチウムイオン充電電池で動作し、約9時間の長時間駆動を実現。



末尾「-XX」を選択してください。

モデル名末尾	G6	G14	K1	L6
対応周波数	470~506MHz	506~542MHz	596~632MHz	656~692MHz

※新周波数帯域を使用する際は免許が必要です。

■ 各部の名称

- ①電源ON/OFFスイッチ、音量調整つまみ
- ②出力コネクタ(ミニジャック)
- ③スキャン・ボタン
- ④赤外線(IR)ポート
- ⑤電池ボックス
- ⑥Menuスイッチ
- ⑦▲▼スイッチ
- ⑧液晶画面
- ⑨電池残量表示LED
- ⑩信号受信表示LED
- ⑪1/4波長ホイップ・アンテナ
- ⑫電池アダプター

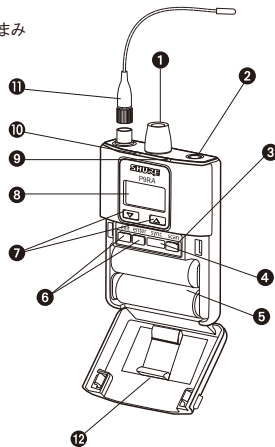

システム性能

電波形式	F8E
到達距離	約90m(10mW) ※見通しのよい屋外で使用した場合、使用環境によって異なる。
トーン信号周波数	19kHz(±0.3kHz)
周波数特性	35Hz~15kHz
ステレオ・セパレーション	60dB
SN比	90dB(Aウェイト)
THD	0.8%以下

ボディーバック型受信機

受信周波数	対応周波数帯域(上表参照)の使用可能チャンネルのうち任意の1チャンネル
RF感度	2.2μV(20dB SINAD)
アンテナ形式	1/4波長ホイップ
音声出力	コネクタ 3.5mmステレオミニジャック 最大レベル 100mW(THD1%, 32Ω負荷) 最小負荷 イピーダンス 9.5Ω
チャンネルセパレーション	70dB以上
電源	単3形アルカリ乾電池×2、Shure専用リチウムイオン充電電池SB900×1
電池寿命	最大6時間(アルカリ乾電池使用時)、約9時間(SB900使用時) ※使用環境によって異なる。
寸法・質量	幅66×高さ99×奥行23mm(除アンテナ、クリップ、突起)、約200g(乾電池含む)
付属品	1/4波長アンテナ、単3形アルカリ乾電池×2、ポーチ

■ オプション (P.91、P.103~104参照)

充電電池
■SB900
13,500円
(本体価格12,500円)



充電器
■SBC200-J
54,000円
(本体価格50,000円)

充電器
■SBC200
43,200円
(本体価格40,000円)
●P9RAを直接挿して充電することも可能。



充電器
■SBC800
86,400円
(本体価格80,000円)



充電器
■SBC100-J
12,960円(本体価格12,000円)
●SB900を1台充電できる充電器。
●AC電源からの充電のほか、USBポートからの給電も可能。



ボディーバック用電源供給アダプター
■SBC-DC
18,360円(本体価格17,000円)
73,440円(本体価格68,000円)
●SB900充電電池を使用せず、AC電源から直接電源を供給するためのアダプター。



ポータブル充電器
■SBC210-J
73,440円(本体価格68,000円)
●最大2つのSB900を同時に充電できるコンパクトな充電器。
●約3時間でフル充電が可能。



カナル型イヤホン
■SE846
オープンブリス
■SE535
オープンブリス
■SE425
オープンブリス
■SE315
オープンブリス



SE846

PSM300

新周波数帯域 B型
(630~710MHz)

圧倒的な高音質と抜群のモニタリング機能を両立。
免許不要のB型に対応したインイヤー・モニターシステム。

シングルチャンネル送信機

P3T

新周波数帯域 B型
(630~710MHz)

P3T-XX 新周波数帯域※末尾(-XX)は右表参照 オープンプライス
P3T-JB B型 オープンプライス

新周波数帯域に対応した2モデルと
B型専用モデルを用意し、多彩なシーンで活躍。

- ステレオ信号もしくはモノミックス信号を送出するインイヤー・モニター送信機。
- 免許不要のB型でもステレオ6chの同時多チャンネル運用を実現。
- 24bitデジタル処理による高品位でキメの細かい音質。
- 伝送にはアナログを採用することでレイテンシーを極限まで抑えながら、最大90mの広範囲をカバー。
- 「周波数自動検索機能」や「赤外線リンク機能」を搭載し、素早いセットアップを実行。
- 新周波数帯域モデルはアンテナを取り外せ、アンテナ混合機PA411-J (P.90参照)を使用したコンパクトな運用が可能。
- 入力およびループ出力には標準フォーンジャックを採用。
- ラックマウント金具を標準で同梱。



新周波数帯域対応モデルの末尾「-XX」を選択してください。

モデル名末尾	新周波数帯域		B型
	L18	M18	JB
対応周波数	630~654MHz	686~710MHz	806~810MHz

※新周波数帯域を使用する際は免許が必要です。

システム性能

電波形式	新周波数帯域:FBE B型:F3E、F8E
到達距離	約60m
トーン信号周波数	19kHz(±1Hz)
周波数特性	38Hz~15kHz
スプリアス除去	90dB以上(基準12dB SINAD)
SN比	90dB(Aウエイト)
THD	0.5%以下(±34kHz偏移@1kHz)

シングルチャンネル送信機

送信周波数	対応周波数帯域(上表参照)の使用可能チャンネルのうち任意の1チャンネル
空中線出力	10mW
アンテナ出力	コネクタ/BNC、実効インピーダンス/50Ω
音声入力	コネクタ フォーンジャック(電子バランス)
インピーダンス	40kΩ
最大入力レベル	+22dBu(+4dBu)、-12.2dBu(-10dBV)
ループ出力	フォーンジャック(電子バランス)
電源	DC15V(260mA)、付属の電源アダプター(AC100V、50/60Hz)
寸法・質量	幅198×高43×奥行172mm(除突起)、約780g
付属品	新周波数帯域 1/4波長アンテナ×1、ACアダプター、ラックマウント金具大小各1、リンクバー、ねじ一式、同軸ケーブル(50m)、フロントアンテナパルクヘッドアダプター、ゴム足×4
B型	ACアダプター、ラックマウント金具大小各1、リンクバー、ねじ一式、ゴム足×4

オプション (P.81、P.90参照)

※新周波数帯域モデルのみ

アンテナ混合機

■PA421A-A
378,000円
(本体価格350,000円)



アンテナ混合機

■PA821A-A
オープンプライス



アンテナ混合機

■PA411-J
178,200円
(本体価格165,000円)



パッシブ指向性アンテナ

■PA805SWB
81,000円
(本体価格75,000円)



チャンネルプラン (B型のみ)

周波数 (MHz)	グループ								
	1	2	3	4	5	6	7	8	9
806.125									
806.250									
806.375	1/1								
806.500				4/2	5/1				
806.625		2/2					7/2		
806.750									
806.875								8/2	
807.000	1/2		3/2						
807.125						6/2			
807.375	1/3								
807.500			3/3						9/2
807.625					5/2		7/3		
807.750			2/3						
808.000								8/3	
808.125	1/4								9/3
808.250		2/4	3/4	4/3	5/3		7/4		
808.500								8/4	
808.625	1/5		3/5						
809.000			2/5						
809.125				4/4					9/4
809.250			3/6		5/4	6/4			
809.500	1/6	2/6					7/5	8/5	
809.625				4/5	5/5	6/5			9/5

※左の数字はグループ、右の数字はチャンネルを表しています。
※新周波数帯域のチャンネルプランは、地域によって異なります。

パッケージ製品



P3TRA オープンプライス

- ・新周波数帯域対応パッケージ。
- ・P3T(L18/M18)とP3RA(L18/M18)のセット。



P3TR オープンプライス

- ・B型専用パッケージ。
- ・P3T-JBとP3R-JBのセット。



P3TR112GR オープンプライス

- ・B型専用送受信機に高音質イヤホンSE112を同梱したパッケージ。
- ・P3T-JBとP3R-JB、SE112(グレイ)のセット。



ボディバック型受信機

P3RA

新周波数帯域
(630~710MHz)

P3RA-XX ※末尾(-XX)は右表参照

オープンプライス



過酷なSRシーンに対応可能なプロフェッショナルモデル。

末尾「-XX」を選択してください。

モデル名末尾	新周波数帯域	
	L18	M18
対応周波数	630~654MHz	686~710MHz

※新周波数帯域を使用する際は免許が必要です。

ボディバック型受信機

P3R-JB

B型

オープンプライス



免許不要のB型で運用可能なハイパフォーマンスモデル。



- 高い耐久性を誇るメタルシャーシを採用し、過酷なSRシーンに対応。
- 専用のリチウムイオン充電電池SB900を運用でき、最大7時間の長時間駆動を実現。
- 視認性の高いバックライト付き液晶ディスプレイを搭載し、ゲイン設定から周波数設定、リミッター、EQ、バッテリー情報などを見やすく表示。
- 調整可能なリミッターや2バンドのイコライザーを搭載し、聴覚を保護するだけでなく高品位なモニタリングが可能。
- 電池残時間を時分単位(誤差15分)で表示できるほか、バッテリーヘルスなど充電電池の細かい状況を把握できるため、極めて精度の高い電源管理が可能。

- パフォーマンスを妨げない軽量のプラスチックボディ。
- 単3形アルカリ乾電池×2本で駆動し、最大5.5時間の連続運用が可能。
- リミッターは固定設定。2バンドイコライザーは非搭載。
- 電池残量は4段階で表示可能。

●P3RAとP3Rの違い

	P3RA	P3R
ボディ	堅牢なメタル筐体	軽量のプラスチック筐体
電池	単3形アルカリ乾電池または専用充電電池SB900	単3形アルカリ乾電池のみ
液晶ディスプレイ	あり	無し
EQ設定	2バンド	無し
リミッター	調整可能	固定
電池残量表示	時分単位(誤差15分) ※SB900使用時	4段階LED

システム性能

電波形式	新周波数帯域:F8E B型:F3E、F8E
到達距離	約60m
トーン信号周波数	19kHz(±1Hz)
周波数特性	38Hz~15kHz
スプリアス除去	90dB以上(基準12dB SINAD)
SN比	90dB(Aウエイト)
THD	0.5%以下(±34kHz帯域@1kHz)

ボディバック型受信機

	P3RA-XX	P3R-JB
受信周波数	対応周波数帯域(上表参照)の使用可能チャンネルのうち任意の1チャンネル	806~810MHzの使用可能チャンネルのうち任意の1チャンネル
RF感度	2.2μV(20dB SINAD)	
アンテナ出力	1/4波長ホイップ	
音声出力	コネクタ 3.5mmステレオミニジャック	
最大レベル	80mW(1kHz@歪1%以下、ピーク出力32Ω)	
最小負荷インピーダンス	16Ω	
チャンネルセパレーション	60dB以上	
電源	単3形アルカリ乾電池×2またはShure専用リチウムイオン充電電池SB900×1	単3形アルカリ乾電池×2
電池寿命	4~5.5時間(単3形アルカリ乾電池)、5.5~7時間(SB900)	5~7時間(単3形アルカリ乾電池)
寸法・質量	幅66×高99×奥行23mm(除アンテナ、クリップ、突起)、196g(電池含む)	幅64×高110×奥行21mm(除アンテナ、クリップ、突起)、98g(電池含む)
付属品	単3形アルカリ乾電池×2、ポーチ	

■P3RA用オプション(P.91参照)

充電電池
■SB900
13,500円
(本体価格12,500円)



充電器
■SBC200-J
54,000円
(本体価格50,000円)

充電器
■SBC200
43,200円
(本体価格40,000円)
●P3RAを直接挿して充電することも可能。



ボディバック用電源供給アダプター
■SBC-DC
18,360円(本体価格17,000円)
●SB900充電電池を使用せず、AC電源から直接電源を供給するためのアダプター。



充電器
■SBC800
86,400円
(本体価格80,000円)



充電器
■SBC100-J
12,960円(本体価格12,000円)
●SB900を1台充電できる充電器。
●AC電源からの充電のほか、USBポートからの給電も可能。



ポータブル充電器
■SBC210-J
73,440円(本体価格68,000円)
●最大2つのSB900を同時に充電できるコンパクトな充電器。
●約3時間でフル充電が可能。



■共通オプション(P.103~104参照)

- SE846
オープンプライス
- SE535
オープンプライス
- SE425
オープンプライス
- SE315
オープンプライス
- SE215
オープンプライス
- SE112
オープンプライス



Accessories for PSM1000/900/300

アンテナ混合機

PA421A-A 378,000円 (本体価格350,000円)

- 最大4台の送信機を接続可能。
- DC15Vの供給が可能な電源出力端子を4つ装備。
- 対応周波数帯域:新周波数帯域(470~952MHz)
- 電源:AC100V、50/60Hz、80W
- 寸法・質量:幅401×高43×奥行365mm、4.3kg
- 付属品:50ΩBNC同軸ケーブル(約60cm)×4、50ΩBNC同軸ケーブル(約30cm)×1、DC電源供給用ケーブル×4、電源ケーブル、ラックマウントねじ
- 対応製品:P10T、P9T、P3T



アンテナ混合機

PA821A-A オープンプライス

- 最大8台の送信機を接続可能。
- 対応周波数帯域:新周波数帯域(470~952MHz)
- 電源:AC100V、50/60Hz、70W
- 寸法・質量:幅401×高43×奥行365mm、4.8kg
- 付属品:50ΩBNC同軸ケーブル(約60cm)×8、50ΩBNC同軸ケーブル(約30cm)×1、電源ケーブル、ラックマウントねじ
- 対応製品:P10T、P9T、P3T



■ P9TとPA421A-A/PA821A-Aの使用例

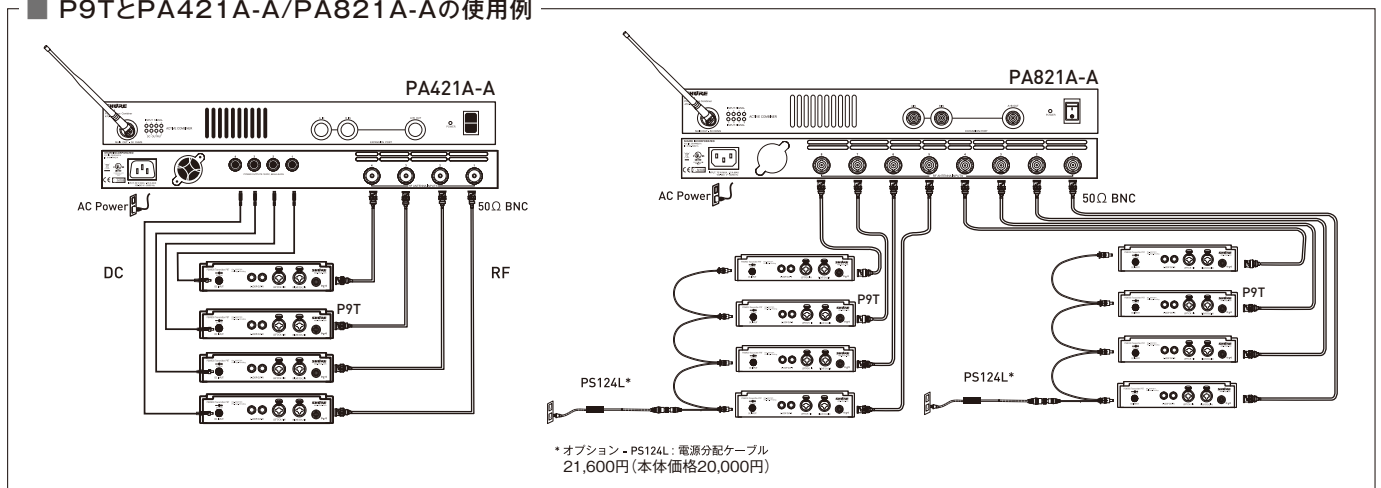

アンテナ混合機

PA411-J 178,200円(本体価格165,000円)

- 最大4台の送信機を接続可能。
- 対応周波数帯域:新周波数帯域(470~865MHz)
- 電源分配ケーブルPS411-PCを同梱し、4台のP3T送信機に電源を供給可能(DC12V×4)。
- RF入力レベル:4.5~15dBm
- 電源:DC15V、付属の電源アダプター(AC100V、50/60Hz)
- 寸法・質量:幅177×高42×奥行198mm、1.32kg
- 付属品:電源分配ケーブル(PS411-PC)×1、電源アダプター(PS-45)×1、50Ω BNC同軸ケーブル×4
- 対応製品:P10T、P9T、P3T
- ※P3T-JBには使用できません。
- ※PSM900/1000送信機へのDC電源供給には対応していません。



■ 新周波数帯域対応のP3T送信機とPA411-Jの使用例

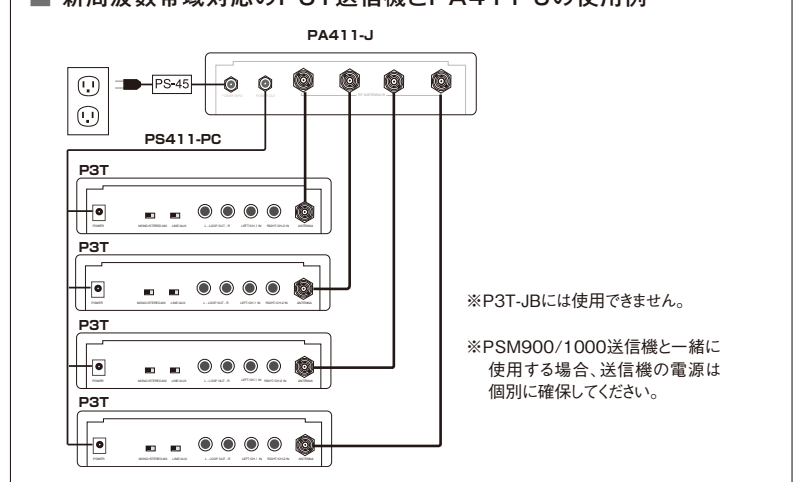

充電電池

SB900 13,500円 (本体価格12,500円)

- 約9時間の連続駆動を実現したリチウムイオン充電電池。
- 専用のバッテリーチャージャー-SBC800、SBC200を使用し、約3時間でフル充電が可能。
- 対応製品:UR5、MW5、ULXD1/D2、QLXD1/D2、P10R、P9RA、R3RA、P9HW



充電器

SBC800 86,400円 (本体価格80,000円)

- 最大8個の専用充電電池SB900を同時に充電するバッテリーチャージャー。
- 約3時間でフル充電が可能。



充電器

SBC200-J 54,000円 (本体価格50,000円)

SBC200 43,200円 (本体価格40,000円)

- SBC200-JはSB900を2台充電できるドッキング型充電器。SBC200は電源アダプターを付属しない、ドッキング専用モデル。
- SBC200-JはSBC200を最大3台ドッキング可能。最大計4台の充電器を1つの電源で運用可能。
- P10RやP9RA、P3RAを直接接続しての充電も可能。



カナル型イヤホン

SE846 オープンプライス **SE425** オープンプライス

SE535 オープンプライス **SE315** オープンプライス

詳細はP.103~104



SE846

SE535-V

SE425-V

SE315-K-J

Wired In Ear Monitor Systems

SRの現場で磨き込まれた音質と信頼性。常に安定したモニタリングが可能なインイヤー・モニターシステム。

インイヤー・モニターシステム

P9HW 116,640円 (本体価格108,000円)

高い耐久性と長時間駆動を実現したステレオ・インイヤー・モニターシステム。

- 高品位なステレオソースのモニタリングを実現するワイヤードタイプのインイヤー・モニターシステム。モニタースピーカーを必要としないため、ハウリングの恐れのないクリアなモニタリングが可能。
- プロフェッショナルユースに対応した耐久性の高いメタル筐体。
- 単3形アルカリ乾電池で最大9時間の長時間駆動を実現。さらに専用の充電電池SB900(別売)を使用すればさらに最大9時間50分の駆動が可能。
- 不用意な音圧を防止する調整可能なボリュームリミッターのほか、4バンドPEQを搭載。
- 視認性の高いバックライト付きの液晶ディスプレイで音量、リミッター設定、充電電池などの情報を見やすく表示。
- L/Rのバランスを調整するステレオモードのほか、2系統の信号をモノミックスした音量調整を行うミックスモードを用意。
- 未使用時の自動OFF機能に加え、不用意な誤操作を防ぐパネルロック機能を搭載し、安全な運用管理を実現。

■各部の名称

- ① 音声入力コネクタ
- ② クリップLED
- ③ 電源ON/OFFスイッチ、音量調整つまみ
- ④ 電池残量表示LED
- ⑤ ヘッドホン出力コネクタ
- ⑥ 液晶画面
- ⑦ ▲スイッチ
- ⑧ MENUスイッチ
- ⑨ データポート(ファームウェア用)
- ⑩ 電池ボックス
- ⑪ 電池アダプター

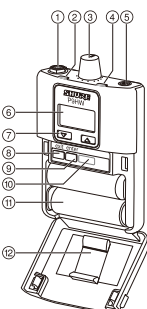

仕様 P9HW

入力 端子	LEMO5ピン、メス
インピーダンス	45kΩ(ライン)、65kΩ(AUX)
最大レベル	+20dBu(+4dBu:ライン)、+8dBu(-10dBV:AUX)
出力 端子	ステレオミニジャック
周波数特性	20Hz~20kHz(±3dB)
THD	0.2%以下(@1kHz、代表値)
SN比	98dB(Aウエイト、代表値)
チャンネルセパレーション	55dB以上(@1kHz)
電源	単3形アルカリ乾電池×2またはShure専用リチウムイオン充電電池:SB900×1
電池寿命	最大9時間(アルカリ乾電池使用時)、最大9時間50分(SB900使用時)
寸法・質量	幅66×高さ99×奥行23mm、196g(電池含む)
付属品	Yケーブル(XLR3ピン×2→5ピン)、単3形アルカリ乾電池×2

Mixers & Audio Processors

Digital Automatic Mixer デジタルオートマチックミキサー ... P.093

Mixers ミキサー P.094

Digital Signal Processor デジタルシグナルプロセッサー ... P.097

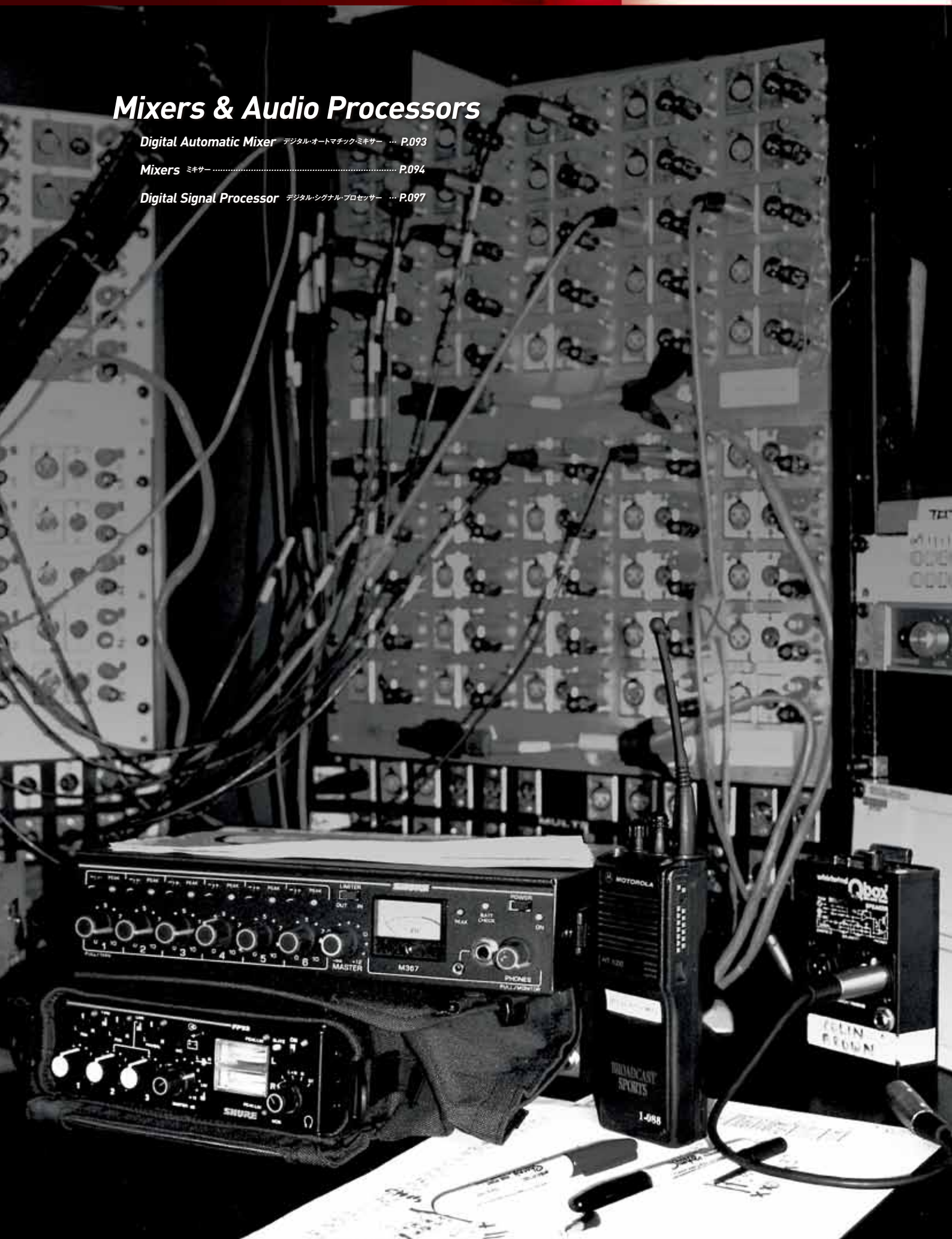

Digital Automatic Mixer

シビアな音響調整と複雑なオペレートが求められる会議システムを自動的に制御し、シンプルで確実な運用を実現。



デジタル・オートマチック・ミキサー

SCM820J

1U

ユーロブロック端子モデル

SCM820J 507,600円(本体価格470,000円)

SCM820J-DAN Dante搭載 604,800円(本体価格560,000円)

D-Sub25ピン端子モデル(※受注発注)

SCM820J-DB25 507,600円(本体価格470,000円)

SCM820J-DAN-DB25 Dante搭載 604,800円(本体価格560,000円)

会議やプレゼンテーションなどの音響システムを自動で制御する、オートマチック・ミキサー。

■ 会議やプレゼンテーション、ディスカッションなど細かな音響調整と複雑なオペレートが必要とされる会議システムの運用を自動で制御。8入力2出力。

■ Shure独自のオートミックス・テクノロジーIntelliMixを採用。音声の高い明瞭度で收音しながらも、複数のマイクロホンの信号レベルを常時監視してレベルを調整。

○DFR(Digital Feedback Reduction)

2chハウリング・サプレッサー機能を搭載。任意の入力チャンネルまたはミックス出力でハウリングを自動的に検知し、最大16個のノッチフィルターをハウリングポイントに自動的に配置。耳障りなハウリングを抑制した高品位な会議システムを運用可能。

○NAT(Noise Adaptive Threshold)

実際の音声とノイズフロアを自動的に識別し、ゲートのスレッシュホールドを動的に調整。開放チャンネルの暗騒音を抑制したクリアな音質を実現。

○NOMA(Number of Open Microphone Attenuation)

有効なマイクロホンの数に応じてシステム全体のゲインを調整。ハウリングを発生しない最適なゲインレベルを常に維持。

○LMLO(Last Microphone Lock On)

最後にONになったマイクロホンに別のマイクロホンがON状態になるまで保持。

○Max Bus

1つの音源に対して1つのマイクロホンだけを有効にすることで、コムフィルターを低減し、明瞭な收音を実現。

○IntelliMixモード

運用するアプリケーションに合わせて選択できる5つのモード(Classic、Smooth、Extreme、Custom、Manual)を用意。モードを選択するだけで、最適な音響システム設定を実行。

■ 多彩なアプリケーションに対応する、柔軟な入出力構成

・SCM820Jは8入力2出力構成の基本モデルに加えて、Danteデジタル・オーディオ・ネットワーク搭載モデルを用意。イーサネットケーブルによるシンプルなワイヤリングでSCM820Jを最大12台接続した総計96ch入力の大規模ネットワークを構築可能。

・出力はMix A/Bの2出力構成。マイク/ラインレベルを個別に切り替えられるほか、「デュアル・ミキサー」として個別に異なるIntelliMixモードで出力可能。

■ シンプルなフロントパネル操作とWebブラウザベースの専用ソフトウェア

・基本的なコントロールはスイッチを押して調整したい項目を選択し、各チャンネルのコントロールつまみで調整を行うだけ。チャンネルのソロ/ミュートも希望のチャンネルのコントロールつまみを押すだけで実行可能。

■ ソフトウェア画面



仕様 SCM820J

チャンネル入力	チャンネル数	8
	インピーダンス	5kΩ
	ファンタム電源	DC48V (Mic入力選択時)
デジタル入力	AD-DAコンバーター	24bit、48kHz、ダイナミックレンジ113dB (代表値)
	内部処理	32bit
	レイテンシー	0.51ms (アナログ・アナログ・スタンドアロン時)
	ネットワーク	SCM820J (シングルポート、10/100Mbpsイーサネット)、SCM820J-DAN (デュアルポート、ギガビットイーサネット、Danteデジタルオーディオ)
AUX入力	チャンネル数	1
	インピーダンス	10kΩ
MIX出力	チャンネル数	2
	インピーダンス	350Ω
	最大出力レベル	-26dBV (Mic: -46dB)、+20dBV (Line)
ダイレクトアウト	チャンネル数	8
	インピーダンス	150Ω
	最大出力レベル	+20dBV
ヘッドホン出力	チャンネル数	1
	インピーダンス	350Ω
	最大出力	100mW
等価入力ノイズ		-118dBV (Mic: +26dB、150Ω)
周波数特性		20Hz~20kHz (±1dB)
THD		0.05%以下 (1kHz、+4dBu)
電源		AC100V、50/60Hz、100W
寸法・質量		W483×H44×D289mm (除突起部)、5.5kg
付属品		ユーロブロックコネクタ一式(ユーロブロックモデルのみ)、USBメモリ、電源ケーブル、Dante Virtual Soundcardライセンスキー (Danteモデルのみ)

■ 各部の名称

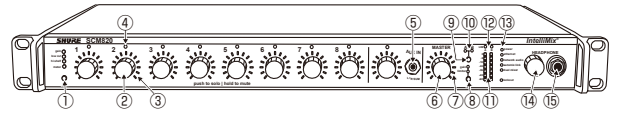

フロントパネル

- ① チャンネルモード選択スイッチ
- ② 調整つまみ
- ③ モニターLED
- ④ ステータス表示LED
- ⑤ AUX入力端子 (3.5mmステレオミニジャック)
- ⑥ マスターレベル調整つまみ
- ⑦ メイン出力レベルメーター
- ⑧ マスターモード選択スイッチ
- ⑨ ミックス信号選択スイッチ
- ⑩ ミックス信号ステータス表示LED
- ⑪ 出力レベルメーター
- ⑫ リミッターLED
- ⑬ システムステータス表示LED
- ⑭ ヘッドホン出力レベル調整つまみ
- ⑮ ヘッドホン出力端子(フォーンジャック)

リアパネル

- ① 電源スイッチ
- ② 電源コネクタ
- ③ MIX出力端子
- ④ AUX入力端子
- ⑤ チャンネル入力端子
- ⑥ ダイレクトアウト端子
- ⑦ アース端子
- ⑧ IntelliMix選択スイッチ
- ⑨ デュアルミキサースイッチ
- ⑩ チャンネル選択スイッチ
- ⑪ 入力ゲイン選択スイッチ/LED
- ⑫ ファンタム電源スイッチ/LED
- ⑬ AutoLinkスイッチ/LED
- ⑭ ロックアウトスイッチ
- ⑮ リセットスイッチ
- ⑯ ネットワークポート (RJ-45)
- ⑰ ネットワークステータスLED
- ⑱ ネットワークスピードLED

■ オプション

- ピンケーブル
■ DB25-TRSM 48,600円 (本体価格45,000円)
フォーンジャック(オス)~D-Sub25ピン
- ピンケーブル
■ DB25-XLRF 32,400円 (本体価格30,000円)
XLR(メス)~D-Sub25ピン
- ピンケーブル
■ DB25-XLRM 32,400円 (本体価格30,000円)
XLR(オス)~D-Sub25ピン
- Danteアップグレードカード
■ A820-NIC-DANTE 108,000円 (本体価格100,000円)



Mixers

使いやすさと音質にこだわった高品位ミキサー。
ENGなどの現場から大規模なシステムまで対応。

オートマッチック・ミキサー

SCM810J

1U

378,000円 (本体価格350,000円)

大規模なマルチマイクシステムに最適。
高品位オートマッチック・ミキサー。

■ 8入力1出力のオートマッチック・ミキサー。優れた音響性能と、リンク機能、充実のカスタマイズ性能により、大規模なマルチマイクシステムを構築可能。

■ IntelliMixテクノロジーによってシームレスなミキシングを実現。

○ノイズ適応スレッシュホールド

エアコン等のバックグラウンドノイズとスピーチなどのメイン音源を区別。スレッシュホールド値を常にコントロールし、バックグラウンドノイズやメイン音源のレベル変化に追従。

○MaxBus

複数のマイクロホンがメイン音源を感知しても、ひとつの音源に対して有効になるチャンネルを常にひとつに制限。

○Last Mic Lock-On

最後に使用したマイクロホンは、次のマイクロホンが動作するまで、オン状態を保持。不自然な無音状態を 방지、臨場感ある自然な音質を維持。

■ SCM810Jを最大50台までリンクし、最大400本のマイクロホンを接続可能。

■ すべてのチャンネルにロジック入出力端子を搭載。3種類の機能(ゲート出力・ミュート入力・オーバーライド入力)を組み合わせることで、シンプルなシステムから複雑なシステムまで幅広く対応。

■ 各入力に2バンドのイコライザーを搭載。

■ マイク入力選択時は、DC48Vのファンタム電源を供給可能。

■ フロントパネル上に、レベルコントロール付きのヘッドホン出力を装備。



仕様 SCM810J

入力	チャンネル数	8
	端子形式	ユーロブロックコネクタ、アクティブバランス
	インピーダンス	1.6kΩ (Mic)、10kΩ (Line)
	クリップレベル	-15dBV (Mic)、+22dBV (Line)
出力	チャンネル数	1
	端子形式	ユーロブロックコネクタ、アクティブバランス
	インピーダンス	60Ω
	クリップレベル	+18dBV
等価入力ノイズ		-125dBV (150Ω)
周波数特性		50Hz~20kHz (±2dB)
THD		0.1%以下 (+18dBV、50Hz~20kHz)
イコライザー	LF	25~320Hz、6dB/oct
	HF	5kHz、±6dB、シェルビング
リミッター		スレッシュホールド +4/+8/+16dBm
電源		AC100V、50/60Hz、20W
寸法・質量		幅483×高44×奥行292mm (除突起部)、4.3kg

■ 各部の名称

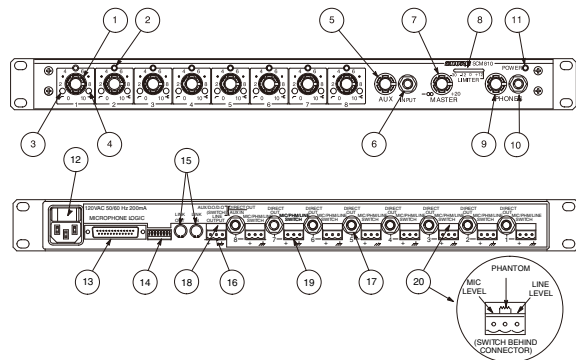

- | | |
|-------------------------|------------------------------|
| ① 入力信号ゲイン調節つまみ | ⑪ 電源LED |
| ② 入力信号LED | ⑫ 電源コネクタ |
| ③ ハイパスフィルターコントローラー | ⑬ ロジック入出力端子 (D-Sub25ピン) |
| ④ 高域フィルターコントローラー | ⑭ DIPスイッチ |
| ⑤ AUXレベル調節つまみ | ⑮ リンクIn/Outコネクタ (Mini DIN) |
| ⑥ AUX入力コネクタ (フォンジャック) | ⑯ メイン出力コネクタ (ユーロブロック) |
| ⑦ マスターレベル調節つまみ | ⑰ ダイレクト出力コネクタ (フォンジャック) |
| ⑧ メイン出力レベルメーター | ⑱ AUX入力/ダイレクト出力切替スイッチ |
| ⑨ ヘッドホン出力レベル調節つまみ | ⑲ 入力コネクタ (ユーロブロック) |
| ⑩ ヘッドホン出力コネクタ (フォンジャック) | ⑳ 入力信号 (Mic/PHM/Line) 切替スイッチ |

■ オプション

XLRコネクタキット

RKC800

54,000円 (本体価格50,000円)

● 寸法・質量:幅483×高44×奥行67mm、1.45kg



マイクロホン・ミキサー

SCM268

82,944円 (本体価格76,800円)

音質にこだわった機能を使いやすく搭載。

- 4系統のマイク/ライン入力、1系統のマイク/ライン出力を搭載。マイク入力およびマイク/ライン出力にはトランスバランス型を採用した高品質設計。
- ライン入力にはRCAコネクタを使用しており、CDやMD等のコンシューマー製品との組み合わせも容易。
- マイク入力およびAUX入力には、ハイパスフィルター[80Hz(6dB/oct)]を装備。
- マイク入力選択時には、DC12Vのファンタム電源を供給可能。
- フロントパネルにはLEDピーク出力メーターを搭載。
- 付属の金具を使用してラックマウントも可能。

■各部の名称

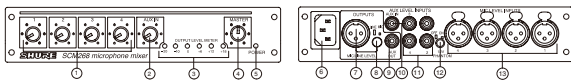

- ① マイク/ライン入力ゲイン調節つまみ
- ② AUX入力ゲイン調節つまみ
- ③ マイク/ライン出力レベルメーター
- ④ マスターゲイン調節つまみ
- ⑤ 電源LED
- ⑥ 電源コネクタ
- ⑦ マイク/ライン出力コネクタ (XLR)
- ⑧ 出力レベル (Mic/Line) 切替スイッチ
- ⑨ AUX出力コネクタ (RCA)
- ⑩ AUX入力コネクタ (RCA)
- ⑪ ライン入力コネクタ (RCA)
- ⑫ ファンタム電源 ON/OFF スイッチ
- ⑬ マイク入力コネクタ (XLR)



仕様 SCM268

マイク/ライン入力	チャンネル数	4
	端子形式	Mic XLR, トランスバランス Line RCA, アンバランス
	インピーダンス	1.2kΩ (Mic), 21kΩ (Line)
	クリップレベル	-5dBV (Mic), +28dBV以上 (Line)
	ファンタム電源	DC12V (Mic入力選択時)
マイク/ライン出力	チャンネル数	1
	端子形式	XLR, トランスバランス
	インピーダンス	72Ω (Line)
	クリップレベル	+18dBV (Line)
等価入力ノイズ		-124dBV (150Ω, 22Hz~22kHz)
周波数特性		20Hz~20kHz (±2dB, AUX入力)
THD		0.25%以下 (+4dBu, 22Hz~22kHz)
電源		AC100V, 50/60Hz, 6W
寸法・質量		幅218×高44×奥行162mm, 1.2kg
付属品		ラックマウント金具一式、ゴム足、電源ケーブル

ステレオ・ミキサー

SCM262

69,120円 (本体価格64,000円)

シンプルなミキシングで、商業設備に最適なステレオ・ミキサー。

- 2系統のマイク/ライン入力、3系統のステレオライン入力を搭載。
- マイク入力からは12Vファンタム電源を供給。
- マイク入力には、80Hz(6dB/oct)のハイパスフィルターを搭載。
- 1系統のステレオ出力、1系統のステレオAUX出力を搭載。マイク入力およびステレオ出力はバランス型。
- ステレオ出力では、低域と高域の調整が可能。
- 入出力にはアンバランス型のRCAコネクタも搭載しており、CD等のコンシューマー製品との組み合わせが容易。
- マイク入力をオンにすると自動的にステレオ入力のレベルが下がるダッキング機能を搭載。マイクロホンとBGMを組み合わせたシステムに最適。
- ステレオ3入力に信号が送られると自動的にステレオ1とステレオ2入力をミュートする、ジュークボックス・ミュート機能搭載。

■各部の名称

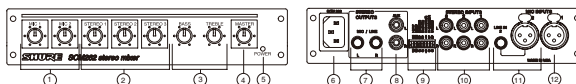

- ① マイク/ライン入力ゲイン調節つまみ
- ② ステレオライン入力調節つまみ
- ③ BASS/TREBLE調節つまみ
- ④ マスターゲイン調節つまみ
- ⑤ 電源LED
- ⑥ 電源コネクタ
- ⑦ メイン出力コネクタ (フォーンジャック)
- ⑧ AUX出力コネクタ (RCA)
- ⑨ DIPスイッチ
- ⑩ ステレオライン入力コネクタ (RCA)
- ⑪ MIC2入力コネクタ (XLR/フォーンジャック)
- ⑫ MIC1入力コネクタ (XLR)



仕様 SCM262

マイク/ライン入力	チャンネル数	2
	端子形式	Mic XLR, アクティブ/バランス Line フォーンジャック, アンバランス (Ch2のみ)
	インピーダンス	1.4kΩ (Mic), 155kΩ (Line)
	クリップレベル	-16dBV (Mic), +24dBV (Line)
	ファンタム電源	DC12V (XLRのみ, DIPスイッチで設定)
ステレオライン入力	チャンネル数	3
	端子形式	RCA, アンバランス
	インピーダンス	21kΩ
	クリップレベル	+28dBV
ステレオ出力	チャンネル数	1
	端子形式	フォーンジャック, バランス
	インピーダンス	300Ω (Line)
	クリップレベル	+18dBV (Line)
等価入力ノイズ		-125dBV (150Ω, 22Hz~22kHz)
周波数特性		20Hz~20kHz (±2dB, ステレオライン入力)
THD		0.25%以下 (+4dBu, 22Hz~22kHz)
電源		AC100V 50/60Hz, 6W
寸法・質量		幅218×高44×奥行162mm, 1.1kg
付属品		ラックマウント金具一式、ゴム足、電源ケーブル

Mixers

ポータブル・ステレオ・ミキサー

FP33

410,400円 (本体価格380,000円)

ENG、EFPに最適。

3入力、2出力のポータブル・ステレオ・ミキサー。

- 入出力は全てトランスバランス型。広いダイナミックレンジと徹底した低ノイズ設計による、高音質設計。
- 金属製の頑丈なシャーシと、各部に使用した高品位パーツによる高い信頼性。
- 入力2と入力3は、ステレオリンクが可能。
- 各入力にはハイパスフィルター [150Hz (6dB/oct)] を搭載。
- スレッシュホールド値可変のリミッターを搭載。
- 48V、12Vのファンタム電源、または12VのAB電源を供給可能。
- 006P形アルカリ乾電池2個で駆動。12~30Vの外部電源でも動作可能。電池残量が少ない場合や電圧が低下した時にLEDインジケーターが赤く点滅する電池残量チェック機能搭載。
- スレートマイクロホン、1kHzトーンオシレーター搭載。

■各部の名称

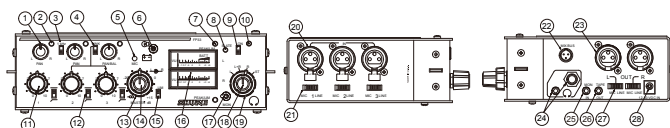

- | | |
|---------------------------|---------------------------------|
| ① PAN調節つまみ | ⑮ 出力信号ピークリミッターON/OFFスイッチ |
| ② 入力信号LED | ⑯ メイン出力レベルメーター |
| ③ トーンオシレーターON/OFFスイッチ | ⑰ モニター入力ON/OFFスイッチ |
| ④ リンクスイッチ | ⑱ ヘッドホン出力レベル調節つまみ |
| ⑤ スレートマイクロホン | ⑲ ヘッドホンモニターモード切替つまみ |
| ⑥ メーターランプ/電池残量チェックスイッチ | ⑳ 入力コネクター (XLR) |
| ⑦ 出力信号ピーク/リミッターLED | ㉑ 入力信号 (Mic/Line) レベル切替スイッチ |
| ⑧ スレートボタン | ㉒ ミックスバスコネクター (TA3F) |
| ⑨ 電源スイッチ | ㉓ メイン出力コネクター (XLR) |
| ⑩ 電源LED | ㉔ ヘッドホン出力コネクター (フォンジャック、ミニジャック) |
| ⑪ 入力ゲイン調節つまみ | ㉕ モニター入力コネクター (ミニジャック) |
| ⑫ 入力信号ハイパスフィルターON/OFFスイッチ | ㉖ テープ出力コネクター (ミニジャック) |
| ⑬ マスターゲイン調節つまみ (R) | ㉗ メイン出力 (Mic/Line) レベル切替スイッチ |
| ⑭ マスターゲイン調節つまみ (L) | ㉘ 電源コネクター |



仕様 FP33

入力	チャンネル数	3
	端子形式	XLR、トランスバランス
	インピーダンス	1kΩ (Mic)、50kΩ (Line)
	クリップレベル	-10dBV (Mic)、+36dBV (Line)
	マイクロホン電源	ファンタム12V/48VまたはAB12V (Mic入力選択時)
出力	チャンネル数	2
	端子形式	XLR、トランスバランス
	インピーダンス	150Ω (Line)
	クリップレベル	+18dBm (Line)
等価入力ノイズ		-127dBV (150Ω、20Hz~20kHz)
周波数特性		20Hz~20kHz (±2dB)
THD		0.25% (+4dBm、50Hz~20kHz)
電源	内部	006P形アルカリ乾電池×2
	外部	DC12~30V
寸法・質量		幅184×高58×奥行161mm、1.6kg (除乾電池)
付属品		布製キャリングケース、ショルダーストラップ、ミックスバスケーブル



Digital Signal Processor

正確なコントロールで、様々な音響システムの要求に対応。優れた操作性を備えたDSP。



シグナル・プロセッサー

DFR22J

1U

216,000円 (本体価格200,000円)

独自のアルゴリズムでハウリングをカットする、ライブマイク用シグナル・プロセッサー。

- 2入力2出力構成。高性能なフィードバック・リデューサーを搭載し、イベント会場や商業施設、会議場などマイクロホンの位置が頻繁に変わる音響システムに優れた威力を発揮。
- ミキサーとパワーアンプの間に必要なすべての機能を搭載。

○フィードバック・リデューサー

ハウリングを自動的に検知し、強弱に応じて最適なノッチフィルターを自動的に配置。ハウリングの周波数のみに動作するため、音質への影響を最小限に止めながらハウリングのみを効果的に除去。さらに配置済みのノッチフィルターの編集及び、パラメトリックイコライザーへの移行も可能。

○ダイナミクス

AGC (オートマッチック・ゲイン・コントローラー) :

ゲイン値を自動制御し、一定のレベル(ボリューム)を維持。

ゲート/エキスパンダー

コンプレッサー/リミッター: Soft Kneeも選択可能。

ピークリミッター

ダッカー: 信号が入力されると、他の信号をアッテネート。

○イコライザー

グラフィックイコライザー: 10バンドもしくは30バンドを選択。

パラメトリックイコライザー/フィルター

2-Wayクロスオーバー

Subwoofer用クロスオーバー

○ディレイ: 最大合計10秒まで設定可能。

- フロントパネル上にLED入出力メーター、ノッチフィルター・インジケータ、プリセット・ディスプレイを搭載。
- フロントパネル上にコントロールスイッチを搭載し、ノッチフィルターの設定変更、ロック、バイパス、及びプリセット変更、フロントパネルのロックが可能。
- 各入出力端子にユーロブロックコネクタとXLRコネクタを搭載し、多彩な音響システムに柔軟に対応。
- 高品位24bit/48kHz AD-DAコンバーターを採用。
- Windowsコンピューターからすべての機能を制御。エフェクト機能は画面上のドラッグ&ドロップで簡単に設定。また画面上で設定だけを行う「デザインモード」と実際の音の変化をモニター上で確認しながら調整可能な「ライブモード」を切替可能。
- 本体には16通りのプリセットを保存可能。Windowsコンピューター上にもプリセットの保存が行え、バックアップに便利。
- コントロール端子を搭載し、プリセット変更、ゲイン調整、チャンネルミュートをリモートコントロール可能。
- GOLD LINR TEFまたはSIA-Smaartによる測定結果をイコライザー・ウィンドウに表示し、イコライザー設定時のガイドとして使用可能。



仕様 DFR22J

入力	チャンネル数	2
	端子形式	XLR/ユーロブロック、バランス
	インピーダンス	10kΩ
出力	チャンネル数	2
	端子形式	XLR/ユーロブロック、バランス
	インピーダンス	120Ω
	クリップレベル	+24dBu
AD-DAコンバーター		24bit、48kHz
周波数特性		20Hz~20kHz (±1dB)
THD		0.05%以下 (+4dBu、20Hz~20kHz)
ダイナミックレンジ		110dB以上 (Aウエイト)
電源		AC100V、50/60Hz、45W
寸法 質量		幅483×高44×奥行248mm、2.8kg
付属品		専用ソフトウェア (CD-ROM)、電源ケーブル、5ピンDINケーブル、ハードウェアキット (3ピンブロックコネクタ×5、6ピンブロックコネクタ×1、ラックマウントネジ・ワッシャー×4)

■各部の名称

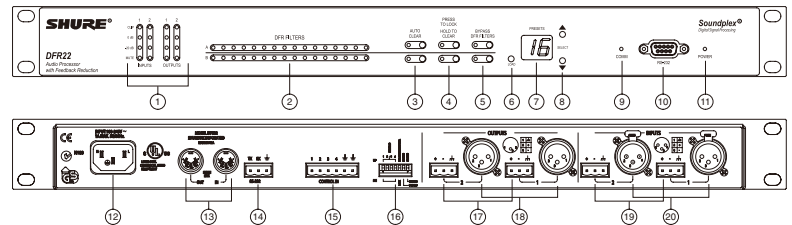

- | | | |
|----------------------|----------------------------|--------------------|
| ① 入出力レベルメーター | ⑨ 通信状態表示LED | ⑮ コントロール端子 |
| ② ノッチフィルター・インジケータ | ⑩ コンピューター接続コネクタ (D-Sub9ピン) | ⑯ DIPスイッチ |
| ③ フィルター自動解除モード設定スイッチ | ⑪ 電源LED | ⑰ 出力コネクタ (ユーロブロック) |
| ④ フィルター・ロックスイッチ | ⑫ 電源コネクタ | ⑱ 出力コネクタ (XLR) |
| ⑤ フィルター・バイパススイッチ | ⑬ SHURE LINKコネクタ | ⑲ 入力コネクタ (ユーロブロック) |
| ⑥ プリセット読込スイッチ | ⑭ コンピューター接続コネクタ (RS-232) | ⑳ 入力コネクタ (XLR) |
| ⑦ プリセット・ディスプレイ | | |
| ⑧ プリセット選択スイッチ | | |

■ソフトウェア画面

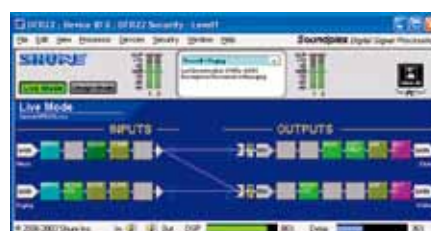

Headphones

Open-Back Headphones オープンバック型ヘッドホン P.099

Closed-Back Headphones 密閉型ヘッドホン P.100



Open-Back Headphones

ニアフィールド・モニターに匹敵するサウンドを必要とする現場の声を反映させて開発されたオープンバック型ヘッドホン。

オープンバック・ダイナミック型

SRH1840 オープンプライス

圧倒的な音響性能を有するShureヘッドホンのフラッグシップモデル。

- 厳密な“音”を必要とするレコーディング作業の中でも特にマスタリング用途に適したヘッドホン。
- 40mmネオジム磁石を採用し、左右のドライバーの特性をマッチング。スムーズに伸びる高域と正確な低域を実現し、圧倒的な音響性能を誇ります。
- 適気孔のあるセンター・ホールピースを備えたスチール・ドライバーフレームがリニアリティを改善。内部の共鳴を抑え、どんな音量でも一貫した性能を実現。
- 航空機クラスのアルミ合金ヨークを採用した軽量設計で、快適性と耐久性を強化。
- 調整可能なスチールフレーム・ヘッドバンドは、人間工学に基づいたデザイン。アラウンドイヤータイプで長時間装着しても快適性を持続。高密度のベロア素材イヤークッションは、形状復元性が高くゆっくりと柔らかく耳にフィットし、付け心地も格別。



■ オプション

交換用イヤークッション

- HPAEC1840 (ペア)
オープンプライス
ベロア素材



交換用ケーブル

- HPASCA2
オープンプライス
ストレート、2.1m



変換プラグ

- HPAQA1
オープンプライス
6.3mmステレオ・ミニプラグ →
ステレオ・フォーオン



ジッパー式ハードケース

- HPACC2
オープンプライス



仕様 SRH1840

ドライバー口径	40mm
感度 (1kHz)	96dB SPL/mW
再生周波数帯域	10Hz~30kHz
最大許容入力 (1kHz)	1000mW
インピーダンス (1kHz)	65Ω
入力コネクタ	3.5 mmステレオミニプラグ (金メッキ)
ケーブル	両出し、着脱可能 OFCケーブル2.1m
質量 (ケーブルを除く)	約268g
付属品	交換用ベロア素材イヤークッション1組 (HPAEC1840)、標準プラグアダプター (HPAQA1)、着脱式ケーブル×2 (HPASCA2)、ジッパー式ハードケース (HPACC2)

オープンバック・ダイナミック型

SRH1440 オープンプライス

オーディオ制作やクリティカルリスニングに最適なオープンバック型ヘッドホン。

- 40mmネオジム磁石採用のドライバーによる、精緻な高域と豊かでコントロールの効いた低域を伴ったフルレンジサウンド。
- ポータブル音楽プレーヤーに直接つないでも楽しめるよう、インピーダンスを最適化。
- 調整可能なスチールフレーム・ヘッドバンドは、人間工学に基づいたデザイン。アラウンドイヤータイプで長時間装着しても快適性を持続。高密度のベロア素材イヤークッションは、形状復元性が高くゆっくりと柔らかく耳にフィットし、付け心地も格別。
- ケブラー素材強化ケーブル (OFC) による、極めて優れた性能と耐久性。
- 金メッキMMCXコネクタを採用した両出しケーブルは、着脱を確実にし、保管や交換が容易。



■ オプション

交換用イヤークッション

- HPAEC1440 (ペア)
オープンプライス
ベロア素材



交換用ケーブル

- HPASCA2
オープンプライス
ストレート、2.1m



変換プラグ

- HPAQA1
オープンプライス
6.3mmステレオ・ミニプラグ →
ステレオ・フォーオン



ジッパー式ハードケース

- HPACC2
オープンプライス



仕様 SRH1440

ドライバー口径	40mm
感度 (1kHz)	101dB SPL/mW
再生周波数帯域	15Hz~27kHz
最大許容入力 (1kHz)	1000mW
インピーダンス (1kHz)	37Ω
入力コネクタ	3.5mmステレオミニプラグ、金メッキ
ケーブル	両出し、着脱式OFCケーブル、ストレート、2.1mm
質量 (ケーブルを除く)	約343g
付属品	交換用ベロア素材イヤークッション1組 (HPAEC1440)、標準プラグアダプター (HPAQA1)、着脱式ケーブル×2 (HPASCA2)、ジッパー式ハードケース (HPACC2)

Closed-Back Headphones

現代のスタジオに求められる、音質や装着感、信頼性を高い次元で達成した密閉型ヘッドホン。

密閉ダイナミック型

SRH1540-A オープンプライス

極めて優れた音響性能、快適性、耐久性を提供するプレミアム・スタジオ・ヘッドホン。

- APTIV™フィルムを用いたダイアフラムと40mmダイナミック型ネオジウム磁石ドライバーを採用。クリアで伸びのある高域から温かみのある低域まで、広大なサウンドステージを実現。
- プロフェッショナルのレコーディング機器やハイエンド・オーディオ機器と併用できるよう、感度:99dB SPL/mW、46Ωのインピーダンスに設定。
- アルミ合金とカーボンファイバーを採用したボディーは軽量かつ堅牢。アルカンターラ™製のイヤークッションは、内部での不要な共鳴を抑えてドライバーのパフォーマンスを最適化。
- 人間工学に基づいたパッド入りデュアルフレームヘッドバンドは軽量かつ調整可能で、長時間にわたる装着でも快適な付け心地。

※APTIV™はVictrex社の商標です。
※アルカンターラ™はAlcantara S.p.A社の商標です。



■ オプション

交換用イヤークッション
■HPAEC1540 (ペア)
オープンプライス



変換プラグ

■HPAQA1
オープンプライス
6.3mmステレオ・ミニプラグ →
ステレオ・フォン



交換用両出しケーブル
■HPASCA3
オープンプライス



ジッパー式ハードケース

■HPACC3
オープンプライス



仕様 SRH1540

ドライバー口径	40mm
感度 (1kHz)	99dB SPL/mW
再生周波数帯域	5Hz~25kHz
最大許容入力 (1kHz)	1000mW
インピーダンス (1kHz)	46Ω
入力コネクタ	3.5mmステレオミニプラグ、金メッキ
ケーブル	両出し、1.8mケーブル (着脱式、OFC)
質量 (ケーブルを除く)	約286g
付属品	交換用イヤークッション (HPAEC1540)、標準プラグアダプター (HPAQA1)、交換用両出しケーブル (HPASCA3)、ジッパー式ハードケース (HPACC3)

密閉ダイナミック型

SRH940-A オープンプライス

滑らかな高域とタイトな低域。折りたたむための軽量デザインでポータブルユースにも最適。

- 正確な周波数特性がもたらすタイトな低域と滑らかな高域。優れた過渡特性により歪みを最小限に抑制。
- プレミアムパッド入りヘッドバンドは人間工学に基づいたデザインで、長時間の使用でも快適さを維持。
- アラウンドイヤータイプで耳全体を快適に包み込み、周囲の騒音を低減。
- 90度回転するスイベル機構を搭載したイヤークッションを採用。折り畳み可能なデザインにより保管と携帯が簡単。外出時や保管時にヘッドホンを保護するジッパー付きハードトラベルケース付属。
- ベロア素材のイヤークッションによる、快適な付け心地。
- 十分な長さで装着時の自由度が選べる2種類の着脱式ケーブル付属。

■ オプション

交換用イヤークッション
■HPAEC940 (ペア)
オープンプライス
ベロア素材



交換用ケーブル

■HPACA1
オープンプライス
カールコード、3m



交換用ケーブル
■HPASCA1
オープンプライス
ストレート、2.5m



キャリングバッグ

■HPACP1
オープンプライス



ジッパー式ハードケース
■HPACC1
オープンプライス



仕様 SRH940-A

ドライバー口径	40mm
感度 (1kHz)	100dB SPL/mW
再生周波数帯域	5Hz~30kHz
最大許容入力 (1kHz)	1000mW
インピーダンス (1kHz)	42Ω
入力コネクタ	3.5mmステレオミニプラグ、金メッキ
ケーブル	着脱式、カール (3m) およびストレート (2.5m)
質量 (ケーブルを除く)	約322g
付属品	交換用ベロア素材イヤークッション (HPAEC940)、標準プラグアダプター (HPAQA1)、着脱式カールケーブル (HPACA1)、着脱式ストレートケーブル (HPASCA1)、ジッパー式ハードケース (HPACC1)

密閉ダイナミック型

SRH840-A オープンプライス

原音のニュアンスを余すところなく再現する
リファレンス・スタジオ・ヘッドホン。

- リファレンス・スタジオ・ヘッドホンの名にふさわしい類まれなる再生能力と最上級の装着感を備えた、プロフェッショナルモデル。
- 最高品位のパーツと絶妙なチューニングから生み出される、豊潤な低域、透明感溢れる中域、どこまでも伸びる高域が、原音の持つ要素を一切加工することなくそのまま出力。
- ケーブルは簡単に取り外すことができ、万が一断線した場合でも交換が可能。本体とケーブルの接続部分は、高い堅牢性を備えたロック式のBayonet Clipを採用。

■ オプション

交換用イヤークリップ
■HPAEC840 (ペア)
オープンプライス



交換用ケーブル
■HPACA1
オープンプライス
ケーブル、3m



交換用ケーブル
■HPASCA1
オープンプライス
ストレート、2.5m



変換プラグ
■HPAQA1
オープンプライス
6.3mmステレオ・ミニプラグ →
ステレオ・フォーン



キャリングバッグ
■HPACP1
オープンプライス



仕様 SRH840-A

ドライバー口径	40mm
感度 (1kHz)	102dB SPL/mW
再生周波数帯域	5Hz~25kHz
最大許容入力 (1kHz)	1000mW
インピーダンス (1kHz)	44Ω
入カコネクタ	3.5mmステレオ・ミニプラグ、金メッキ
ケーブル	片出し3mケーブル (脱着式、OFC)
質量 (ケーブルを除く)	約372g
付属品	交換用イヤークリップ (HPAEC840)、 3mケーブル (HPACA1)、 標準プラグアダプター (HPAQA1)、 キャリングバッグ (HPACP1)
オプション	2.5mストレートケーブル (HPASCA1)

密閉ダイナミック型

SRH440-A オープンプライス

全帯域で正確なモニタリングを約束する高品位モデル。

- 熟練の音響エンジニアによるチューニングで、全帯域に渡って正確なモニタリングを実現。原音に忠実なサウンドが求められるレコーディングでのモニターやステレオ機器での高品位再生に最適。
- 耳全体を包み込む大型のイヤークリップを搭載し、快適な装着感と高い遮音性を両立。音漏れの心配がないので、マイクロホンへの「かぶり」も防止。
- ケーブルは簡単に取り外すことができ、万が一断線した場合でも容易に交換が可能。本体とケーブルの接続部分は、高い堅牢性を備えたロック式のBayonet Clipを採用。

■ オプション

交換用イヤークリップ
■HPAEC440 (ペア)
オープンプライス



交換用ケーブル
■HPACA1
オープンプライス
ケーブル、3m



交換用ケーブル
■HPASCA1
オープンプライス
ストレート、2.5m



変換プラグ
■HPAQA1
オープンプライス
6.3mmステレオ・ミニプラグ →
ステレオ・フォーン



キャリングバッグ
■HPACP1
オープンプライス



仕様 SRH440-A

ドライバー口径	40mm
感度 (1kHz)	105dB SPL/mW
再生周波数帯域	10Hz~22kHz
最大許容入力 (1kHz)	500mW
インピーダンス (1kHz)	44Ω
入カコネクタ	3.5mmステレオ・ミニプラグ、金メッキ
ケーブル	片出し3mケーブル (脱着式、OFC)
質量 (ケーブルを除く)	約311g
付属品	3mケーブル (HPACA1)、 標準プラグアダプター (HPAQA1)、 キャリングバッグ (HPACP1)
オプション	交換用イヤークリップ (HPAEC440)、 2.5mストレートケーブル (HPASCA1)

密閉ダイナミック型

SRH240-A オープンプライス

DTMや携帯音楽プレイヤーに最適な
エントリー・モデル。

- 上位機種譲りの音質と装着感を備えたShureヘッドホンのエントリー・モデル。
- DTMはもちろん、携帯音楽プレイヤーなどでの音楽再生にも最適。
- プロが使用するヘッドホンにも引けを取らないワイドで磨き上げられた周波数特性により、豊かな低域と繊細な高域を出力。
- 耳全体を包み込む大型のイヤークリップを搭載。ヘッドバンドとイヤークリップの接合部分が改良され、イヤークリップの角度が可動することによる快適な装着感を実現。

■ オプション

交換用イヤークリップ
■HPAEC240 (ペア)
オープンプライス



変換プラグ
■HPAQA1
オープンプライス
6.3mmステレオ・ミニプラグ →
ステレオ・フォーン



キャリングバッグ
■HPACP1
オープンプライス



仕様 SRH240-A

ドライバー口径	40mm
感度 (1kHz)	107dB SPL/mW
再生周波数帯域	20Hz~20kHz
最大許容入力 (1kHz)	500mW
インピーダンス (1kHz)	38Ω
入カコネクタ	3.5mm金メッキステレオミニプラグ
ケーブル	両出しストレート (着脱不可、OFC)、2m
質量 (ケーブルを除く)	約238g
付属品	交換用イヤークリップ1組 (HPAEC240)、 標準プラグアダプター (HPAQA1)、 キャリングバッグ (HPACP1)

Earphones

SE Earphones SE イヤホン P.103



SE Earphones

サウンド・アイソレーションテクノロジーにより、
高遮音性を実現したイヤホン。

カナル型イヤホン

SE846

オープンプライス

のびやかな高域とダイナミックな低域で
品位のあるサウンドを実現。
4基の高精度マイクロドライバーを搭載した
ハイスペックモデル。

- 4基の高精度マイクロドライバーを搭載した、高域・中域・低域×2の3-Wayシステム構成。
- 革新的なローパスフィルターを備え、90Hz付近から3dBのロールオフが可能（～10dB@250Hz）。
- ノズルを取り換えることでサウンドキャラクターの変更が可能。バランス（出荷時）、ウォーム、ブライトの選択が可能。
- サウンド・アイソレーションテクノロジーにより遮音性に優れた設計。最大37dBの減衰量。

■ 付属品

- フォーム・イヤークラッド(S, M, L)
- ソフト・フレックス・イヤークラッド(S, M, L)
- イエロー・フォーム・イヤークラッド
- トリプルフランジ・イヤークラッド
- 6.3mmアダプター
- レベルコントロール
- 航空機内用アダプター
- 着脱式ケーブル(クリアー)
- ノズル取り外しキー
- ケーブルクリップ
- ポリッシュクロス
- キャリングロードケース
- 交換用ノズルインサート(ペア) ウォーム(黒)
- 交換用ノズルインサート(ペア) ブライト(白)
- 交換用ノズルインサート(ペア) バランス(青)



仕様 SE846

ドライバー	バランスド・アーマチュアドライバー×4
感度(1kHz)	114dB SPL/mW
再生周波数帯域	15Hz~20kHz
インピーダンス(1kHz)	9Ω
入カコネクター	3.5mmステレオミニプラグ、金メッキ
ケーブルの長さ	162cm/114cm着脱式、ワイヤーフォームフィット機能付
色	クリスタルクリアー
付属品	フォーム・イヤークラッド(S, M, L)、ソフト・フレックス・イヤークラッド(S, M, L)、イエロー・フォーム・イヤークラッド、トリプルフランジ・イヤークラッド、6.3mmアダプター、レベルコントロール、航空機内用アダプター、着脱式ケーブル(114cm/162cm)、ノズル取り外しキー、交換用ノズルインサート(ペア: ウォーム(黒)、ブライト(白)、バランス(出荷時: 青))、ケーブルクリップ、ポリッシュクロス、プレミアムキャリングケース

カナル型イヤホン

SE535

SE535-CL(クリアー)

オープンプライス

SE535-V(メタリックブロンズ)

オープンプライス

3基の高精度マイクロドライバーを搭載。
豊かな低域を備えた雄大なサウンドを実現。

- 3基の高精度マイクロドライバーを搭載した、高域・低域×2の2-Wayシステム構成。豊かな低域を備えた雄大なサウンドを実現。
- サウンド・アイソレーションテクノロジーにより最大37dBの減衰量。
- 耳に快適にフィットする最適なノズル角度を採用した軽量、薄型形状。
- ケーブルは耐久性のあるKevlar素材の強化ケーブルを使用。曲がり具合を保持する機能を備えており確実なフィット感を約束。



仕様 SE535

ドライバー	バランスド・アーマチュアドライバー×3
感度(1kHz)	119dB SPL/mW
再生周波数帯域	18Hz~19kHz
インピーダンス(1kHz)	36Ω
入カコネクター	3.5mmステレオミニプラグ、金メッキ
ケーブルの長さ	162cm着脱式、ワイヤーフォームフィット機能付
色	クリアー(SE535-CL)、メタリックブロンズ(SE535-V)
付属品	フォーム・イヤークラッド(S, M, L)、ソフト・フレックス・イヤークラッド(S, M, L)、イエロー・フォーム・イヤークラッド、トリプルフランジ・イヤークラッド、6.3mmアダプター、レベルコントロール、航空機内用アダプター、キャリングケース

カナル型イヤホン

SE425

SE425-CL(クリアー)

オープンプライス

SE425-V(メタリックシルバー)

オープンプライス

2基の高精度マイクロドライバーを搭載。
正確でバランスのとれたサウンドを実現。

- 2基の高精度マイクロドライバーを搭載した、2-Wayシステム構成。非常に正確でバランスの取れた音像で、リアレンスにも最適。
- サウンド・アイソレーションテクノロジーにより最大37dBの減衰量。
- 耳に快適にフィットする最適なノズル角度を採用した軽量、薄型形状。
- ケーブルは耐久性のあるKevlar素材の強化ケーブルを使用。曲がり具合を保持する機能を備えており確実なフィット感を約束。



仕様 SE425

ドライバー	バランスド・アーマチュアドライバー×2
感度(1kHz)	109dB SPL/mW
再生周波数帯域	20Hz~19kHz
インピーダンス(1kHz)	22Ω
入カコネクター	3.5mmステレオミニプラグ、金メッキ
ケーブルの長さ	162cm着脱式、ワイヤーフォームフィット機能付
色	クリアー(SE425-CL)、メタリックシルバー(SE425-V)
付属品	フォーム・イヤークラッド(S, M, L)、ソフト・フレックス・イヤークラッド(S, M, L)、イエロー・フォーム・イヤークラッド、トリプルフランジ・イヤークラッド、6.3mmアダプター、キャリングケース

SE Earphones

カナル型イヤホン

SE315

SE315-CL-J (クリアー)
SE315-K-J (ブラック)

オープンブライス
オープンブライス

高精度マイクロドライバーを採用し、フルレンジ・サウンドを実現。

- 高精度マイクロドライバーと最適化設計されたベースポートにより力強い低域と透明感あるサウンドを再現。
- サウンド・アイソレーションテクノロジーにより最大37dBの減衰量。
- 耳に快適にフィットする最適なノズル角度を採用した軽量、薄型形状。
- ケーブルは耐久性のあるKevlar素材の強化ケーブルを使用。曲がり具合を保持する機能を備えており確実なフィット感を約束。



クリアー

ブラック

仕様 SE315

ドライバー	バランストド・アーマチュアドライバー×1
感度 (1kHz)	116dB SPL/mW
再生周波数帯域	22Hz~18.5kHz
インピーダンス (1kHz)	27Ω
入カコネクター	3.5mmステレオ・ミニプラグ、金メッキ
ケーブルの長さ	162cm着脱式、ワイヤーフォームフィット機能付
色	クリアー (SE315-CL-J)、ブラック (SE315-K-J)
付属品	フォーム・イヤークッション (S、M、L)、ソフト・フレックス・イヤークッション (S、M、L)、イエロー・フォーム・イヤークッション、トリプルフランジ・イヤークッション、イヤークッションケース

■ 付属品

■ フォーム・イヤークッション (S、M、L) ■ ソフト・フレックス・イヤークッション (S、M、L) ■ イエロー・フォーム・イヤークッション ■ トリプルフランジ・イヤークッション ■ 着脱式ケーブル (クリアー/ブラック) ■ キャリングケース



カナル型イヤホン

SE215

SE215-CL-J (クリアー)
SE215-K-J (トランスルーセントブラック)

オープンブライス
オープンブライス

ダイナミック型のマイクロドライバーを採用。低域を強化した温かみのあるサウンドを提供。

- ダイナミック型マイクロドライバーを搭載し、強化された低域を伴う温かみのあるディテールサウンドを再現。
- 最大90%の騒音カット効果を持つイヤークッションを採用しており、外部の雑音を気にせず音楽に集中可能。
- ソフトで弾力性のあるイヤークッションを採用。サイズや形を豊富にそろえており、快適な付け心地を維持。
- 360°回転するロック式の金メッキコネクターで快適性を向上。



クリアー

ブラック

仕様 SE215

ドライバー	ダイナミック型
感度 (1kHz)	107dB SPL/mW
再生周波数帯域	22Hz~17.5kHz
インピーダンス (1kHz)	20Ω
入カコネクター	3.5mmステレオ・ミニプラグ、金メッキ
ケーブルの長さ	162cm着脱式、ワイヤーフォームフィット機能付
色	クリアー (SE215-CL-J)、トランスルーセントブラック (SE215-K-J)
付属品	フォーム・イヤークッション (S、M、L)、ソフト・フレックス・イヤークッション (S、M、L)、イヤークッションケース、クリーニングツール

カナル型イヤホン

SE112

オープンブライス

優れた遮音性と深みのある低域。人間工学に基づいた快適な付け心地。

- 高精度マイクロドライバーを採用。深みのある低域を実現。
- サウンド・アイソレーションテクノロジーにより最大37dBの減衰量。
- ソフトで弾力性のあるイヤークッションを採用し、快適な付け心地を維持。
- 最適化されたノズルの角度による目立ちにくいデザイン。

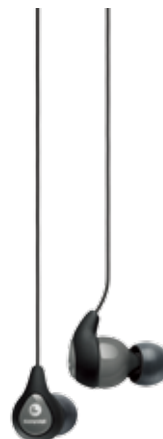

仕様 SE112

ドライバー	ダイナミック型
感度 (1kHz)	108dB SPL/mW
再生周波数帯域	25Hz~17kHz
インピーダンス (1kHz)	20Ω
入カコネクター	3.5mmステレオ・ミニプラグ、金メッキ
ケーブルの長さ	125cm 取り外し不可
色	グレー
付属品	ソフト・フレックス・イヤークッション (S、M、L)、キャリングポーチ





ヒビノインターサウンド株式会社

〒108-0075 東京都港区港南3-5-12
TEL: 03-5783-3880 FAX: 03-5783-3881
E-mail: info@hibino-intersound.co.jp

<http://www.hibino-intersound.co.jp/>

SHURE[®]
LEGENDARY
PERFORMANCE™

United States, Canada, Latin America, Caribbean:

Shure Incorporated, 5800 West Touhy Ave, Niles, IL 60714-4608, USA
Phone: 847-600-2000 US Fax: 847-600-1212 Int'l Fax: 847-600-6446

Europe, Middle East, Africa:

Shure Europe GmbH, Phone: 49-7131-72140 Fax: 49-7131-721414

Asia, Pacific:

Shure Asia Limited, Phone: 852-2893-4290 Fax: 852-2893-4055

www.shure.com
www.shure.co.jp

©2015 Shure Incorporated

- このカタログに掲載されている商品を安全にお使いいただくために、設置・運用には十分な安全対策を行ってください。
- 価格には、配送や設置、使用済み機器の引き取りにかかる費用は含まれておりません。
- 商品写真は、出荷時のものと一部異なる場合があります。
- このカタログの掲載内容は2015年11月現在のものです。仕様及び外観は予告なく変更されることがありますので、ご了承ください。
- このカタログに記載されている商品名、会社名等は各社の登録商標、または商標です。